

K217.ua

Лист деталей

06/2023

Системи стель КНАУФ під настилом із профільованих листів

Безпосередня обшивка

Підвісна стеля на металевому каркасі

Зміст

	Вступ	3
	Вказівки до використання I Загальні вказівки	3
	Підтвердження застосовності	4
	Огляд системи	5
<hr/>		
	Дані для планування	
	Противожежний захист у поєднанні з перекриттями із профільованих листів	6
	Противожежний захист у поєднанні з покрівлями із профільованих листів	7
	Максимальні відстані між елементами каркаса	8
	Підвіси I висота конструкції	9
	Кріплення вантажів	10
<hr/>		
	Вузли	11
	K217.ua Системи стель KNAUF у якості безпосередньої обшивки	11
	K217.ua Системи стель KNAUF на металевому каркасі	13
<hr/>		
	Монтаж і обробка	
	Каркас	14
	Обшивка	15
	Шпаклювання I Оздоблення	17
<hr/>		
	Витрата матеріалів	
	Системи стель KNAUF під настилом із профільованих листів	18

Вказівки до використання

Вказівки до даного документу

Листи деталей КНАУФ є основою для проектування і монтажу при застосуванні систем КНАУФ проєктувальниками та будівельними компаніями. Наведена інформація та рекомендації, варіанти конструкцій, вузли, а також перелік матеріалів ґрунтуються, якщо не вказано іншого, на доказах придатності і нормах, що діють на момент складання. Додатково враховуються будівельно-фізичні (пожежна безпека і звукоізоляція), конструктивні та статичні вимоги.

Наведені вузли є прикладами і можуть використовуватися за аналогією для різних варіантів обшивки відповідної системи. При цьому необхідно дотримуватись вимог до пожежної безпеки та / або звукоізоляції, і, можливо, необхідні додаткові заходи та / або обмеження.

Символи в листі деталей

В даному документі використовуються наступні символи:

- S** Ізоляційний шар із мінеральної вати відповідно до DIN EN 13162 Не горючий
Температура плавлення ≥ 1000 °C відповідно до DIN 4102-17 (Ізоляційний матеріал, наприклад, КНАУФ Інсулейшн)
- a** Крок підвісів / засобів кріплення
- b** Міжосьові відстані гофрів / або міжосьові відстані несучого профілю (Ширина прольоту обшивки)
- c** Міжосьові відстані основного профілю (Довжина прольоту несучого профілю)

Посилання на додаткові документи

- Стелі із плит КНАУФ під масивними перекриттями, див. Лист деталей D11.ua "Стелі із плит КНАУФ"
- Облицювання сталевих балок, див. Лист деталей K25.ua "Облицювання сталевих балок та опор плитами КНАУФ Fireboard"
- Виконуйте вказівки Технічних листів окремих компонентів систем КНАУФ

Загальні вказівки

Визначення понять

Системи стель КНАУФ під настилем із профільованих листів можуть бути виконані у вигляді підшивної або підвісної стелі. В цьому випадку діє наступне визначення згідно з DIN 18168:

Підшивні стелі і підвісні стелі - це:

"... рівні або такі, що мають іншу форму, стелі з гладкими, перфорованими або розчленованими поверхнями, що складаються з каркаса та поверхне утворюючих покриваючих шарів, які закріплені безпосередньо на несучому конструктивному елементі в разі підшивної стелі, а в разі підвісної стелі - підвішені."

Противопожежний вплив

Системи стель КНАУФ під настилем із профільованих листів класифікуються за впливом вогню знизу для забезпечення стійкості у разі пожежі та захисту простору над стелею.

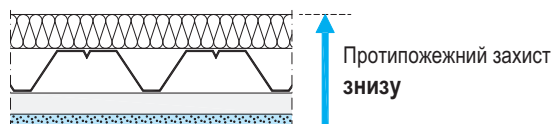

За наявності вимог до вогнестійкості за впливу вогню зверху (наприклад, перекриття з профільованих листів) необхідні додаткові заходи на верхній стороні профільованих листів (наприклад, конструкція підлоги із протипожежною класифікацією).

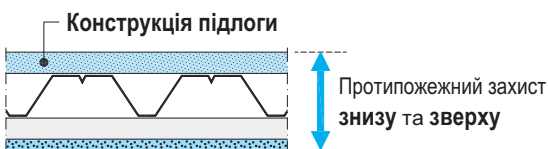

Конструктивні рекомендації

Профільований лист

- Перевірити несучу здатність
- Проектування профільованих листів та кріпильних елементів виконувати згідно з EC 3 (DIN EN 1993) та DIN 18807-3
- Враховувати деформацію, спричинену, наприклад, вітровим навантаженням, сніговим навантаженням, тепловим впливом
- Враховувати максимальний прогин $l/300$
- Конструкція з профільованих листів має бути спроектована згідно з рекомендаціями постачальника системи
- Перевірити умови монтажу на об'єкті
- Покрівля з профільованих листів: покрівельне покриття та кут нахилу даху за даними замовника

Деформаційні шви

Деформаційні шви конструкцій будівлі необхідно продовжувати в конструкціях стель під настилем із профільованих листів. Якщо довжина приміщення перевищує 15 м або поверхні стель різко звужуються, наприклад, через наявність виступів стін, необхідно передбачати деформаційні шви.

Примикання

Примикання обшивки із плит КНАУФ до конструкцій з інших матеріалів, особливо до опор або до вбудованих деталей, на які впливають високі температурні навантаження, наприклад, від вбудованих світильників, необхідно розділяти і оформлювати рухомих чином, наприклад, декоративними швами.

Захист профілів від корозії

Для внутрішніх приміщень, включаючи ванні кімнати і кухні житлових приміщень, заводського протикорозійного захисту профілів достатньо. В інших випадках, наприклад, при впливі зовнішнього повітря необхідні додаткові заходи захисту від корозії (див. стандарт DIN 18168-1 табл. 2).

Підтвердження застосовності

Система КНАУФ	Противопожежний захист	
	Перекриття	Покрівля
K217.ua Системи стель КНАУФ під настилом із профільованих листів	AbP P-3962/2152-MPA BS	AbP P-3059/3322-MPA BS

Вказівки щодо протипожежного захисту

Інформація, позначена знаком , пропонує користувачеві додаткові можливості виконання, які не включені безпосередньо в підтверджуючі документи. На підставі технічних оцінок ми виходимо з того, що зазначені варіанти виконання можуть вважатися несуттєвими відхиленнями. Оскільки розмежування "істотно-несуттєво" не врегульоване законодавчо і, тому, може по-різному оцінюватися представниками органів нагляду, ми рекомендуємо узгоджувати наявність несуттєвого відхилення перед зведенням конструкції з особами та / або органами, відповідальними за протипожежну безпеку.

Зазначені конструктивні, статичні та будівельно-фізичні властивості систем КНАУФ можуть бути досягнуті тільки в разі, якщо забезпечено застосування виключно компонентів систем КНАУФ або продуктів, рекомендованих компанією КНАУФ. Зверніть увагу на термін дії та редакцію зазначених підтверджень.

Системи стель КНАУФ під настилом із профільованих листів

Системи стель КНАУФ під настилом із профільованих листів кріпляться під покрівлями / перекриттями безпосередньо або до каркаса з несучих профілів, або до каркаса з основних та несучих профілів.

К217.ua Перекриття із профільованих листів

- Безпосередня обшивка

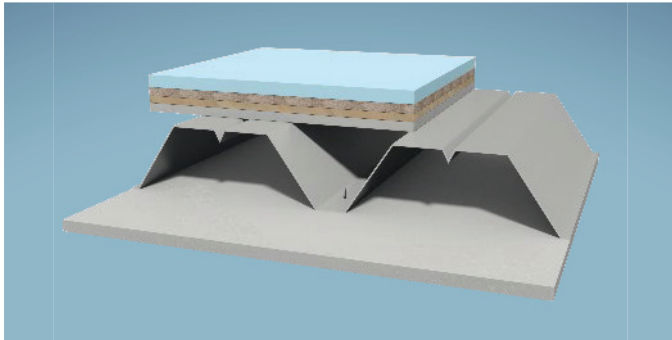

- З металевим каркасом

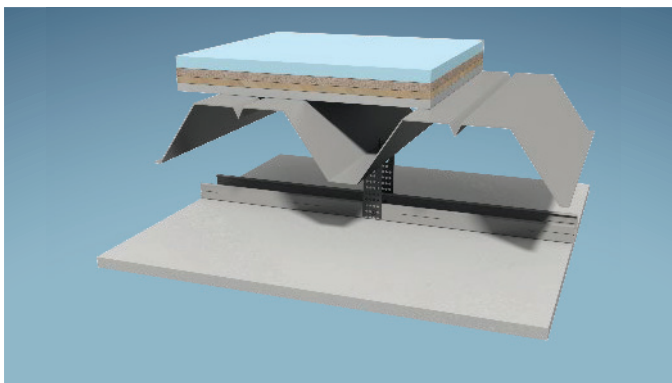

Плити КНАУФ кріпляться до профільованого листа в якості безпосередньої обшивки. Поверх профільованого листа потрібен ізоляційний шар або конструкція підлоги з протипожежною класифікацією.

Плити КНАУФ кріпляться гвинтами до металевого каркаса з основних і несучих (подвійна решітка) або тільки з несучих (проста решітка) сталевих профілів CD 60/27. Каркас кріпиться до профільованого листа за допомогою підвісів.

Поверх профільованого листа потрібен ізоляційний шар або конструкція підлоги з протипожежною класифікацією.

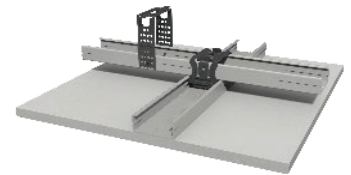

К217.ua Покрівлі із профільованих листів

- Безпосередня обшивка

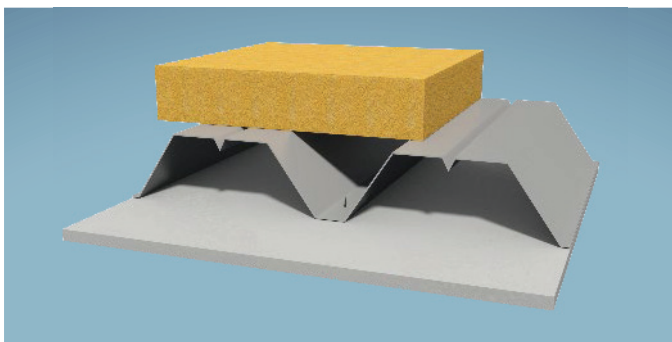

- З металевим каркасом

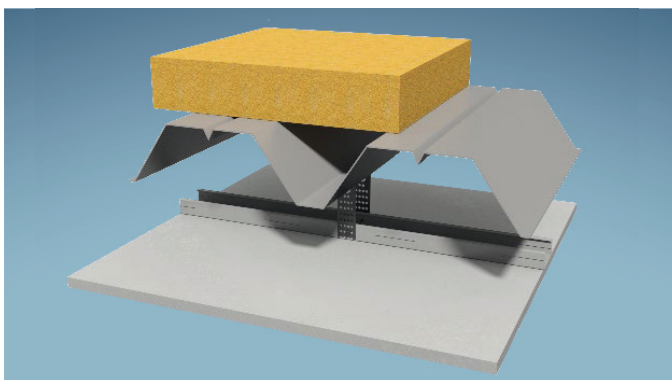

Плити КНАУФ кріпляться до профільованого листа в якості безпосередньої обшивки.

Поверх профільованого листа потрібен ізоляційний шар або бетонне покриття.

Плити КНАУФ кріпляться гвинтами до металевого каркаса з основних та несучих (подвійна решітка) або тільки з несучих (проста решітка) сталевих профілів CD 60/27. Каркас кріпиться до профільованого листа за допомогою підвісів.

Поверх профільованого листа потрібен ізоляційний шар або бетонне покриття.

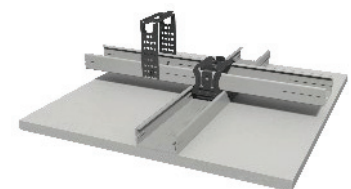

Противопожний захист знизу

<p>Противопожний захист знизу</p> <p>1 + 2 + 3</p>	Клас вогнестійкості Масивна будівельна плита Fireboard ММ	1 Обшивка (Поперечне укладання)	Безпосередня обшивка Гофр профільованого листа	Підвісна стеля plus Несучий профіль	3 Ізоляційний шар Потрібен противопожний захист над профільованим листом
		Мінімальна товщина	Макс. міжосьова відстань (b) ММ	Макс. міжосьова відстань (b) ММ	Мін. товщина ММ

K217.ua Безпосередня обшивка або підвісна стеля на металевому каркасі

<p>Безпосередня обшивка або</p>	F30	■ 15 plus	400	400	Мінеральна вата S 100 150
		■ 20	400	400	
<p>Підвісна стеля plus</p>	F90	■ 20 + 15	400	400	Мінеральна вата S 100 150

- 2** Перекриття із профільованих листів
- Товщина профільованого листа $t \geq 0,75$ мм
 - Враховувати максимальний прогин $l/300$

Противопожний захист знизу та зверху

Несучі перекриття, на які поширюються вимоги противопожного захисту, зазвичай повинні витримувати пожежне навантаження як з боку нижньої, так і з боку верхньої сторони перекриття.

У випадку перекриттів з профільованих листів на додаток до наявної обшивки стелі / підвісної стелі вимагається класифікована конструкція підлоги.

- plus** 1) При використанні класифікованої конструкції підлоги F30 або F90 для противопожного захисту зверху верхній ізоляційний шар **3** можна не використовувати. Будівельний матеріал, що наноситься безпосередньо на профільований лист, повинен бути негорючим. За необхідності між профільованим листом та конструкцією підлоги необхідне додаткове встановлення вогнестійкої гіпсокартонної плити КНАУФ, $d \geq 12,5$ мм.

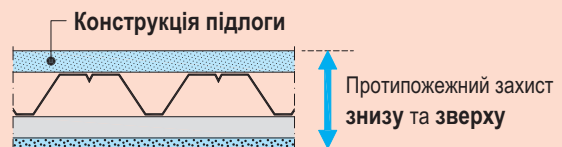

- plus** Розширення підтвердження можливості застосування для противопожного захисту
- Обшивка із плит Fireboard при конструкції F30
 - Конструкція на металевому каркасі (підвісна стеля)
 - Конструкція із класифікованою конструкцією підлоги замість ізоляційного шару
- Потрібне попереднє узгодження відповідно до стор. 4

Примітка Виконуйте вказівки на стор. 3.

Противожежний захист знизу

<p>3 Ізоляційний шар¹⁾</p> <p>Система КНАУФ</p> <p>1 2</p> <p>Противожежний захист</p>	<p>1 Обшивка (Поперечне укладання)</p>	<p>Безпосередня обшивка</p>	<p>Підвісна стеля plus</p>	<p>3 Ізоляційний шар</p> <p>Потрібен протипожежний захист над профільованим листом</p>	<p>Клас вогнестійкості</p>	<p>Масивна будівельна плита</p>	<p>Fireboard</p>	<p>Мінімальна товщина</p> <p>мм</p>	<p>Макс. міжсосьова відстань</p> <p>мм</p>	<p>Макс. міжсосьова відстань</p> <p>мм</p>	<p>Мін. товщина</p> <p>мм</p>	<p>Мін. щільність</p> <p>кг/м³</p>

K217.ua Безпосередня обшивка або підвісна стеля на металевому каркасі

<p>Безпосередня обшивка або</p>	<p>F30</p>	<p>■ 15 plus</p>	400	400	<p>Мінеральна вата S</p> <p>100 150</p>
		<p>■ 20</p>	400	400	
<p>Підвісна стеля plus</p>	<p>F90</p>	<p>■ 20 + 15</p>	400	400	<p>Мінеральна вата S</p> <p>100 150</p>

2 Покрівля із профільованих листів

- Товщина профільованого листа $t \geq 0,75$ мм
- Враховувати максимальний прогин $l/300$

plus 1) У якості альтернативи ізоляційному шару **3** на профільованих листах допускається використання:

- Ізоляційний шар з мінеральної вати, негорючий, температура плавлення ≥ 1000 °C відповідно до DIN 4102-17, щільність ≥ 150 кг/м³, товщина ≥ 60 мм або
- Піноскло, негорюче, щільність ≥ 100 кг/м³, товщина ≥ 60 мм або
- Бетонне покриття, товщина ≥ 60 мм.

(Враховувати конструктивні заходи / статичні вимоги).

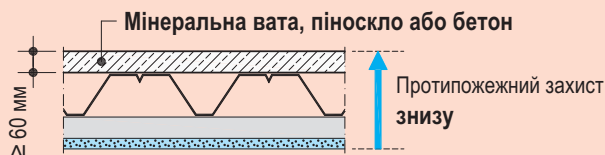

plus Розширення підтвердження можливості застосування для протипожежного захисту

- Обшивка із плит Fireboard при конструкції F30
 - Конструкція на металевому каркасі (підвісна стеля)
 - Конструкція з бетонним покриттям або альтернативним ізоляційним шаром
- Потрібне попереднє узгодження відповідно до стор. 4

Примітка

Виконуйте вказівки на стор. 3.

Безпосередня обшивка

Розміри в мм

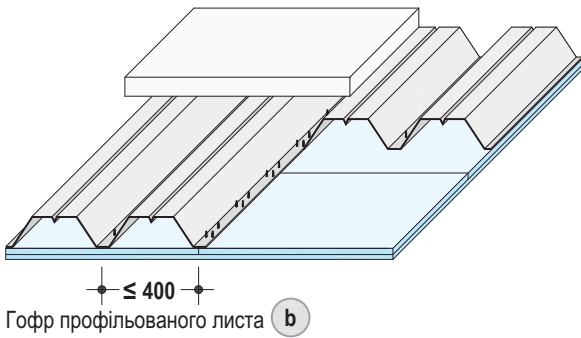

plus Підвісна стеля на металевому каркасі

Однопрофільна решітка - Несучий профіль

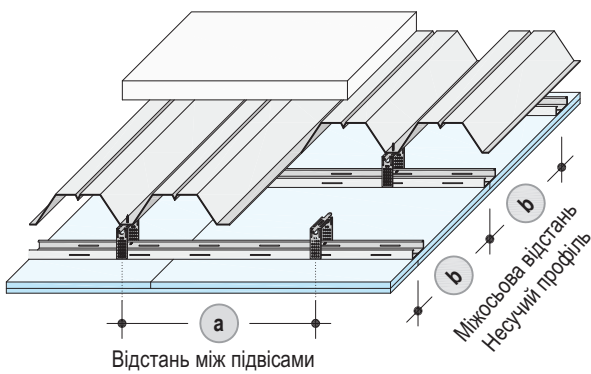

Двопрофільна решітка - Основний та несучий профілі

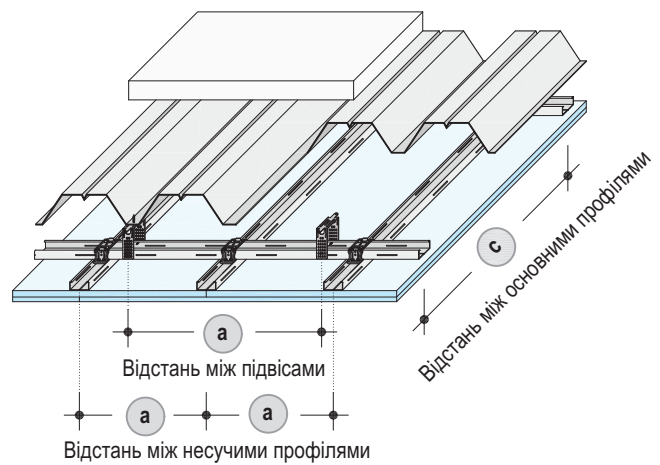

Міжосьова відстань Несучий профіль (b)	Відстань між підвісами (a)
400	750

Міжосьова відстань Несучий профіль (b)	Загальна товщина плити	Міжосьова відстань Основний профіль (c)	Відстань між підвісами (a)
400	15 мм Fireboard	950	750
	20 мм Масивна будівельна плита	900	
	20 + 15 мм Fireboard	850	

При цьому враховувалося максимально допустиме додаткове навантаження 5 кг/м².

При цьому враховувалося максимально допустиме додаткове навантаження 5 кг/м².

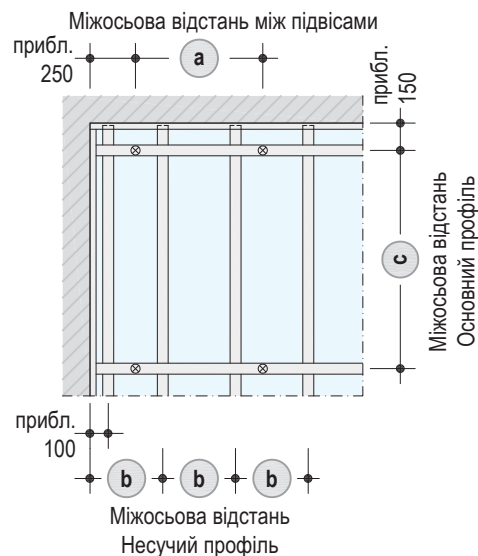
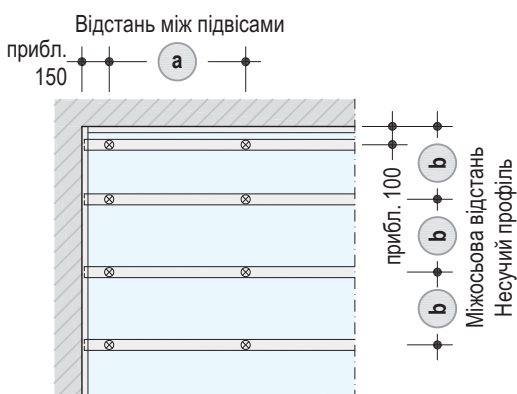

plus Розширення підтвердження можливості застосування для протипожежного захисту

- Конструкція на металевому каркасі (підвісна стеля)
- Потрібне попереднє узгодження відповідно до стор. 4

Примітка

Конструкції вузлів двопрофільних решіток: див. Лист деталей D11.ua Стелі із плит KNAUF

Підвіс

Розміри в мм

Підвіс	Схема	Опис
Прямий підвіс для CD 60/27		<p>Кріплення до профільованого листа за допомогою 1x KNAUF FN 4,3x35 по центру при товщині металу $\leq 2,0$ мм¹⁾</p> <p>Прямий підвіс в залежності від необхідної висоти підвішування відігнути або обрізати, закріпити до профілю CD 60/27 (2x гвинта LN 3,5x11).</p>
Підвіс Nonius	<p>Підвіс Nonius – Нижня частина для CD 60/27</p>	<p>Кріплення до профільованого листа за допомогою 1x KNAUF FN 4,3x35 при товщині металу $\leq 2,0$ мм¹⁾</p> <p>Підвішування за допомогою Підвіса Nonius - верхня частина і 1x Шплінта Nonius (зафіксувати від випадіння) або 2x Скоби Nonius За необхідності додатково використовувати З'єднувач Nonius</p>

1) За необхідності може знадобитися попереднє свердління, див. інструкції з монтажу на стор. 14. Для профільованого листа $t > 2,0$ мм використовуйте схвалений анкерний елемент.

Конструктивна висота

Конструктивна висота стелі – це сума розмірів підвіса, каркаса і обшивки.

Система	Підвіс Nonius	Прямий підвіс	Профіль	Загальна висота каркаса
K217.ua	130	5 – 180	CD 60/27	27
	130	15 – 180	CD 60/27 + CD 60/27	54

Приклад розрахунку – визначення конструктивної висоти

Етапи	Розміри в мм
1 Висота підвіса K217.ua з прямим підвісом	160
2 Висота каркаса Несучий профіль CD	+ 27
3 Товщина обшивки 20 мм	+ 20
4 Сума	= 207

Необхідна конструктивна висота підвісної стелі приблизно 210 мм

Кріплення вантажів до стель КНАУФ під настилом із профільованих листів

Допускається кріплення додаткових вантажів (наприклад, освітлювальних приладів) з максимальною вагою 5 кг/м² до каркаса та максимум 10 кг на кожен точку кріплення відповідними засобами кріплення. Навісне обладнання вагою до 0,5 кг/м² (наприклад, датчики диму і руху) можна кріпити в будь-якій точці обшивки.

Більш важкі вантажі необхідно кріпити безпосередньо до несучих елементів конструкції (до перекриття) або до допоміжних конструкцій.

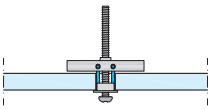
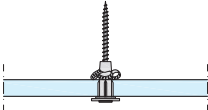
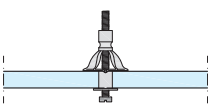
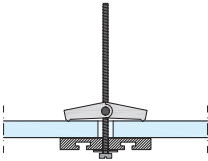
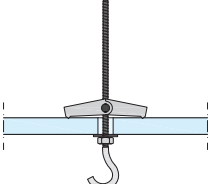
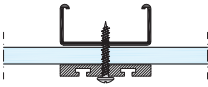
Кріплення до обшивки Максимум 0,5 кг на м ²	
	Дюбель КНАУФ Hartmut Гвинт М5
	Пластиковий дюбель для пустотілих конструкцій Ø 8 або Ø 10 мм
	Металевий дюбель для пустотілих конструкцій Гвинт М5 або М6
	Антивібраційний складаний дюбель Наприклад, карниз для штор
	Антивібраційний складаний дюбель Наприклад, стельовий гак
Кріплення до каркаса Максимум 5 кг на м ²	
	Гвинт самонарізувальний КНАУФ FN Наприклад, карниз для штор

Розміри в мм

Вузли

K217.ua-A1 Примикання до стіни – безпосередня обшивка

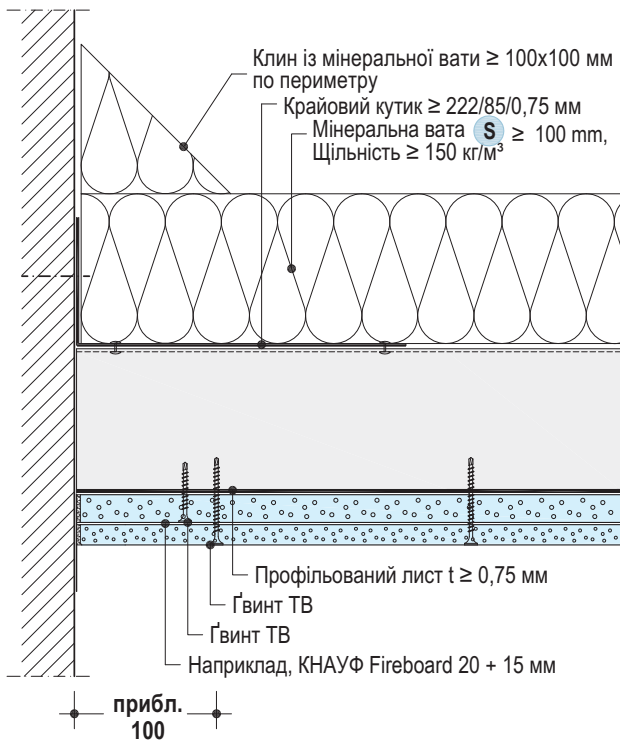

K217.ua-D1 Примикання до стіни – безпосередня обшивка

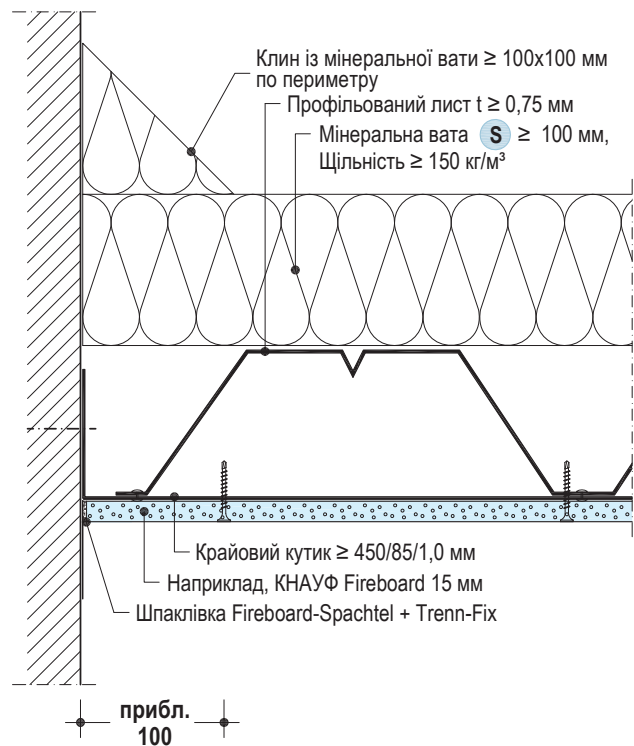

K217.ua-B1 Стик поздовжніх краєк – безпосередня обшивка

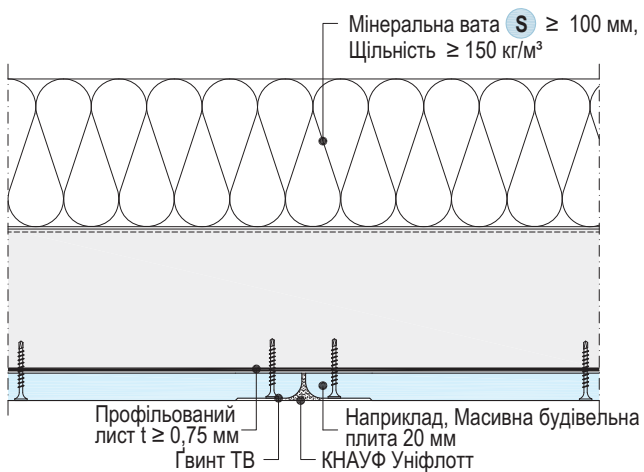

K217.ua-C1 Стик торцевих краєк – безпосередня обшивка

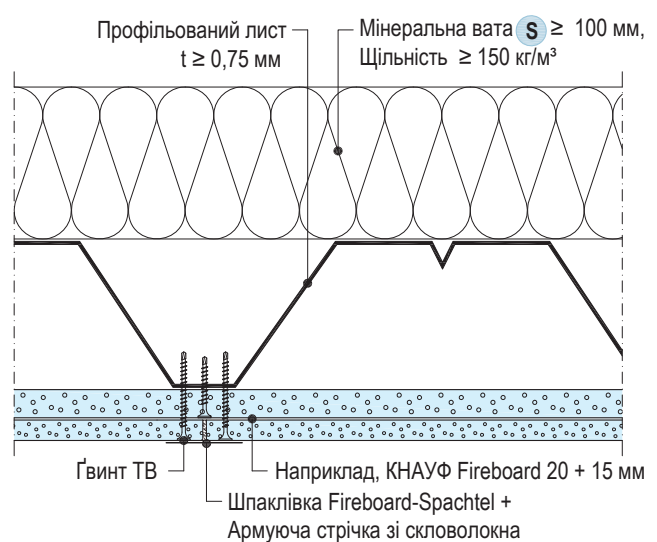

Вузли

K217.ua-SO4 Примикання до обшивки сталевій балці

Клас вогнестійкості балки \geq F90 у випадку з профільованим листом системи F30

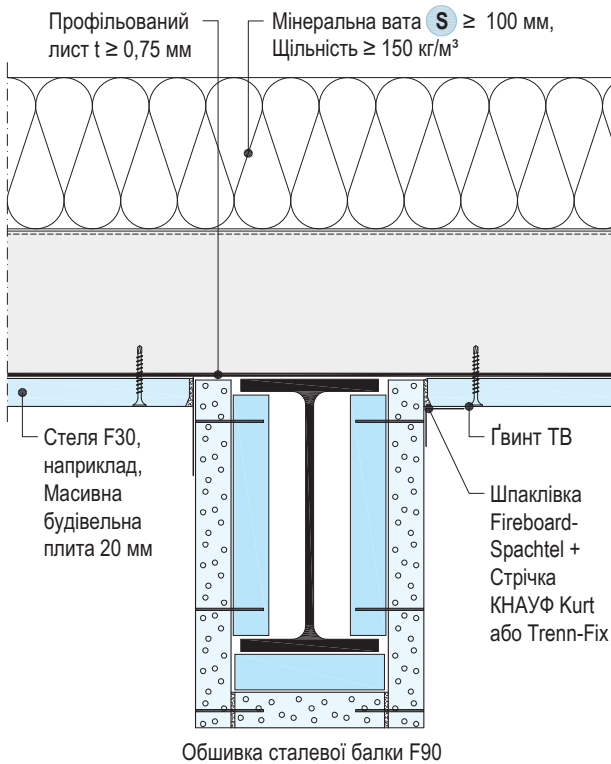

K217.ua-SO2 Примикання до стелі

Клас вогнестійкості стіни \leq Клас вогнестійкості системи з профільованим листом

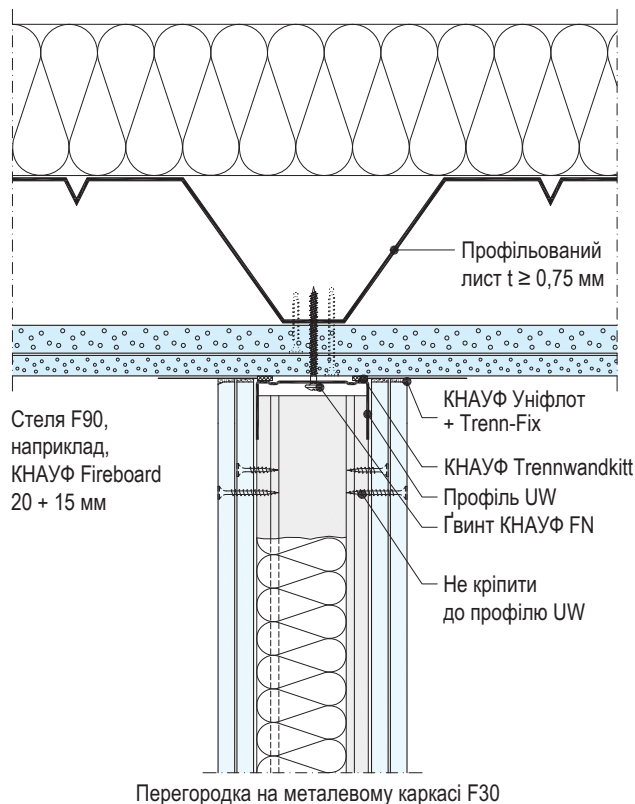

plus Розширення підтвердження можливості застосування для протипожежного захисту
 Потрібне попереднє узгодження відповідно до стор. 4

Масштаб 1: 5 | Розміри в мм

K217.ua-SO1 Примикання до обшивки сталевій балці

Клас вогнестійкості балки \geq F120 у випадку з профільованим листом системи F90

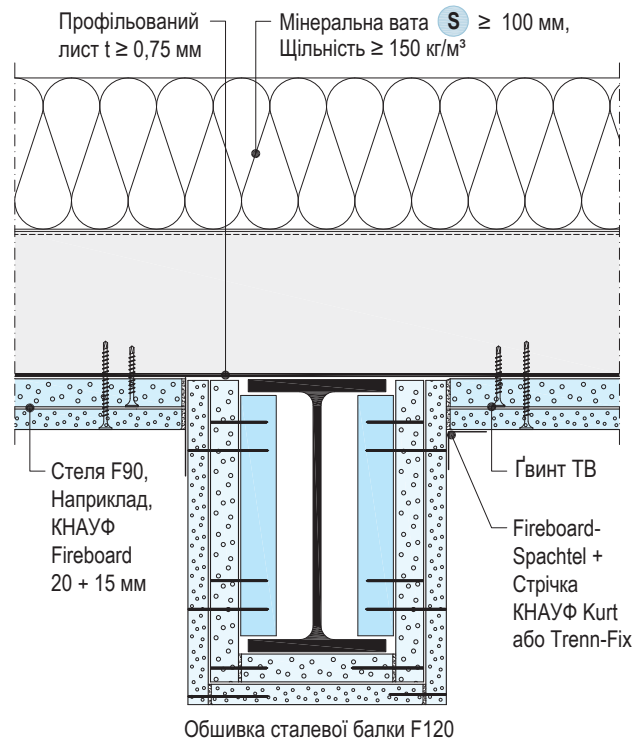

K217.ua-SO3 Примикання до стелі – рухоме

Клас вогнестійкості стіни \leq Клас вогнестійкості системи з профільованим листом

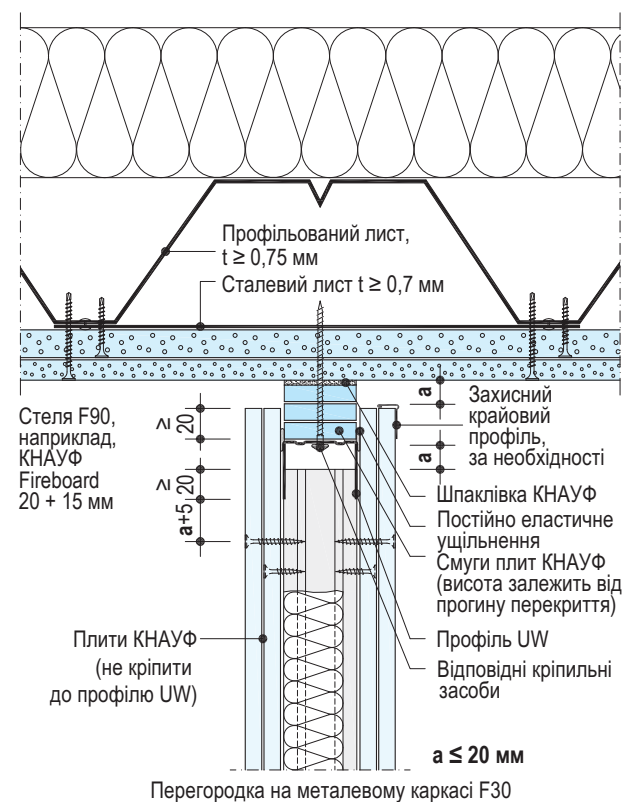

plus Розширення підтвердження можливості застосування для протипожежного захисту
 Потрібне попереднє узгодження відповідно до стор. 4

Вузли

K217.ua-D2 Примикання до стіни – Підвісна стеля

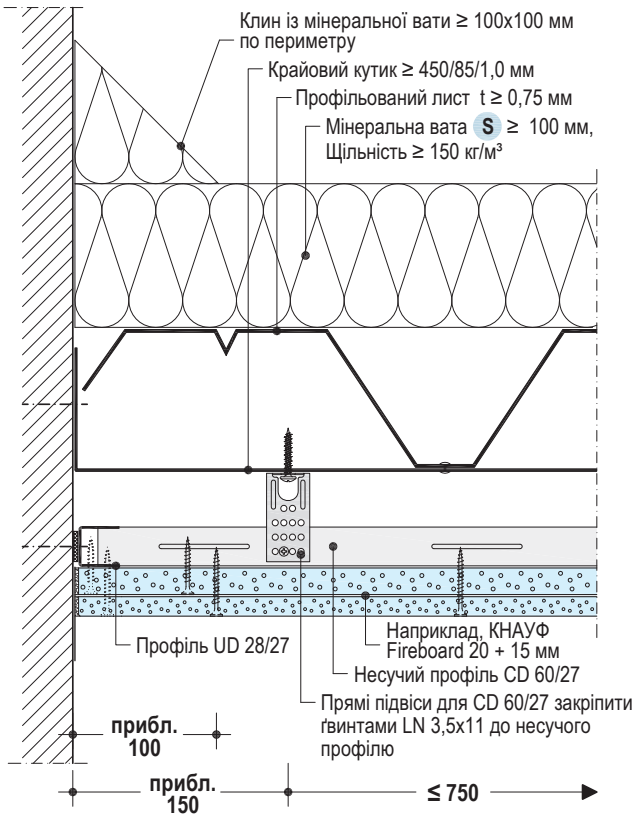

plus Розширення підтвердження можливості застосування для протипожежного захисту
Потрібне попереднє узгодження відповідно до стор. 4

K217.ua-B2 Стик поздовжніх крайок – Підвісна стеля

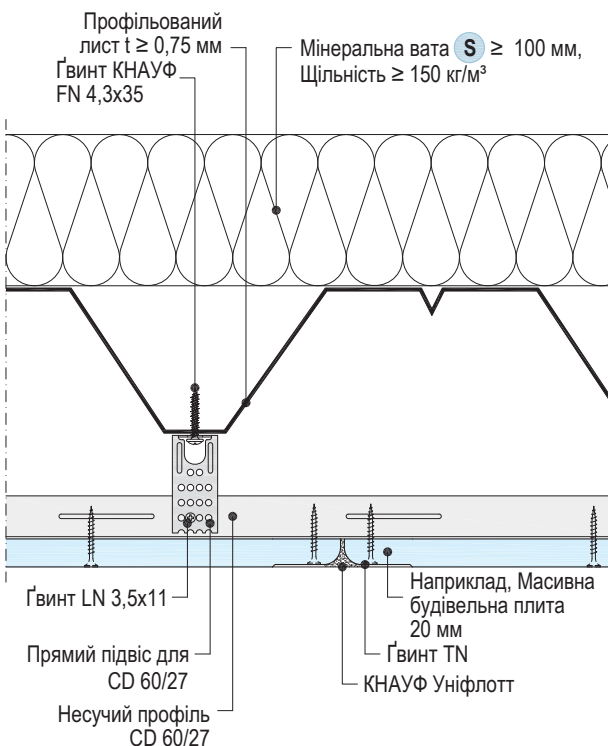

plus Розширення підтвердження можливості застосування для протипожежного захисту
Потрібне попереднє узгодження відповідно до стор. 4

Масштаб 1: 5 | Розміри в мм

K217.ua-A2 Примикання до стіни – Підвісна стеля

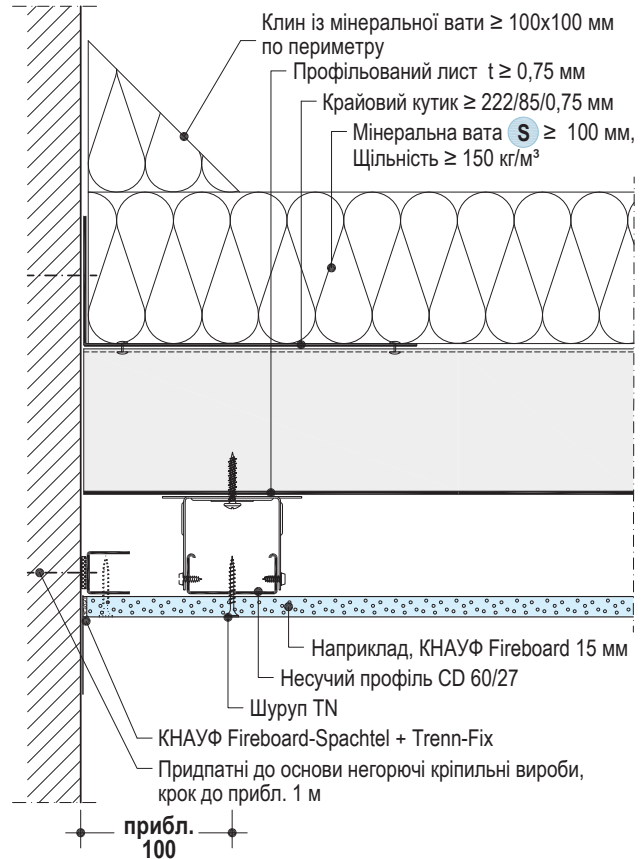

plus Розширення підтвердження можливості застосування для протипожежного захисту
Потрібне попереднє узгодження відповідно до стор. 4

K217.ua-C2 Стик торцевих крайок – Підвісна стеля

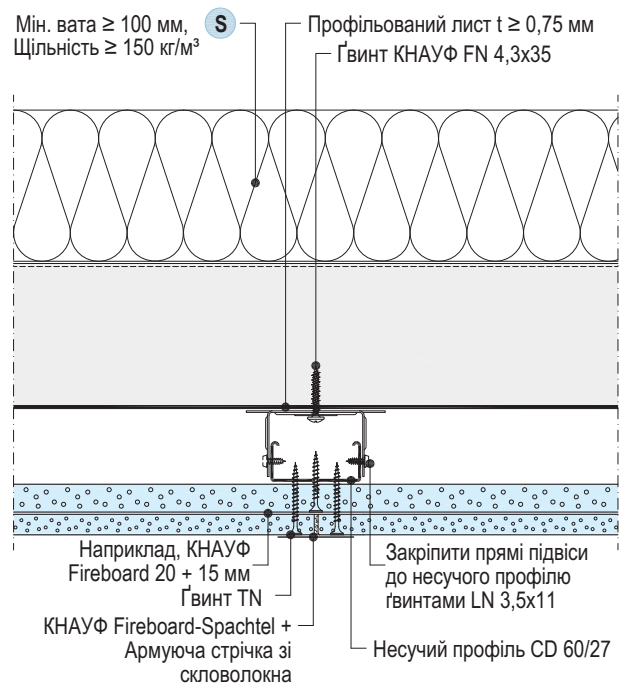

plus Розширення підтвердження можливості застосування для протипожежного захисту
Потрібне попереднє узгодження відповідно до стор. 4

Монтаж каркаса

Кріплення до профільованого листа

Кріплення підвісів здійснюється за допомогою гвинтів КНАУФ FN 4,3x35 при товщині металу $t \leq 2,0$ мм.

- Для $t \geq 1,0$ мм попереднє свердління з $\varnothing 2,0$ мм
- Для $t \geq 1,5$ мм попереднє свердління з $\varnothing 3,0$ мм
- Для $t > 2,0$ мм використовуйте схвалений анкерний елемент.

Підвішування

Підвісити основні або несучі профілі виключно за допомогою підвісів відповідно до стор. 9.

Відстань кріплення до перекриття та міжосьові відстані профілів див. стор. 8.

Профілі

З'єднати основні або несучі профілі з підвісами і вирівняти їх згідно з проектною висотою підвішування.

- Змістити усіх стикові шви профілю
- Подовження профілів CD виконується поздовжніми з'єднувачами для CD

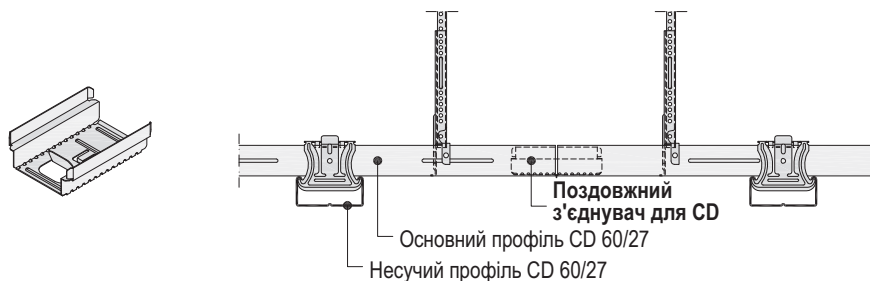

- З'єднання основного та несучого профілів у місцях перетину для конструкції з двопротифільною решіткою виконується відповідно до наступної таблиці.

Опис	З'єднання	Вузол
Дворівневий з'єднувач для CD 60/27 <ul style="list-style-type: none"> ■ Перед монтажем зігнути під кутом 90°, а після монтажу закрити фіксатор для міцного з'єднання 		
Або: 2x Анкерних кутика для CD 60/27 <ul style="list-style-type: none"> ■ При монтажі зігнути 		

Примикання до стіни

Кріплення напрямного профілю UD 28/27 здійснювати за допомогою придатних до основи негорючих кріпильних виробів, відстань між точками кріплення не більше 1 м.

Монтаж обшивки

- Для уникнення деформацій кріплення плит починати від центра плити або від кута плити.
- Кожен шар плит щільно притискати до каркаса і кріпити окремо.

Схеми укладання

Схематичні креслення | Розміри в мм

Плити КНАУФ – Поперечне укладання

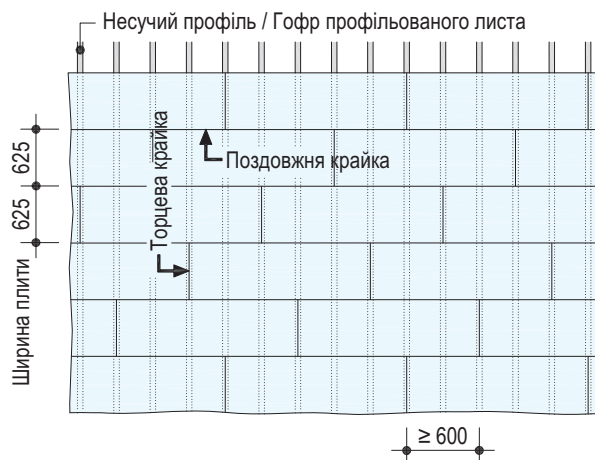

Ширина плити

625 мм, наприклад, Масивна будівельна плита ГКПО / ГКПВО 20

- Плити КНАУФ укласти перпендикулярно несучим профілям (у випадку безпосередньої обшивки – перпендикулярно гофрам профільованого листа).
- Торцеві краї плит розташовувати на несучих профілях (у випадку безпосередньої обшивки – на гофрах профільованого листа) (зміщення мін. 600 мм).

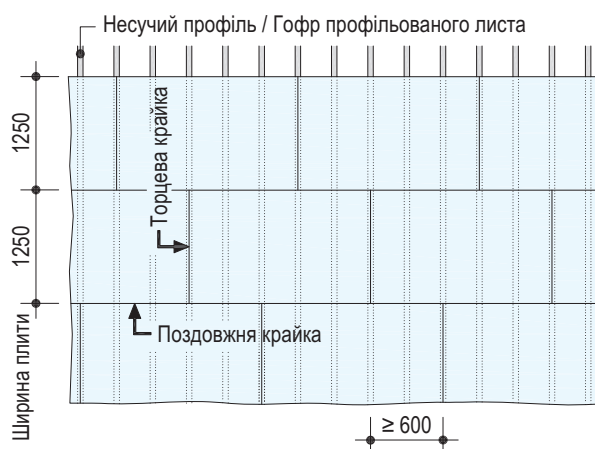

Ширина плити

1250 мм, наприклад, КНАУФ Fireboard 15

- Плити КНАУФ укласти перпендикулярно несучим профілям (у випадку безпосередньої обшивки – перпендикулярно гофрам профільованого листа).
- Торцеві краї плит розташовувати на несучих профілях (у випадку безпосередньої обшивки – на гофрах профільованого листа) (зміщення мін. 600 мм).

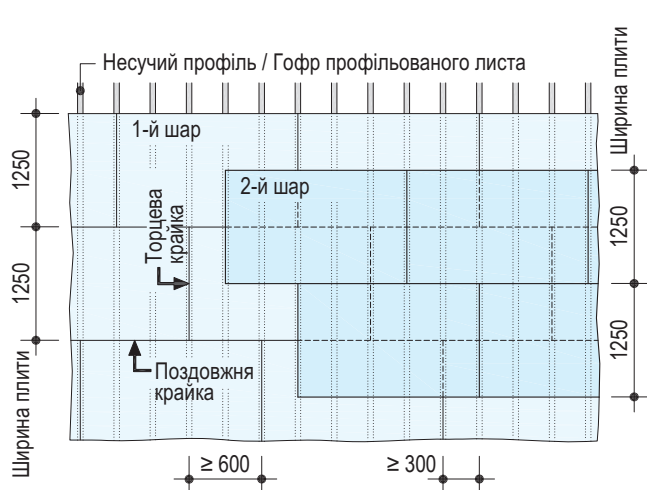

Ширина плити

1-й шар: 1250 мм, наприклад, КНАУФ Fireboard 20
2-й шар: 1250 мм, наприклад, КНАУФ Fireboard 15

- Плити КНАУФ укласти перпендикулярно несучим профілям (у випадку безпосередньої обшивки – перпендикулярно гофрам профільованого листа).
- Торцеві краї плит розташовувати на несучих профілях (у випадку безпосередньої обшивки – на гофрах профільованого листа) (зміщення мін. 600 мм).
- Зміщувати торцеві стики плит в шарах плит один відносно одного (мін. 300 мм).
- Зміщувати поздовжні стики плит в шарах плит один відносно одного на половину ширини плити.

Кріплення обшивки

Розміри в мм

Обшивка	Металевий каркас (проникнення ≥ 10 мм) Товщина металу $s \leq 0,7$ мм Гвинти TN	Профільований лист (проникнення ≥ 10 мм) Товщина металу $0,7$ мм $< s \leq 2,25$ мм Гвинти ТВ
Товщина		
15	TN 3,5x25	ТВ 3,5x35
20	TN 3,5x35	ТВ 3,5x35
20 + 15	TN 3,5x35 + TN 3,5x45	ТВ 3,5x35 + ТВ 3,5x55

Максимальні відстані між засобами кріплення – Обшивка із плит КНАУФ

Обшивка	1-й шар		2-й шар
	Ширина плити 1250	Ширина плити 625	Ширина плити 1250
1-шарова	170	150	–
2-шарова	450 ¹⁾	–	170

1) Перший і другий шар плит кріпити протягом одного робочого дня, в іншому випадку необхідно дотримуватися відстані між засобами кріплення для одношарової обшивки.

plus Висячий стик

Одношарова обшивка

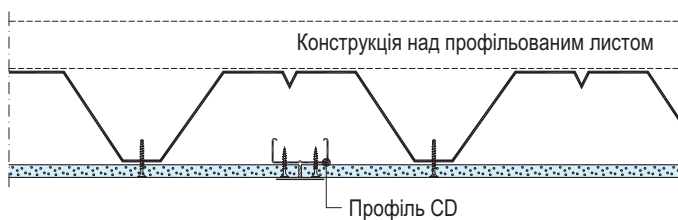

Стик торцевих крайок розташувати на додатковому профілі CD і закріпити гвинтами TN

Двошарова обшивка

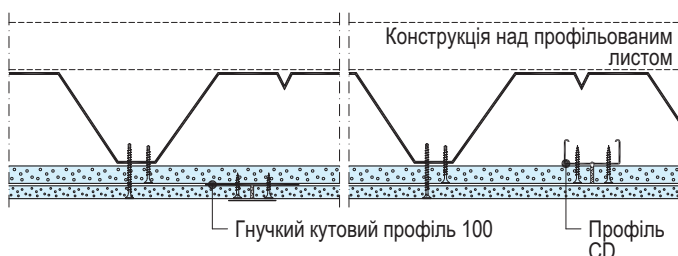

Стик торцевих крайок 2-го шару розташувати на додатковому гнучкому кутовому профілі 100 і закріпити гвинтами TN

Додаткове гвинтове кріплення до профілю UD

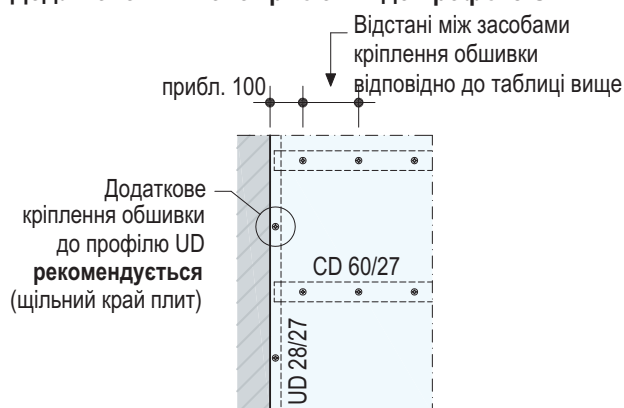

plus Розширення підтвердження можливості застосування для проти-пожежного захисту

- Конструкція із висячим стиком
- Потрібне попереднє узгодження відповідно до стор. 4

Шпаклювання

Шпаклювання поверхні обшивки із гіпсокартонних плит здійснюється з необхідним рівнем якості від Q1 до Q4.

Для нанесення покриттів і облицювань безпосередньо на плити KNAUF Fireboard додатково до шпаклювання швів необхідно також шпаклювання всієї поверхні обшивки шпаклівкою KNAUF Fireboard-Spachtel.

Матеріали придатні для шпаклювання швів

- Шпаклівка KNAUF TRIAS: для шпаклювання вручну без застосування армуючих стрічок для швів в стиках поздовжніх крайок; легко шліфується, високоміцна, підходить для застосування у вологих приміщеннях, має знижену вбирну здатність для малоконтрастного оформлення швів; ідеальна шпаклівка, особливо в системах з обшивкою із плит KNAUF Diamant.
- Шпаклівка KNAUF Уніфлотт для шпаклювання вручну без застосування армуючих стрічок для швів в стиках поздовжніх крайок.
- Шпаклівка KNAUF Уніфлотт вологостійка для шпаклювання вручну обшивок з вологостійких гіпсокартонних плит без застосування армуючих стрічок для швів в стиках поздовжніх крайок.
- Шпаклівка KNAUF Фугенфюллер для шпаклювання вручну із застосуванням армуючої стрічки для швів KNAUF Kurt.
- Шпаклівка KNAUF Fireboard-Spachtel для шпаклювання вручну із застосуванням скловолокнистої армуючої стрічки.

Матеріали придатні для фінішного шпаклювання

- Q2, переробка вручну: Fill & Finish, SuperFinish
- Q3/Q4, переробка вручну: Readygips, SuperFinish
- Q3/Q4, механізована переробка: Readygips, ProSpray Light
- Шпаклівка KNAUF Fireboard-Spachtel для шпаклювання всієї поверхні плит KNAUF Fireboard.

Шпаклювання швів гіпсокартонних плит

- При багат шаровій обшивці шви нижніх шарів необхідно заповнити шпаклювальним матеріалом, а шви зовнішнього шару зашпаклювати. Заповнення швів прихованих шарів багат шарової обшивки необхідно для забезпечення вогнестійкості, звукоізоляції і статичних властивостей конструкції!
- *Рекомендація:* шпаклювання стиків обрізних крайок, а також змішаних швів (наприклад, НСК + обрізна крайка) видимого шару обшивки також виконується із застосуванням шпаклівок KNAUF Уніфлотт, TRIAS або KNAUF Фугерфюллер з армуючою стрічкою для швів KNAUF Kurt.
- Зашпаклювати видимі головки шурупів.
- Після висихання шпаклювальної маси за необхідності злегка відшліфувати видимі поверхні.

Шпаклювання швів примикань

- Використовуйте Trenn-Fix або армуючу стрічку KNAUF Kurt для з'єднання
- Шви примикання до конструкцій, виконаних методом сухого будівництва KNAUF (стеля/стіна), в залежності від умов на об'єкті, а також вимог до тріщиностійкості виконуються із застосуванням стрічки KNAUF Trenn-Fix або армуючої стрічки KNAUF Kurt.
- Примикання до масивних або дерев'яних конструктивних елементів виконувати із застосуванням розділової стрічки KNAUF Trenn-Fix.

Температура / мікроклімат при переробці

- Шпаклювання можна виконувати тільки при відсутності значної зміни довжини плит KNAUF, наприклад, внаслідок коливань температури або вологості.
- При шпаклюванні температура повітря в приміщенні і оброблюваної основи повинна бути не нижче +10 °C.
- При укладанні наливних або інших видів стяжок шпаклювати плити KNAUF необхідно тільки після влаштування стяжок.

Оздоблення

Для подальшого оздоблення шпалерами з грубою структурою поверхня має відповідати рівню якості не менше Q2.

Для нанесення структурного лакофарбового покриття поверхня має відповідати рівню якості не менше Q3.

У разі обшивки із плит KNAUF Fireboard завжди необхідно шпаклювання всієї поверхні обшивки, наприклад, шпаклівкою KNAUF.

Попередня обробка

Перед нанесенням покриттів або наклеюванням шпалер оброблена шпаклівкою поверхня повинна бути очищена від пилу, поверхні гіпсокартонних плит необхідно обробити ґрунтовкою.

Вибір ґрунтовки здійснювати відповідно до виду матеріалу, що застосовується для подальшої обробки.

Для регулювання поглинальної здатності поверхонь підходять ґрунтовки, наприклад, KNAUF Тіфенгрунд або Spezialgrund.

При обклеюванні шпалерами рекомендовано нанести ґрунтовку, яка полегшує видалення шпалер у разі подальшого ремонту.

Придатні покриття та облицювання

На плити KNAUF можна наносити наступні покриття / облицювання:

- Шпалери
 - Паперові, неткані, текстильні або синтетичні: можна застосовувати тільки клеї на основі метилцелюлози
- Штукатурки і шпаклювальні маси
 - Декоративні штукатурки (наприклад, Noblo, Raumklima Spritzputz, Rotkalk Filz)
 - Шпаклювання всієї поверхні (наприклад, KNAUF Мульти-Фініш, Readygips, ProSpray Light).
- Лакочервове покриття
 - Дисперсійні фарби (наприклад, KNAUF Intol E.L.F., Malerweiss E.L.F.)
 - Лакочервове покриття з багатобарвним ефектом
 - Дисперсійні силікатні фарби з відповідною ґрунтовкою.

Після обклеювання шпалерами або нанесення штукатурного покриття забезпечити достатню вентиляцію для швидкого висихання.

Не придатні

Лужні покриття, наприклад, фарби на основі вапна, рідкого скла і чисто силікатні фарби

Вказівка

На поверхні гіпсокартонних плит, які не були захищені і тривалий час піддавалися впливу світла, може виникнути жовтуватий відтінок. Тому рекомендується попередньо виконати пробне фарбування по ширині декількох плит, включаючи оброблені шпаклівкою ділянки. Однак надійно запобігти можливій появі жовтого відтінку можна тільки шляхом нанесення спеціальних ґрунтовок, наприклад, KNAUF Sperrgrund для декоративних штукатурок, KNAUF Atonol для фарби. Звичайні фарби або покриття і шари пароізоляції товщиною до 0,5 мм, а також обшивки (крім сталевих листів) не впливають на пожежотехнічні властивості і класифікацію стель KNAUF під настилом із профільованих листів.

Витрата матеріалу на 1 м² стелі без урахування втрат і відходів

Найменування	Одиниця	Кількість, в середньому K217.ua		
		1	2	3
		F30 Безпосередня обшивка	F90 Підвісна стеля із однопрофільною решіткою	F30 Підвісна стеля із двопрофільною решіткою
Примикання до стіни				
Герметик КНАУФ Trennwandkitt (упаковка)	шт.	–	0,04	0,04
Профіль UD 28/27	м	–	0,4	0,4
Придатний кріпильний матеріал, наприклад, анкер КНАУФ Deckennagel для залізобетону	шт.	–	0,4	0,4
Каркас				
2x Гвинт КНАУФ FN 4,3 x 35	шт.	–	3,6	1,7
Прямий підвіс для CD	шт.	–	3,6	1,7
2x Гвинт КНАУФ LN 3,5 x 11	шт.	–	7,2	3,4
або Підвіс Nonius верхня частина + нижня частина + шплінт	шт.	–	3,6	1,7
Профіль CD 60/27	м	–	2,6	3,8
Поздовжній з'єднувач для CD	шт.	–	0,5	0,8
Дворівневий з'єднувач для CD	шт.	–	–	3,1
або 2x Анкерний кутик	шт.	–	–	6,2
Ізоляційний матеріал				
Ізоляційний матеріал, наприклад, КНАУФ Інсулейшн	м ²	1	1	1
Плити КНАУФ Тип і товщина див. приклади систем				
1-й шар	м ²	1	1	1
2-й шар	м ²	–	1	–
Різьбові з'єднання Кріплення плит – засоби кріплення КНАУФ				
1-й шар	шт.	25	11	20
2-й шар	шт.	–	20	–
Шпаклювання Витрата різних шпаклівок див. технічні листи продуктів КНАУФ				
Шпаклювальний матеріал КНАУФ, наприклад, КНАУФ Уніфлотт	кг	0,6	–	–
Шпаклівка КНАУФ Fireboard-Spachtel	кг	–	0,65	0,55
Розділова стрічка Trenn-Fix, ширина 65 мм	м	0,4	0,4	0,4
Стрічка для швів КНАУФ Kurt (торцеві крайки)	м	0,45	–	–
Армуюча стрічка зі скловолокна КНАУФ (поздовжні та торцеві крайки)	м	–	1,15	1,15

Умовні позначення

Матеріали інших виробників виділені курсивом

Кількості наведені для площі поверхні стелі 10 м x 10 м = 100 м².

Умовні позначення

K217.ua	1	2	3
Варіант	F30 Безпосередня обшивка	F90 Підвісна стеля із однопрофільною решіткою	F30 Підвісна стеля із двопрофільною решіткою
Плити КНАУФ	Масивна будівельна плита	КНАУФ Fireboard	КНАУФ Fireboard
Товщина плити	20 мм	20 + 15 мм	20 мм
Відстань між підвісами	–	750 мм	750 мм
Міжосьова відстань основного профілю	–	–	950 мм
Міжосьова відстань несучого профілю	–	400 мм	400 мм



ТОВ „КНАУФ ГІПС КИЇВ“

Україна, 03067, г. Київ, вул. Гарматна, 8

☎ Тел.: +380 44 277 9900

☎ Факс: +380 44 277 9901

▶ www.knauf.ua

@ info_ua@knauf.com

K217-UA-UKR/2023

▶ Одеса +380 48 738 5427

▶ Львів +380 67 342 7169

▶ Івано-Франківськ +380 34 250 2608

▶ Дніпро +380 67 502 1707

▶ Харків +380 67 243 4050

Конструктивні статичні і будівельно-фізичні властивості систем КНАУФ можуть досягатися лише при використанні виключно матеріалів КНАУФ або рекомендованою компанією КНАУФ продукції.

Виробник залишає за собою право вносити технічні зміни. На даний момент дійсне фактичне видання. Наша гарантія стосується тільки бездоганної якості наших матеріалів. Дані по витраті і оформленню належать до категорії експериментальних, які в разі зміни умов можуть відрізнятися. Всі права зберігаються. Зміни, перевидання, а також фотомеханічне або електронне відтворення, в тому числі в скороченому вигляді, вимагають отримання дозволу від компанії КНАУФ Gips KG, Банхоф 7, 97346, Іпхофен.