



Системи сухого будівництва

ПРОФІЛІ КНАУФ

**ТЕХНОЛОГІЯ МОНТАЖУ
ТА КРІПЛЕННЯ**

Технічна брошура

KNAUF

Зміст

КНАУФ – безпека в системі	
Безпечно будувати з виробами КНАУФ	7
Сухий спосіб будівництва як фактор розвитку інновацій.....	7
З'єднання, яким можна довіряти.....	7
Протипожежний захист.....	7
Звукоізоляція.....	7
Стіни.....	7
Стелі.....	7
Загальні положення	8
Технологія монтажу	
Вступ	10
Системи КНАУФ – універсальні.....	10
Огляд за сферами застосування	12
Огляд виробів за системами КНАУФ і властивостями	14
Підвіси	16
Підвіс Direktabhängiger для CD 60/27, оцинкований або C3-C5M.....	16
Підвіс Direktabhängiger для дерев'яних рейок та профілів UA, оцинкований.....	17
Підвіс Direktschwingabhängiger для CD 60/27, оцинкований.....	18
Підвіс Direktschwingabhängiger для дерев'яних рейок, оцинкований.....	19
Підвіс регульований Direktabhängiger для CD 60/27, оцинкований.....	20
Підвіс регульований Direktschwingabhängiger для CD 60/27, оцинкований.....	21
Підвіс середній для профілів UA, оцинкований.....	22
Підвіс Ankerfix-Schnellabhängiger для CD 60/27, оцинкований.....	23
Підвіс Ankerfix-Schnellabhängiger BASIC, оцинкований.....	24
Пружина подвійна Doppelfeder, оцинкована.....	25
Тяга Draht mit Öse, оцинкована.....	26
Підвіси – система Nonius	27
Система Nonius.....	27
Підвіс Nonius - Верхня частина, оцинкована або C3-C5M.....	28
Підвіс антивібраційний Nonius - Верхня частина, оцинкована.....	29
Профіль Nonius-Abhängeprofil, оцинкований.....	30
З'єднувач Nonius-Verbinder, оцинкований.....	30
Підвіс Nonius - Нижня частина, оцинкована або C3-C5M.....	31
Хомут Nonius-Bügel для CD 60/27, оцинкований, UA 50/40, оцинкований або C3-C5M.....	31
Скоба Nonius-Klammer, оцинкована або C3-C5M.....	32
Шплінт Nonius-Splint, оцинкований.....	32
Затискачі	34
Затискач Befestigungs-Clip, оцинкований.....	34
Затискач Justier-Clip, оцинкований.....	35
Затискач Direktmontage-Clip, оцинкований.....	36
Затискач Stützen-Clip, оцинкований.....	37

Кутики	38
Куттик Ankerwinkel, оцинкований	38
Куттик поворотний Drehankerwinkel, оцинкований	39
Куттик Anschlusswinkel, оцинкований або C3-C5M	40
Куттик Türpfostensteckwinkel, оцинкований	41
З'єднувач Wandsteckwinkel, оцинкований.....	42
З'єднувач кутовий UA-Winkelverbinder, оцинкований.....	43
Комплект для кріплення фартухів стелі / балюстрад, зварний, оцинкований	44
Комплект для кріплення фартухів стелі / балюстрад, оцинкований.....	45
Куттик сталевий KAW 70 x 135/100, C3-C5M	46
Куттик Anschluss- und Verbindungswinkel, оцинкований	47
З'єднувачі	48
З'єднувач для поздовжнього з'єднання профілів CD, оцинкований або C3-C5M.....	48
З'єднувач Universalverbinder, оцинкований	49
З'єднувач Winkelverbinder 90°, оцинкований.....	50
З'єднувач Multiverbinder, оцинкований.....	51
Адаптер для з'єднувача Multiverbinder, оцинкований	52
З'єднувач дворівневий Kreuzverbinder для CD 60/27, оцинкований або C3-C5M	53
З'єднувач дворівневий Kreuzverbinder для UA/CD, оцинкований або C3-C5M	54
З'єднувач дворівневий Kreuzverbinder для T/CD, оцинкований.....	55
З'єднувач однорівневий Niveauverbinder, оцинкований.....	56
Засоби кріплення	59
Вступ	59
Кріплення – одна з наших сильних сторін	59
Огляд засобів кріплення	61
Гвинти самонарізувальні	64
Гвинт самонарізувальний TN, мілка різьба.....	64
Гвинт самонарізувальний TN, груба різьба	65
Гвинт самонарізувальний TB зі свердловальним кінцем.....	66
Гвинт самонарізувальний Diamant XTN.....	67
Гвинт самонарізувальний Diamant XTB зі свердловальним кінцем.....	68
Гвинт самонарізувальний SN.....	69
Гвинт самонарізувальний TB зі свердловальним кінцем для плит Thermo-board	70
Гвинт самонарізувальний FN.....	71
Гвинти самонарізувальні для вологих приміщень	72
Гвинт самонарізувальний XTN для вологих приміщень	72
Гвинт самонарізувальний XTB зі свердловальним кінцем для вологих приміщень.....	73
Гвинт самонарізувальний LN для вологих приміщень.....	74
Втулки Cleaneo-Caps	75
Втулки Cleaneo-Caps R	75
Втулки Cleaneo-Caps Q	76
Гвинт спеціальний	77
Гвинт Cleaneo GO!.....	77
Гвинт самонарізувальний білий для стелі	78
Гвинт самонарізувальний білий для стелі	78

Зміст

Гвинти самонарізувальні для гіпсоволокнистих плит	79
Гвинт самонарізувальний SN для гіпсоволокнистих плит збірних підлог	79
Гвинт самонарізувальний SN для гіпсоволокнистих плит	80
Гвинт самонарізувальний для кріплення гіпсових плит до гіпсових плит	81
Гвинт самонарізувальний для кріплення гіпсових плит до гіпсових плит	81
Гвинти самонарізувальні по металу	82
Гвинт самонарізувальний LN	82
Гвинт самонарізувальний LB зі свердлувальним кінцем	83
Гвинти самонарізувальні AQUAPANEL®	84
Гвинт самонарізувальний AQUAPANEL® Maxi SN	84
Гвинт самонарізувальний AQUAPANEL® Maxi SB зі свердлувальним кінцем	85
Гвинт самонарізувальний AQUAPANEL® Fassadenschraube SN 40	86
Гвинт самонарізувальний AQUAPANEL® Fassadenschrauben SB 40	87
Гвинт самонарізувальний KAW-Schraube SB	88
Дюбелі та анкери	89
Дюбель Hartmut для пустотілих конструкцій	89
Дюбель Drehstiftdübel	90
Анкер Deckennagel	91
Анкер Deckennagel A4 із захистом від корозії	92
<hr/>	
Профілі	
Вступ	94
Профілі для стін і стель	94
Зведені таблиці профілів	95
Профілі CW	96
Профілі CW, оцинковані / C3 / C5M	96
Профілі UW	98
Профілі UW, оцинковані / C3 / C5M	98
Профілі MW	100
Профілі MW, оцинковані	100
Профілі CD	101
Профілі CD, оцинковані або C3, або C5M	101
Профілі UD	102
Профілі UD, оцинковані або C3, або C5M	102
Профілі UA	103
Профілі UA, оцинковані або C3-C5M	103
Профілі гнуті	104
Профілі CD гнуті, оцинковані	104
Профілі UA гнуті, оцинковані	105

Профілі Federschiene, Hutprofil, Sinus	106
Профіль Federschiene 60/27/06, оцинкований.....	106
Профіль Hutprofil 98/15/06, оцинкований	107
Профіль Sinus, оцинкований	108
Профілі спеціальні	109
Профіль для високих навантажень Schwerlastprofil, оцинкований	109
Профіль кутовий Flexibles Eckenprofil, оцинкований	110
Профіль кутовий L-Winkel, оцинкований	111
Профіль кутовий Winkelprofil, оцинкований.....	112
Профіль U-подібний 18/30/08, оцинкований.....	113
Профілі захисні для крайок та кутів	114
Профіль крайовий Kantenschutzprofil, оцинкований	114
Профіль кутовий Alu-Eckschutzprofil 25/15.....	115
Профіль кутовий Eckschutzschiene 31/31, оцинкований.....	116
Профіль кутовий Eckschutzprofil Dallas 90°, оцинкований.....	117
Профіль кутовий Eckschutzprofil Las Vegas 90°, оцинкований.....	118
Профіль кутовий Eckschutzprofil Göppinger 90°, оцинкований.....	119
Профіль дверної перемички	120
Профіль дверної перемички Türsturzprofil CW/UA, оцинкований.....	120
Профілі фасадні	121
Профіль фасадний KAW, C3-C5M.....	121
<hr/>	
Вказівки з використання	
Вказівки	122
Вказівки до документа.....	122
Використання систем КНАУФ за призначенням	122
Загальні вказівки.....	122



КНАУФ – безпека в системі
Взаємодія компетенцій і продуктів

Сухий спосіб будівництва як фактор розвитку інновацій

За останні кілька десятиліть КНАУФ як лідер інновацій стрімко розвинув метод сухого будівництва на основі гіпсових плит. Сьогодні рішення КНАУФ є синонімом різноманітної високої продуктивності, якої неможливо досягти традиційними методами будівництва з використанням масивних конструкцій, або її можна досягти лише з незрівнянно більшими витратами. Тому той, хто хоче будувати високоякісно і сучасно, використовує метод сухого будівництва від КНАУФ.

З'єднання, яким можна довіряти

Поєднання компетенцій і виробів КНАУФ забезпечує надійність з системою та у системі. В усякому разі, застосування технології монтажу та кріплення КНАУФ, а також профілів у системах для стін, стель та у спеціальних системах завжди того варті. Безпечно, швидко та надійно – найкращі з'єднання створюють основу для сухого будівництва.

Противопожежний захист

Противопожежний захист від КНАУФ завжди означав: безпека в системі. Це стосується DIN-конструкцій, в тому числі випробуваних конструкцій та системних рішень для стін, стель та підлог взагалі і зі спеціальними вимогами, а також обшивок опор та балок, систем «приміщення у приміщенні» Sibco, кабельних та вентиляційних каналів, а також будівель на дерев'яному каркасі у класі будинків 4.

Звукоізоляція

Багато джерел шуму не можна просто вимкнути, і вони підвищують рівень щоденного стресу. Ось чому звукоізоляція стає все більш важливою для проживання, роботи та загальної якості життя. Звукоізоляційні системи КНАУФ пропонують власникам будинків, підрядникам, забудовникам та інвесторам надійне рішення, яке перевищує стандарти в будівництві промислових і комерційних будівель.

Стіни

Легкі системи стін КНАУФ особливо відрізняються гнучкістю, продуктивністю та економічною ефективністю. Вони забезпечують вогнестійкість, звукоізоляцію, міцність і високу якість поверхні як у житловому, так і у комерційному будівництві, а також у громадських будівлях. Навіть протизламні та куленепробивні перегородки для екстремальних вимог високого класу, наприклад, в охоронних зонах банків, поліцейських дільниць або кімнат безпеки, можна реалізувати за допомогою конструкцій КНАУФ. КНАУФ пропонує оптимальне системне рішення для будь-якої вимоги зі стандартними та індивідуальними конструкціями.

Стелі

Дизайн стелі має особливу складність. Дизайн і колірне рішення, акустика і звукоізоляція істотно впливають на атмосферу приміщення. Вогнестійкість також повинна гарантувати комплексний захист зверху. Системи стель КНАУФ поєднують усі ці різноманітні вимоги. Конструкційні елементи КНАУФ є важливим фактором для поєднання найвищого рівня точності з економічною ефективністю. Швидкий монтаж завдяки високому ступеню попередньої готовності та ідеальним поверхням – це сучасне будівництво.

Загальні положення

Поняття, що стосуються висоти конструкцій і використовуються у нашій документації, не завжди можна використовувати уніфіковано, оскільки вони стосуються багатьох тематичних сфер або вони однозначно визначаються лише в обмежених випадках. Крім того, майже відсутні нормативні визначення для окремих рівнів конструкції стелі.

Наприклад, висота підвішування в сфері протипожежного захисту не є синонімом конструктивної глибини у сфері акустики. В акустиці враховується також товщина плит, а у протипожежному захисті, на відміну від цього, мається на увазі лише відстань до тильної поверхні гіпсової плити (порожнина).

Для детального визначення окремих рівнів вводяться поняття «верхній край каркаса» та «загальна висота конструкції».

Верхній край каркаса у разі деталі підвісу (наприклад, підвісу Nonius) – це відстань між нижнім краєм перекриття і верхнім краєм підвішеного профілю CD. Це стосується також підвісів Direktabhängiger або Ankerfix.

Це має такі переваги, що незалежно від типів підвісів визначається постійна відстань від перекриття і з неї можна однозначно визначити всі розміри.

З наведених причин різні поняття показані на кресленні нижче. Терміни, наведені в дужках, на цей час ще застосовуються у чинних листах деталей, але у майбутньому вони будуть уніфіковані згідно з кресленням.

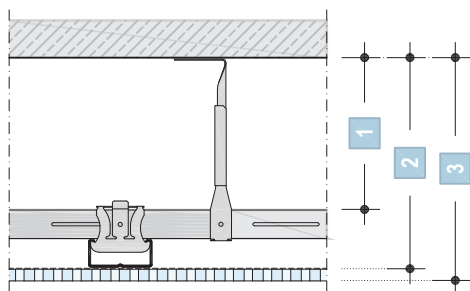

- 1 Верхній край каркаса (висота підвішування / монтажна висота)
- 2 Висота підвішування (висота порожнини під перекриттям)
- 3 Загальна висота конструкції (конструктивна або загальна висота / конструктивна глибина)

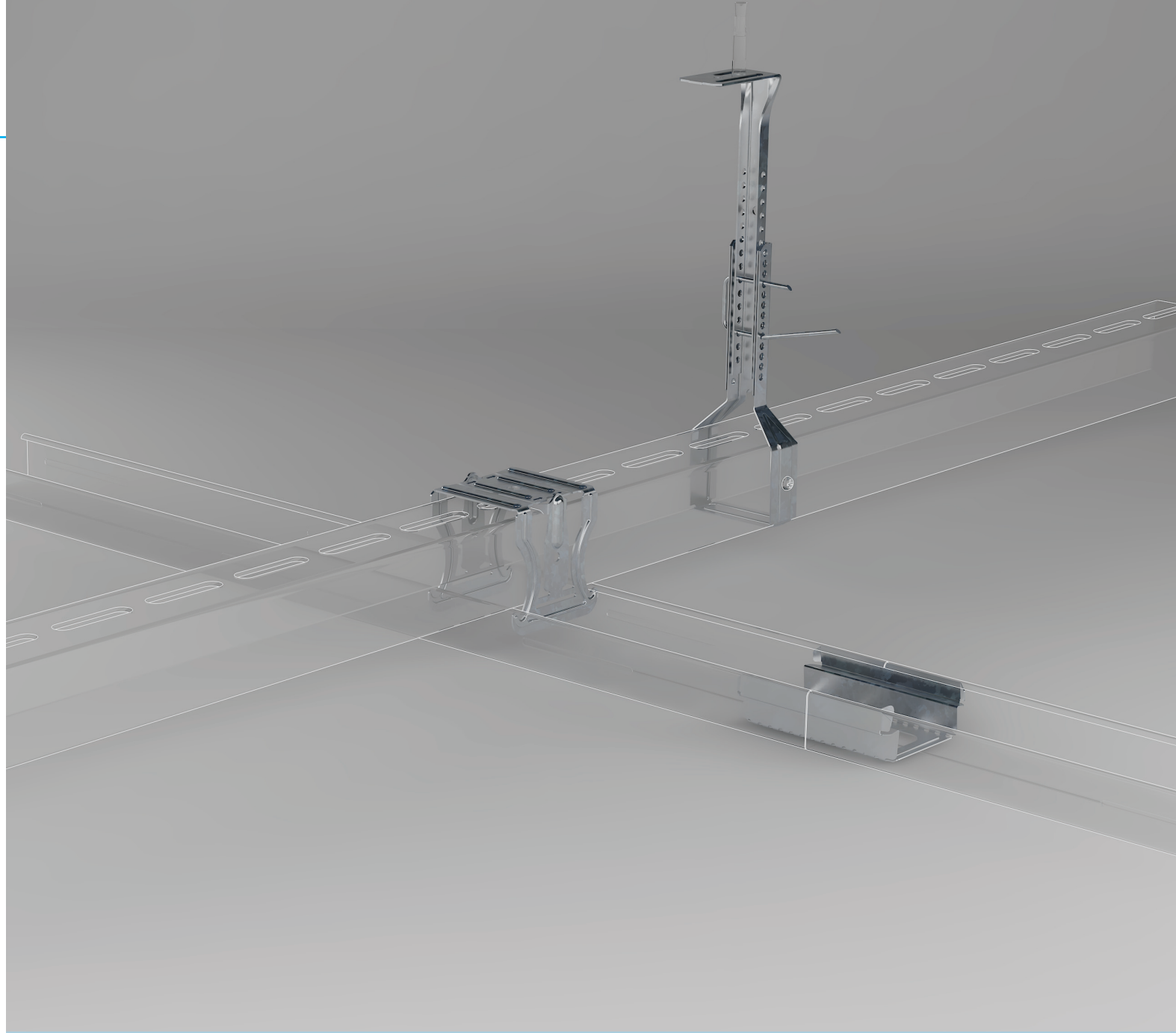

Технологія монтажу

Підвіси

Підвіси – система Nonius

Затискачі

Кутики

З'єднувачі

Системи KNAUF – універсальні

Система прямого кріплення

Підвіси Direktabhängler використовуються для прямої обшивки стель на відстані від 5 до 190 мм від верхнього краю каркаса.

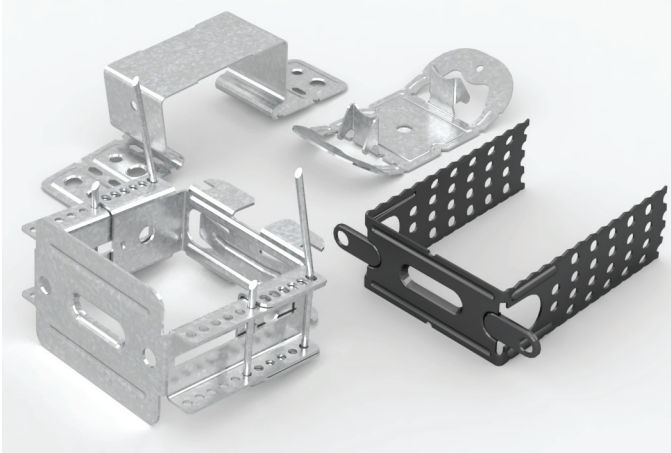

Затискачі

Затискачі використовуються для швидкого вирівнювання по висоті одним робочим кроком.

Приклад затискача Justier-Clip

Монтажні системи ідеальні лише тоді, коли швидко досягається найкращий результат. Регульований затискач Justier-Clip легко монтувати і результат завжди вражає. Каркаси з профілів CD можна легко закріпити до дерев'яної основи. Регульований затискач Justier-Clip просто пригвинчується і дозволяє вирівнювати різницю висоти одним робочим кроком, в тому числі у разі наявності повітронепроникного шару.

Середній підвіс для профілів UA

Стелі з обпиранням на стіни дозволяють улаштувати сучасні конструкції. З середніми підвісами для профілів UA, інноваційними комплектуючими для систем KNAUF виникають зовсім нові можливості, коли необхідно перекрити великі відстані. Верхня частина кріпиться до перекриття, нижня частина – до профілів UA.

Обидві частини з'єднуються з можливістю регулювання висоти підвішування різьбовою шпилькою – готово! Так стеля з обпиранням на стіни може простиратися у невідані далі.

Система Ankerfix

Для підвішування стель у середньому діапазоні висоти підвішування у випадку влаштування стель нормальної ваги.

Система Nonius

Для підвішування стель підвищеної ваги, з більшою висотою підвішування або за наявності особливих вимог.

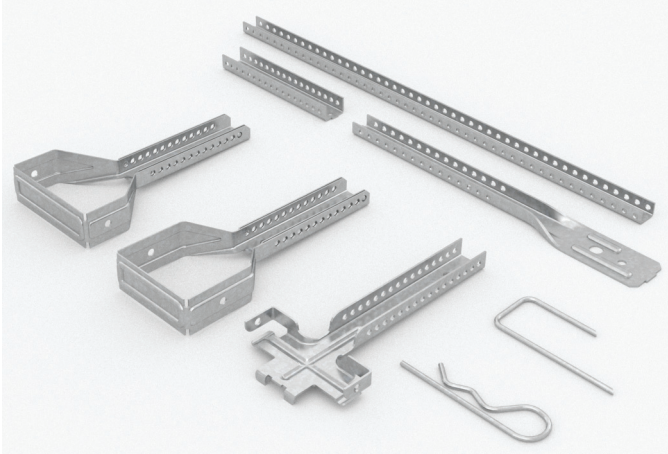

Спеціальні кутики

Для особливого застосування у підвісних стелях або стелях з обпиранням на стіни.

З'єднувачі профілів

Для надійного з'єднання профілів КНАУФ у конструкціях каркасів стель.

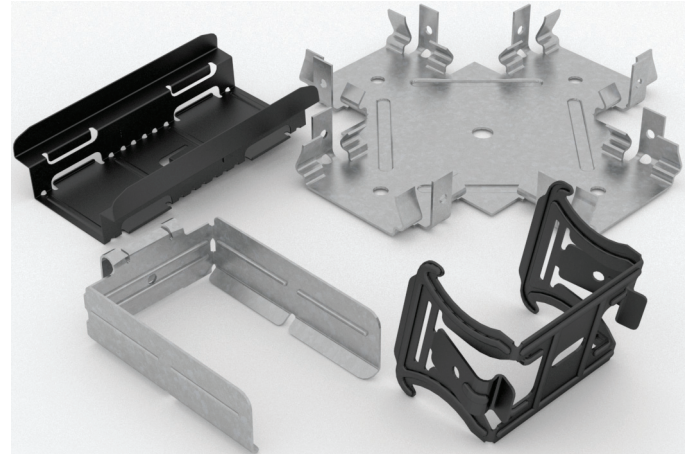

Приклад з'єднувача Multiverbinder

З'єднувач Multiverbinder – це універсальний елемент. Завдяки пружинній конструкції він ідеально пасує до профілю CD і забезпечує з'єднання з подвійною надійністю у якості поздовжнього з'єднувача. З інноваційними деталями-адаптерами він дозволяє досягнути значно більше. Різноманітні кутові з'єднання каркаса стають легкою задачею. Використовуйте з'єднувач Multiverbinder одночасно з деталями-адаптерами – і сухе будівництво стане скорішим і точнішим, а результат – кращим.

Технологія монтажу

Таблиця 1: Огляд технології монтажу

Виріб	Системи стін				Системи стель і дахів			Спеціальні системи
	Стіни на металевих каркасах	Стіни на дерев'яних каркасах	Облицювання	Стіни шахт	Стелі з плит	Акустичні стелі	Дахи	
Підвіс Direktabhängiger								
Підвіс Direktabhängiger для CD 60/27	–	–	○	–	●	●	●	–
Підвіс Direktabhängiger для дерев'яних рейок та профілів UA	–	–	–	–	●	–	●	–
Підвіс Direktschwingabhängiger для CD 60/27	–	–	●	–	●	–	●	–
Підвіс Direktschwingabhängiger для дерев'яних рейок	–	–	–	–	●	–	●	–
Підвіс регульований Direktabhängiger для CD 60/27	–	–	–	–	●	○	●	–
Підвіс регульований Direktschwingabhängiger для CD 60/27	–	–	–	–	●	–	●	–
Підвіс середній для профілів UA								
Підвіс середній для профілів UA	–	–	–	–	●	●	–	–
Підвішування з тягою Draht mit Öse								
Підвіс Ankerfix-Schnellabhängiger для CD 60/27	–	–	–	–	●	–	–	–
Підвіс Ankerfix-Schnellabhängiger BASIC	–	–	–	–	●	–	–	–
Пружина подвійна Doppelfeder	–	–	–	–	●	–	–	–
Тяга Draht mit Öse	–	–	–	–	●	–	–	–
Підвішування з системою Nonius								
Підвіс Nonius - Верхня частина	–	–	–	–	●	●	●	–
Підвіс антивібраційний Nonius - Верхня частина	–	–	–	–	●	–	–	–
Профіль Nonius-Abhängeprofil	–	–	–	–	●	●	–	–
З'єднувач Nonius-Verbinder	–	–	–	–	●	●	●	–
Підвіс Nonius - Нижня частина	–	–	–	–	●	●	●	–
Хомут Nonius-Bügel для CD 60/27	–	–	–	–	●	●	–	–
Хомут Nonius-Bügel для UA 50/40	–	–	–	–	●	–	–	–
Скоба Nonius-Klammer	–	–	–	–	●	●	●	–
Шплінт Nonius-Splint	–	–	–	–	●	●	●	–
Затискачі								
Затискач Befestigungs-Clip	–	–	–	–	●	–	●	–
Затискач Justier-Clip	–	–	–	–	●	–	●	–
Затискач Direktmontage-Clip	–	–	–	–	●	●	–	–
Затискач Stützen-Clip	–	–	–	–	–	–	–	●

● Використання

















○ Можливе застосування

– Не застосовується

Виріб	Системи стін				Системи стель і дахів			Спеціальні системи
	Стіни на металевих каркасах	Стіни на дерев'яних каркасах	Облицювання	Стіни шахт	Стелі з плит	Акустичні стелі	Дахи	
Кутики								
Куттик Ankerwinkel	–	–	–	–	●	●	●	–
Куттик поворотний Drehankerwinkel	–	–	–	–	●	●	●	–
Куттик Anschlusswinkel	●	–	●	●	○	–	–	–
Куттик Türpfostensteckwinkel	●	–	–	–	–	–	–	–
З'єднувач Wandsteckwinkel	●	–	–	–	–	–	–	–
З'єднувач кутовий UA-Winkelverbinder	●	–	–	–	–	–	–	●
Комплект для кріплення фартухів стелі / балюстрад, зварний	–	–	–	–	–	–	–	●
Комплект для кріплення фартухів стелі / балюстрад	–	–	–	–	–	–	–	●
Куттик сталевий KAW 70 x 135/100	–	–	–	–	–	–	–	●
Куттик Anschluss- und Verbindungswinkel	–	–	–	–	●	○	–	●
З'єднувачі								
З'єднувач для поздовжнього з'єднання профілів CD	–	–	○	–	●	●	●	–
З'єднувач Universalverbinder	–	–	–	–	●	○	○	–
З'єднувач Winkelverbinder 90°	–	–	–	–	●	●	–	–
З'єднувач Multiverbinder	–	–	–	–	●	○	–	–
Адаптер для з'єднувача Multiverbinder	–	–	○	–	●	○	–	–
З'єднувач дворівневий Kreuzverbinder для CD 60/27	–	–	–	–	●	●	●	–
З'єднувач дворівневий Kreuzverbinder для UA/CD	–	–	–	–	●	–	–	–
З'єднувач дворівневий Kreuzverbinder для T/CD	–	–	–	–	●	●	–	–
З'єднувач однорівневий Niveauverbinder	–	–	–	–	●	○	–	–

- Використання
- Можливе застосування
- Не застосовується

Таблиця 2: Огляд виробів для монтажу

Виріб	Верхній край каркаса мм	Також С3-С5М	Придатний для систем КНАУФ	Для якої системи підвісів?		
				Тяга	Nonius	Пряме кріплення
 Підвіс Ankerfix-Schnellabhänger	мін. 110		D112.ua, D152.ua	•		
 Підвіс Ankerfix-Schnellabhänger BASIC	мін. 110		D112.ua, D152.ua	•		
 Підвіс Nonius - Нижня частина для CD 60/27	мін. 130	•	D112.ua, D113.ua, D152.ua, D124.ua, D127.ua, D282.ua		•	
 Хомут Nonius-Bügel для CD 60/27	мін. 130	•	D112.ua, D152.ua, D124.ua, D127.ua, D282.ua		•	
 Хомут Nonius-Bügel для UA 50/40	мін. 130	•	D116.ua, D286.ua		•	
 Підвіс Direktabhänger 120 для CD 60/27	5 – 100	•	D112.ua, D124.ua, D127.ua, D152.ua, D281.ua, D282.ua, D612.ua, W623.ua, W683.ua			•
 Підвіс Direktabhänger 200 для CD 60/27	5 – 180		D112.ua, D124.ua, D127.ua, D152.ua, D612.ua			•
 Підвіс Direktabhänger 120 для деревини 50 мм	5 – 100		D111.ua, D116.ua, D151.ua, D611.ua			•
 Підвіс регульований Direktabhänger для CD 60/27	35 – 85		D112.ua, D152.ua, D124.ua, D127.ua			•
 Підвіс регульований Direktschwingabhänger для CD 60/27	40 – 90		D112.ua, D152.ua, D124.ua, D127.ua			•
 Підвіс Direktschwingabhänger 120 мм для CD 60/27	15 – 110		D112.ua, D124.ua, D127.ua, D152.ua, D612.ua, W623.ua			•
 Підвіс Direktschwingabhänger 200 мм для CD 60/27	15 – 190		D112.ua, D124.ua, D127.ua, D152.ua, D612.ua			•
 Затискач Justier-Clip для CD 60/27 з гвинтами	4		D152.ua, D612.ua			•
 Затискач Direktmontage-Clip для CD 60/27	4 порівн. D11.ua		D124.ua			•
 Затискач Befestigungs-Clip для CD 60/27	7 – 27		D152.ua, D612.ua			•
 Профіль Federschiene	28		D153.ua, D613.ua, W554.ua, W556.ua			•
 Профіль Hutprofil	15		D112.ua, D153.ua, D288.ua, W684.ua			•

Підвіс Direktabhänger для CD 60/27, оцинкований або C3-C5M

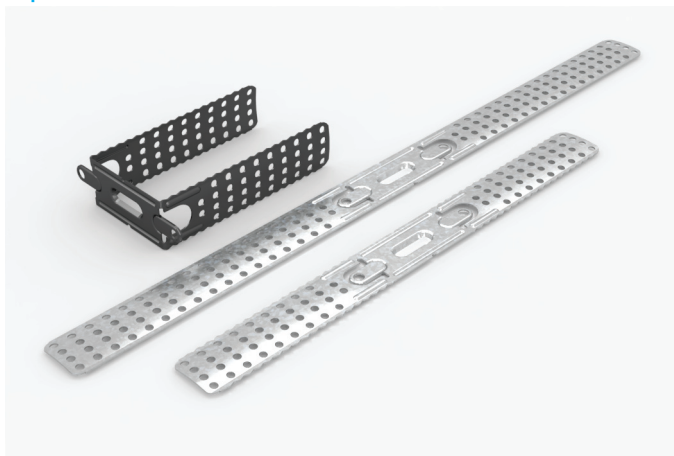

Підвіс Direktabhänger для CD 60/27 і підвіс Direktabhänger для CD 60/27 C3-C5M для кріплення каркаса підвісних стель та облицювань стін

За допомогою підвісів Direktabhänger можна забезпечити мінімальну висоту підвішування ≥ 5 мм. Водночас підвіс Direktabhänger дозволяє реалізувати великі допуски для вирівнювання по висоті, якщо висота основи нерівномірна. Кріплення до основи може здійснюватися по центру або у бокових частинах підвісу Direktabhänger. Підвіс Direktabhänger виробляється з оцинкованої листової сталі або, для збільшеного захисту від корозії, оцинкованої листової сталі зі спеціальним покриттям. Підвіс Direktabhänger C3-C5M постачається попередньо зігнутим.

Властивості і додаткові переваги

- Обшивка стелі з використанням лише однієї деталі, якщо відстань до верхнього краю каркаса становить від 5 до 180 мм
- Підвіс Direktabhänger C3-C5M для обшивки стелі з використанням лише однієї деталі, якщо відстань до верхнього краю каркаса становить від 5 до 100 мм
- За необхідності забезпечується майже нульова втрата простору з підвісною стелею
- Просте кріплення профілів
- Мінімальна висота підвішування у поєднанні з максимальним вирівнюванням по висоті

Супутні вироби

- Анкер Deckennagel для кріплення підвісів до бетону
- Анкер Deckennagel A4 із захистом від корозії для кріплення підвісів Direktabhänger C3-C5M до бетону
- Гвинт самонарізувальний FN 4,3 x 35 мм для кріплення підвісу Direktabhänger посередині до деревини, профілів для стелі або до листового металу трапецієвидного перетину до 0,25 кН
- 2 гвинта самонарізувальні TN 3,9 x 35 мм, груба різьба, для кріплення у бокових частинах підвісу до деревини
- 2 гвинта самонарізувальні LN 3,5 x 11 мм для кріплення профілів CD до підвісів Direktabhänger
- 2 гвинта самонарізувальні LN 3,9 x 11 мм для вологих приміщень для кріплення захищених від корозії профілів CD до підвісів Direktabhänger C3-C5M

Технічні параметри

Таблиця 3: Технічні параметри, підвіс Direktabhänger для CD 60/27

Технічні параметри	Одиниця	Direktabhänger 120 мм	Direktabhänger 200 мм	Direktabhänger C3-C5M	Стандарт
Реакція на вогонь	—	A1	A1	A2-s1, d0	EN 13501-1
Клас захисту від корозії	—	B	B	C або D	EN 13964
Несна здатність	кН	0,4	0,4	0,4	DIN 18168-1
Верхній край каркаса	мм	5 – 100	5 – 180	5 – 100	—
Товщина металевого листа	мм	0,9	0,9	0,9	—

Випробування і сертифікати

Згідно з EN 13964 виріб підлягає початковому випробуванню типу, а також постійному виробничому контролю на підприємстві і містить маркування CE. Виріб задовольняє вимогам DIN 18168-1.

Виконання

Кріплення стелі

Кріплення здійснюється 2 гвинтами самонарізувальними KNAUF у бокових частинах до деревини або гвинтом самонарізувальним FN по центру до деревини або листового металу трапецієвидного перетину (за необхідності попередньо просвердлити)

Анкером KNAUF Deckennagel до бетону

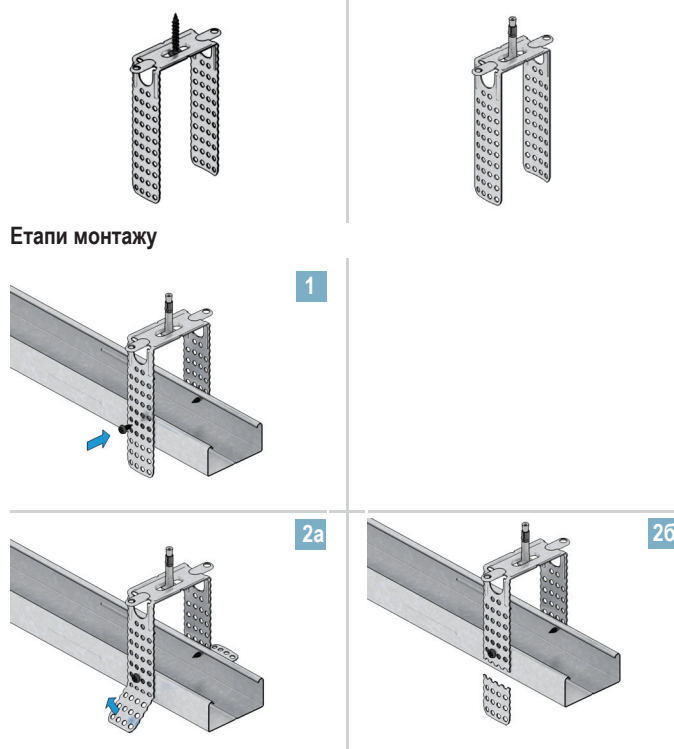

Приклад застосування з гвинтами самонарізувальними KNAUF



Підвіс Direktabhänger для дерев'яних рейок та профілів UA, оцинкований

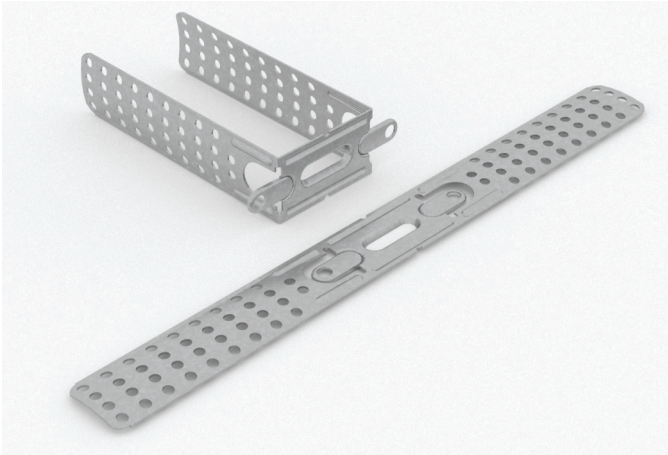

Підвіс Direktabhänger для дерев'яних рейок для кріплення каркасів підвісних стель та обшивок стін виконаних з дерев'яних рейок та профілів UA

Підвіси Direktabhänger для дерев'яних рейок вироблені з листової сталі та дозволяють забезпечувати мінімальну висоту підвішування ≥ 5 мм. Водночас підвіс Direktabhänger дозволяє реалізувати великі допуски для вирівнювання по висоті, якщо висота основи нерівномірна. Кріплення до основи може здійснюватись по центру або у бокових частинах підвісу.

Властивості і додаткові переваги

- Обшивка стелі з використанням лише однієї деталі, якщо відстань до верхнього краю каркаса становить від 5 до 100 мм
- Просте кріплення дерев'яних рейок та профілів UA
- Мінімальна висота підвішування у поєднанні з максимальним вирівнюванням по висоті

Супутні вироби

- Анкер Deckennagel для кріплення підвісів до бетону
- Гвинт самонарізувальний FN 4,3 x 35 мм для кріплення підвісу посередині до деревини або до листового металу трапецієвидного перетину
- 2 гвинта самонарізувальні TN 3,9 x 35 мм, груба різьба, для кріплення у бокових частинах підвісу до деревини
- 2 гвинта самонарізувальні TN, 3,5 x 25 мм, мілка різьба, для кріплення дерев'яної рейки до підвісу Direktabhänger
- Гвинт самонарізувальний LB зі свердлувальним кінцем для кріплення профілів UA до підвісу Direktabhänger

Випробування і сертифікати

Згідно з EN 13964 виріб підлягає початковому випробуванню типу, а також постійному виробничому контролю на підприємстві і містить маркування СЕ. Виріб задовольняє вимогам DIN 18168-1.

Технічні параметри

Таблиця 4: Технічні параметри, підвіс Direktabhänger для дерев'яних рейок 50 мм і профілів UA

Технічні параметри	Одиниця	Direktabhänger 120 мм	Стандарт
Реакція на вогонь	—	A1	EN 13501-1
Клас захисту від корозії	—	B	EN 13964
Несна здатність	кН	0,4	DIN 18168-1
Верхній край каркаса	мм	5 – 100	—
Товщина металевого листа	мм	0,9	—

Виконання

Кріплення стелі

Кріплення здійснюється 2 гвинтами самонарізувальними КНАУФ у бокових частинах до деревини або гвинтом самонарізувальним FN по центру до деревини або листового металу трапецієвидного перетину (за необхідності попередньо просвердлити)

Анкером КНАУФ Deckennagel до бетону



Етапи монтажу

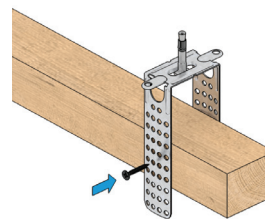

1

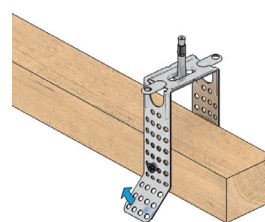

2a

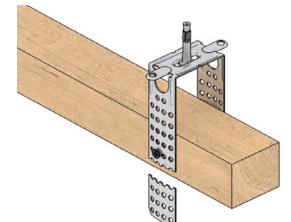

2b

Приклад застосування з гвинтами самонарізувальними КНАУФ



Підвіс Direktschwingabhänger для CD 60/27, оцинкований

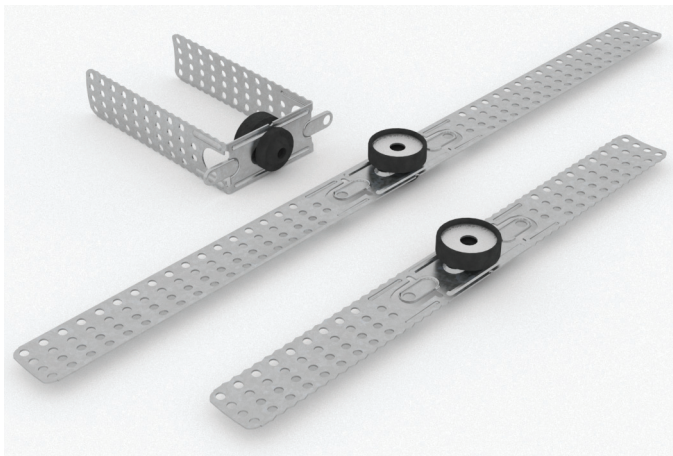

Підвіс Direktschwingabhänger для CD 60/27 для акустично відокремленого кріплення каркаса підвісних стель та облицювань стін

Підвіс Direktschwingabhänger є акустично відокремленим підвісом з листової сталі. З його допомогою можна реалізувати мінімальну висоту підвішування ≥ 15 мм. Кріплення до основи здійснюється по центру. Він особливо придатний для улаштування тонких стель та облицювань стін з високими шумоізоляційними властивостями. Кріплення до основи здійснюється лише по центру через круглий отвір. Використання бокових накладок неприпустиме.

Властивості і додаткові переваги

- Акустичне відокремлювання завдяки еластичній гумі
- За необхідності забезпечується майже нульова втрата простору з підвісною стелею
- Просте кріплення профілів
- Обшивка стелі з використанням лише однієї деталі, якщо відстань до верхнього краю каркаса становить від 15 до 190 мм

Супутні вироби

- Гвинт самонарізувальний FN 4,3 x 65 мм для кріплення підвісу Direktschwingabhänger по центру до деревини
- 2 гвинта самонарізувальні LN 3,5 x 11 мм для кріплення профілів CD до підвісів Direktschwingabhänger

Випробування і сертифікати

Згідно з EN 13964 виріб підлягає початковому випробуванню типу, а також постійному виробничому контролю на підприємстві і містить маркування СЕ. Виріб задовольняє вимогам DIN 18168-1.

Технічні параметри

Таблиця 5: Технічні параметри, підвіс Direktschwingabhänger для CD 60/27

Технічні параметри	Одиниця	Підвіс Direktschwingabhänger 120 мм	Підвіс Direktschwingabhänger 200 мм	Стандарт
Реакція на вогонь	—	A1	A1	EN 13501-1
Клас захисту від корозії	—	B	B	EN 13964
Несна здатність	кН	0,4	0,4	DIN 18168-1
Верхній край каркаса	мм	15 – 110	15 – 190	—
Товщина металевого листа	мм	0,9	0,9	—

Виконання

Кріплення стелі

Кріплення здійснюється гвинтом самонарізувальним FN по центру до деревини або листового металу трапецієвидного перетину (за необхідності попередньо просвердлити). Кріплення здійснюється тільки через круглий отвір у гумовій деталі для акустичного відокремлювання.

Засобами кріплення, придатними для основи

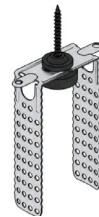

Етапи монтажу

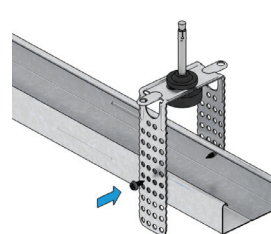

1

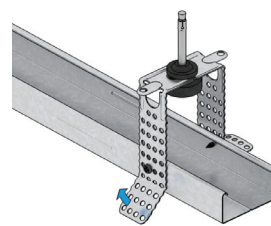

2a

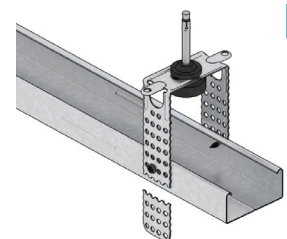

2b

Приклад застосування



Підвіс Direktschwingabhänger для дерев'яних рейок, оцинкований

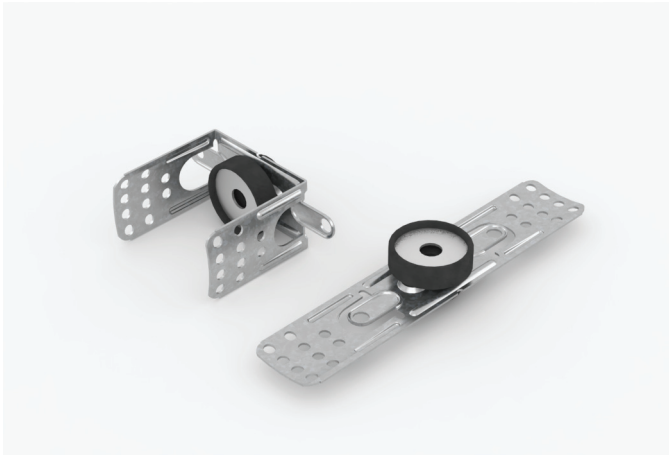

Підвіс Direktschwingabhänger для дерев'яних рейок для акустично відокремленого кріплення каркаса підвісних стель з дерев'яних рейок

Підвіс Direktschwingabhänger для дерев'яних рейок є акустично відокремленим підвісом з листової сталі. Він дозволяє забезпечувати мінімальну висоту підвішування ≥ 15 мм. Кріплення до основи здійснюється лише по центру через круглий отвір. Використання бокових накладок неприпустиме.

Властивості і додаткові переваги

- Акустичне відокремлювання завдяки еластичній гумі
- За необхідності забезпечується майже нульова втрата простору з підвісною стелею
- Просте кріплення дерев'яних рейок
- Мінімальна висота підвішування у поєднанні з максимальним вирівнюванням по висоті

Супутні вироби

- Гвинт самонарізувальний FN 4,3 x 65 мм для кріплення підвісу Direktschwingabhänger посередині до деревини або до листового металу трапецієвидного перетину
- 2 гвинта самонарізувальні TN 3,9 x 35 мм, груба різьба, для кріплення дерев'яної рейки до підвісу Direktschwingabhänger

Випробування і сертифікати

Згідно з EN 13964 виріб підлягає початковому випробуванню типу, а також постійному виробничому контролю на підприємстві і містить маркування СС. Виріб задовольняє вимогам DIN 18168-1.

Технічні параметри

Таблиця 6: Технічні параметри, підвіс Direktschwingabhänger для дерев'яних рейок

Технічні параметри	Одиниця	Підвіс Direktschwingabhänge 50 мм	Стандарт
Реакція на вогонь	—	A1	EN 13501-1
Клас захисту від корозії	—	B	EN 13964
Несна здатність	кН	0,4	DIN 18168-1
Верхній край каркаса	мм	15 – 30	—
Товщина металевого листа	мм	0,9	—

Виконання

Кріплення стелі

Кріплення здійснюється гвинтом самонарізувальним КНАУФ FN 4,3 x 65 мм до деревини або листового металу трапецієвидного перетину (за необхідності попередньо просвердлити). Кріплення здійснюється тільки через круглий отвір у гумовій деталі для акустичного відокремлювання.

Засобами кріплення, придатними для основи

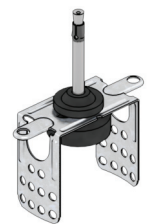
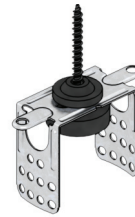

Етапи монтажу

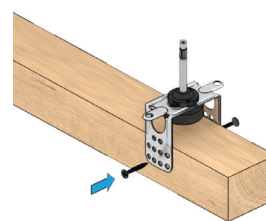

1

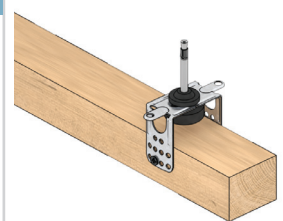

2

Приклад застосування



Підвіс регульований Direktabhänger для CD 60/27, оцинкований

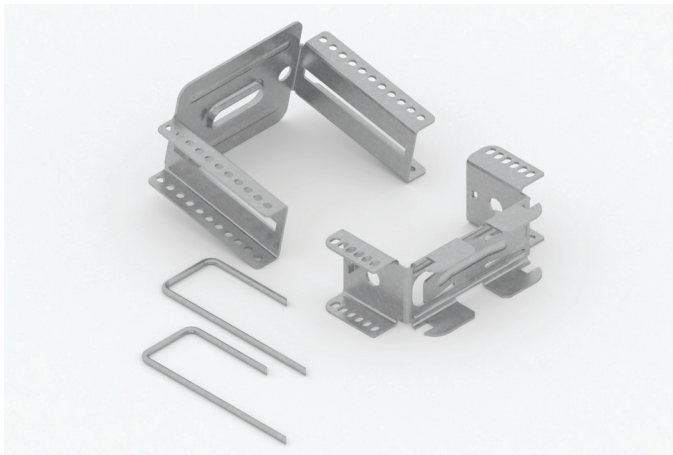

Підвіс регульований Direktabhänger для CD 60/27 для кріплення каркаса підвісних стель та регулювання після монтажу

Регульований підвіс Direktabhänger з листової сталі дозволяє легко регулювати рівень верхнього краю каркаса завдяки комбінації з фіксації шплінтом та простого затиску для профілів без пригвинчування.

Властивості і додаткові переваги

- Верхній край каркаса від 35 до 85 мм
- Комплект постачання складається з верхньої частини, нижньої частини та шплінтів
- Просте кріплення профілів
- Не потребується пригвинчування профілів, вони просто навішуються

Супутні вироби

- Анкер Deckennagel для кріплення підвісів до бетону
- Гвинти самонарізувальні TN для кріплення підвісів до деревини
- Гвинт самонарізувальний FN 4,3 x 35 мм для кріплення підвісу до листового металу трапецієвидного перетину до 0,25 кН

Випробування і сертифікати

Згідно з EN 13964 виріб підлягає початковому випробуванню типу, а також постійному виробничому контролю на підприємстві і містить маркування СЄ. Виріб задовольняє вимогам DIN 18168-1.

Технічні параметри

Таблиця 7: Технічні параметри, підвіс регульований Direktabhänger для CD 60/27

Технічні параметри	Одиниця	Значення	Стандарт
Реакція на вогонь	–	A1	EN 13501-1
Клас захисту від корозії	–	B	EN 13964
Несна здатність	кН	0,4	DIN 18168-1
Верхній край каркаса	мм	35 – 85	–
Товщина металевого листа	мм	0,9	–

Виконання

Кріплення стелі

Кріплення здійснюється 2 гвинтами самонарізувальними КНАУФ TN через круглі отвори до деревини або гвинтом самонарізувальним КНАУФ FN через паз до деревини або листового металу трапецієвидного перетину (за необхідності попередньо просвердлити)

Анкером КНАУФ Deckennagel до бетону

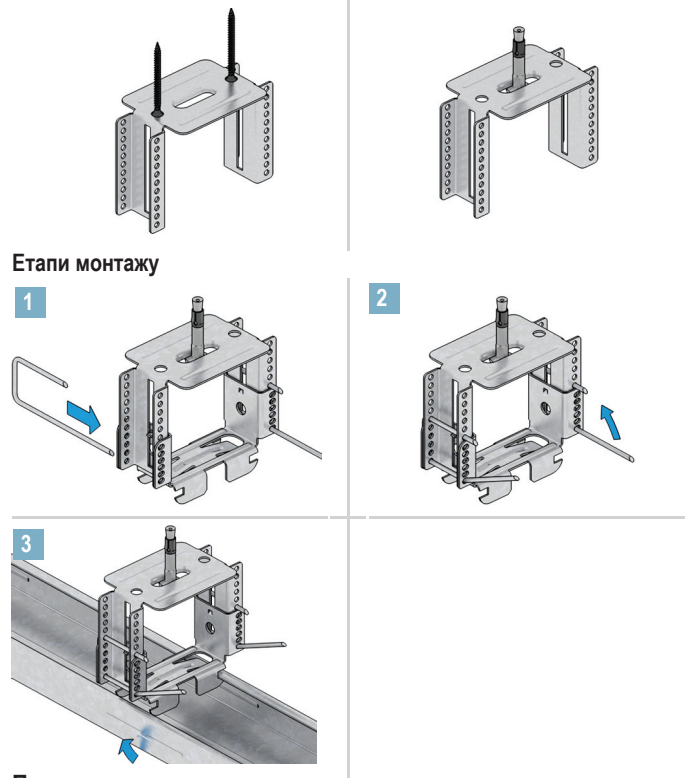

Приклад застосування

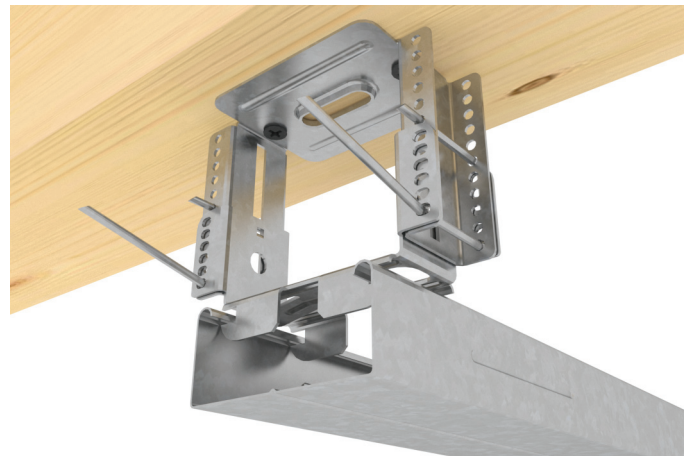

Підвіс регульований Direktschwingabhänger для CD 60/27, оцинкований

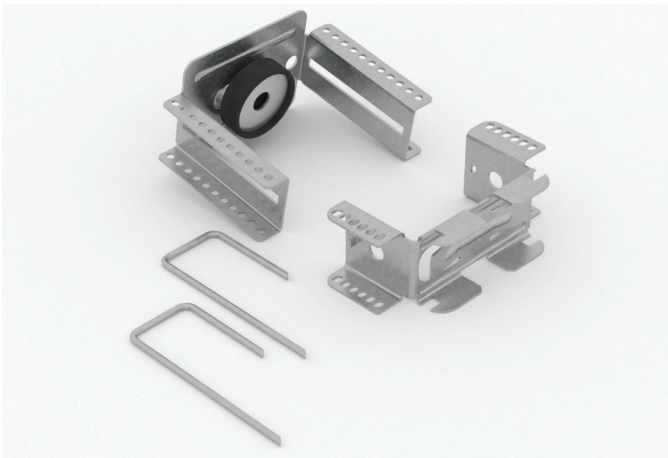

Підвіс регульований Direktschwingabhänger для CD 60/27 для акустично відокремленого кріплення каркаса підвісних стель та регулювання після монтажу

Акустично відокремлений регульований підвіс Direktschwingabhänger дозволяє легко регулювати рівень верхнього краю каркаса завдяки комбінації з фіксації шплінтом та простого затиску для профілів без пригвинчування.

Властивості і додаткові переваги

- Акустичне відокремлення
- Верхній край каркаса від 40 до 90 мм
- Комплект постачання складається з верхньої частини, нижньої частини та шплінтів
- Просте кріплення профілів
- Акустичне відокремлення завдяки еластичній гумі
- Підвищена гнучкість завдяки простому та швидкому регулюванню підвісу, в тому числі після монтажу, оскільки верхня та нижня частини фіксуються двома шплінтами Nonius

Супутні вироби

- Гвинт самонарізувальний FN 4,3 x 65 мм для кріплення підвісу Direktschwingabhänger посередині до деревини або до листового металу трапецієвидного перетину

Випробування і сертифікати

Згідно з EN 13964 виріб підлягає початковому випробуванню типу, а також постійному виробничому контролю на підприємстві і містить маркування СЕ. Виріб задовольняє вимогам DIN 18168-1.

Технічні параметри

Таблиця 8: Технічні параметри, підвіс регульований Direktschwingabhänger для CD 60/27

Технічні параметри	Одиниця	Значення	Стандарт
Реакція на вогонь	—	A1	EN 13501-1
Клас захисту від корозії	—	B	EN 13964
Несна здатність	кН	0,4	DIN 18168-1
Верхній край каркаса	мм	40 – 90	—
Товщина металевого листа	мм	0,9	—

Виконання

Кріплення стелі

Кріплення здійснюється гвинтом самонарізувальним КНАУФ FN по центру до деревини або листового металу трапецієвидного перетину (за необхідності попередньо просвердлити)

Засобами кріплення, придатними для основи

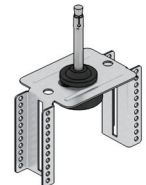
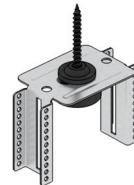

Етапи монтажу

1

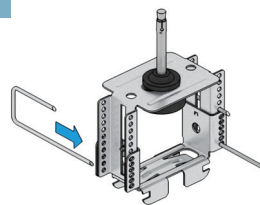

2

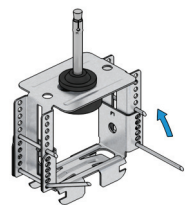

3

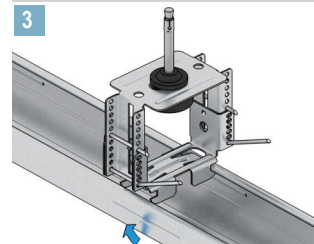

Приклад застосування

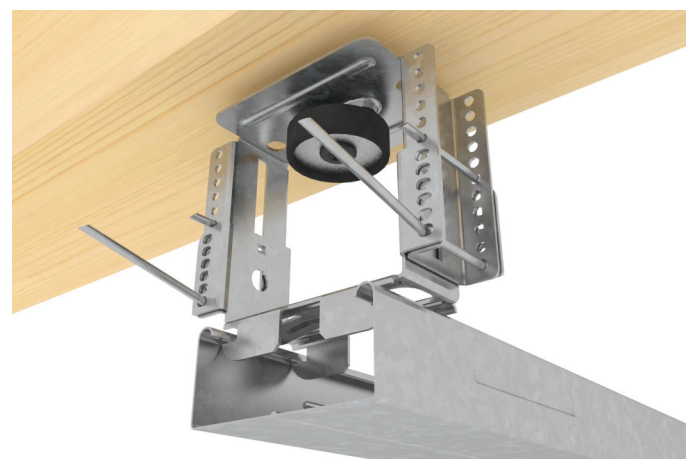

Підвіс середній для профілів UA, оцинкований

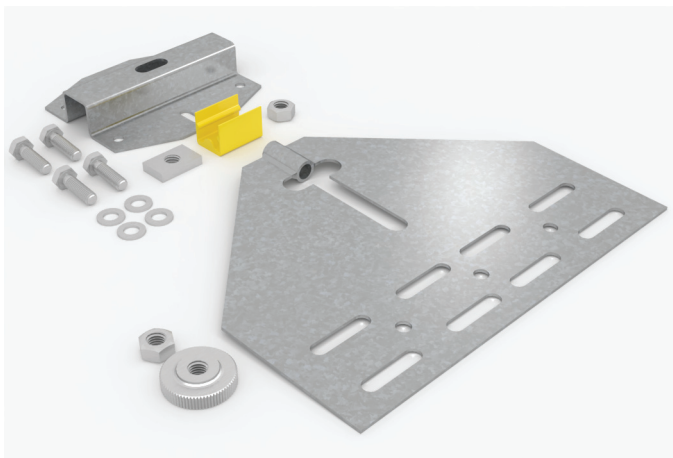

Підвіс середній для профілів UA в якості центральної опори для стель з обпиранням на стіни

Підвіс середній для профілів UA – це підвіс з листової сталі з високою несною здатністю, що складається з верхньої частини підвісу, нижньої частини, а також різьбової шпильки M10 (не входить у комплект постачання). В якості лінійної центральної опори для стель з обпиранням на стіни підвіс допомагає збільшити проліт відповідної стелі.

Властивості і додаткові переваги

- Висока несна здатність
- Простий монтаж
- Можливий великий проліт
- Допомагає перекрити велику відстань

Супутні вироби

- Профіль UA

Випробування і сертифікати

Згідно з EN 13964 виріб підлягає початковому випробуванню типу, а також постійному виробничому контролю на підприємстві і містить маркування СЕ. Виріб задовольняє вимогам DIN 18168-1.

Технічні параметри

Таблиця 9: Технічні параметри, підвіс середній для профілів UA

Технічні параметри	Одиниця	Значення	Стандарт
Реакція на вогонь	–	A1	EN 13501-1
Клас захисту від корозії	–	B	EN 13964
Несна здатність	кН	4,0	DIN 18168-1
Верхній край каркаса	мм	≥ 235	–
Товщина металевого листа	мм	2	–

Виконання

Кріплення верхньої частини середнього підвісу для профілів UA здійснюється не менше ніж двома засобами кріплення, кожний з несною здатністю $\geq 2,0$ кН.

Вказівки

До дерев'яних балок кріплення здійснюється за допомогою шести гвинтів самонарізувальних FN 4,3 x 65 мм та підкладних шайб D = 20 мм, з дотриманням відстані від краю згідно з DIN EN 1995-1-1:2010-12 Проектування дерев'яних конструкцій.

Опорні профілі
З'єднуйте опорні профілі UA з нижньою частиною гвинтами M8 симетрично через ряди пазів.

Етапи монтажу

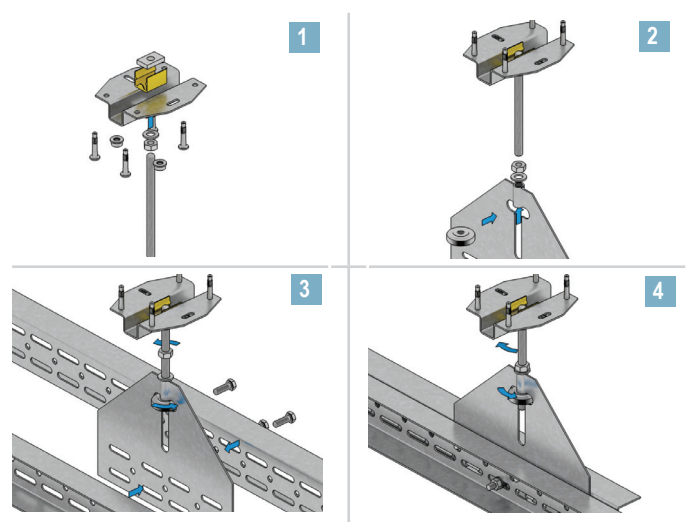

Приклад застосування



Підвіс Ankerfix-Schnellabhänger для CD 60/27, оцинкований



Підвіс Ankerfix-Schnellabhänger для надійного кріплення каркаса підвісних стель з тягою Draht mit Öse

Підвісом Ankerfix-Schnellabhänger з листової сталі можна швидко і надійно підвішувати основні профілі підвісних стель за допомогою тяг Draht mit Öse. Профілі каркаса можна легко регулювати навіть після підвішування завдяки спеціальному фіксатору з поворотним важелем. Завдяки плоским кінцям пружин підвіс Ankerfix-Schnellabhänger зручніше тримати та монтувати у порівнянні з іншими підвісами з пружинним елементом для швидкого затиску.

Властивості і додаткові переваги

- Простий монтаж
- Заокруглені виступи для оптимальної посадки в профілях КНАУФ
- Ідеально тримаються з тягою Draht mit Öse
- Оптимально вигнутий для підвищення жорсткості
- Поворотний важіль для простого регулювання профілів після підвішування без демонтажу
- Швидке підвішування
- Просте плавне регулювання висоти підвішування після монтажу завдяки пружинному елементу для швидкого затиску

Супутні вироби

- Анкер Deckennagel для кріплення підвісів до бетону
- Гвинт самонарізувальний FN 4,3 x 35 мм для кріплення підвісу Ankerfix-Schnellabhänger посередині до деревини, профілів для стелі або до листового металу трапецієвидного перетину до 0,25 кН
- Тяга Draht mit Öse
- Пружина подвійна Doppelfeder

Технічні параметри

Таблиця 10: Технічні параметри, підвіс Ankerfix-Schnellabhänger для CD 60/27

Технічні параметри	Одиниця	Значення	Стандарт
Реакція на вогонь	—	A1	EN 13501-1
Клас захисту від корозії	—	B	EN 13964
Несна здатність	кН	0,25	DIN 18168-1
Верхній край каркаса	мм	≥ 110	—

Випробування і сертифікати

Згідно з EN 13964 виріб підлягає початковому випробуванню типу, а також постійному виробничому контролю на підприємстві і містить маркування СЕ. Виріб задовольняє вимогам DIN 18168-1.

Виконання

Етапи монтажу

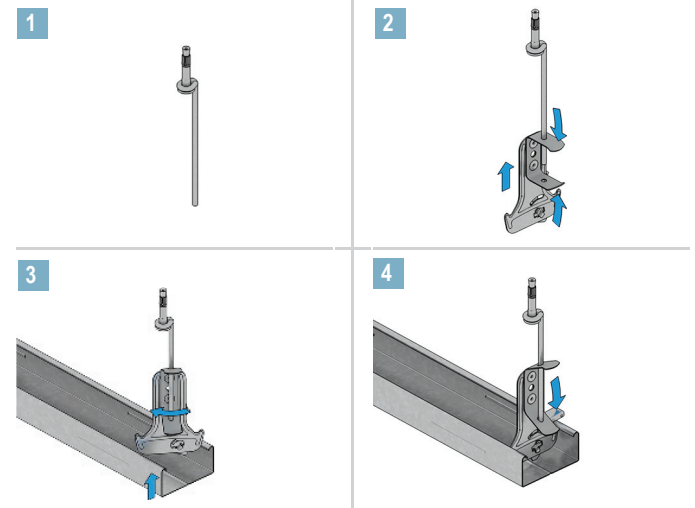

Вказівка

Можливість регулювання профілів CD після монтажу. Фіксація з'єднання завдяки практичному поворотному важелю.

Приклад застосування



Підвіс Ankerfix-Schnellabhänger BASIC, оцинкований



Підвіс Ankerfix-Schnellabhänger BASIC для CD 60/27 для надійного кріплення каркаса підвісних стель з тягою Draht mit Öse

Підвісом Ankerfix-Schnellabhänger BASIC з листової сталі можна швидко і надійно підвішувати основні профілі підвісних стель за допомогою тяг Draht mit Öse. Завдяки плоским кінцям пружин підвіс Ankerfix-Schnellabhänger BASIC зручніше тримати та монтувати у порівнянні з іншими підвісами з пружинним елементом для швидкого затиску.

Властивості і додаткові переваги

- Врівноважуючий виступ для міцної посадки в профілі, завдяки цьому відсутнє бряжання
- Плоскі кінці пружин для зручного монтажу, завдяки цьому знижений ризик поранення
- Оптимально вигнутий для підвищення жорсткості
- Простий монтаж
- Заокруглені виступи для оптимальної посадки в профілях KNAUF
- Ідеально тримаються з тягою Draht mit Öse
- Просте плавне регулювання висоти підвішування після монтажу завдяки пружинному елементу для швидкого затиску

Супутні вироби

- Анкер Deckenpfeil для кріплення підвісів до бетону
- Гвинт самонарізувальний FN 4,3 x 35 мм для кріплення підвісу посередині до деревини, профілів для стелі або до листового металу трапецієвидного перетину до 0,25 кН
- Тяга Draht mit Öse
- Подвійна пружина Doppelfeder

Технічні параметри

Таблиця 11: Технічні параметри, підвіс Ankerfix-Schnellabhänger BASIC для CD 60/27

Технічні параметри	Одиниця	Значення	Стандарт
Реакція на вогонь	–	A1	EN 13501-1
Клас захисту від корозії	–	B	EN 13964
Несна здатність	кН	0,25	DIN 18168-1
Верхній край каркаса	мм	≥ 110	–
Товщина металевого листа	мм	0,9	–

Випробування і сертифікати

Згідно з EN 13964 виріб підлягає початковому випробуванню типу, а також постійному виробничому контролю на підприємстві і містить маркування CE. Виріб задовольняє вимогам DIN 18168-1.

Виконання

Етапи монтажу

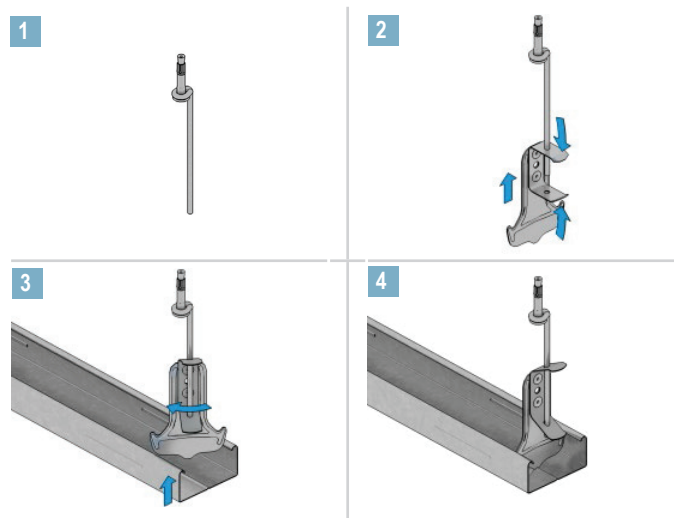

Приклад застосування



Пружина подвійна Doppelfeder, оцинкована



Пружина подвійна Doppelfeder для подовження і з'єднання двох тяг Draht mit Öse

Пружина подвійна Doppelfeder з листової сталі використовується для подовження тяг Draht mit Öse. Необхідно звертати увагу на те, що на кожну точку підвішування можна змонтувати тільки одне подовження. Завдяки злегка сплюсненим кінцям значно зменшується зусилля, необхідне для стиснення пружини. Так можна значно легше вводити тяги Draht mit Öse в отвори подвійних пружин. Додатково завдяки плоским кінцям знижується до мінімуму небезпека поранення завдяки чому спрощується та пришвидшується монтаж.

Властивості і додаткові переваги

- Сплюснені кінці пружин для зручнішої роботи
- Плавне регулювання
- Просте подовження з тягою Draht mit Öse
- Простий монтаж

Супутні вироби

- Тяга Draht mit Öse
- Підвіс Ankerfix-Schnellabhänger

Випробування і сертифікати

Згідно з EN 13964 виріб підлягає початковому випробуванню типу, а також постійному виробничому контролю на підприємстві і містить маркування CE. Виріб задовольняє вимогам DIN 18168-1.

Технічні параметри

Таблиця 12: Технічні параметри, пружина подвійна Doppelfeder

Технічні параметри	Одиниця	Значення	Стандарт
Реакція на вогонь	—	A1	EN 13501-1
Клас захисту від корозії	—	B	EN 13964
Несна здатність	кН	0,25	DIN 18168-1
Верхній край каркаса	мм	≥ 110	—
Товщина металевого листа	мм	0,9	—

Виконання

Етапи монтажу

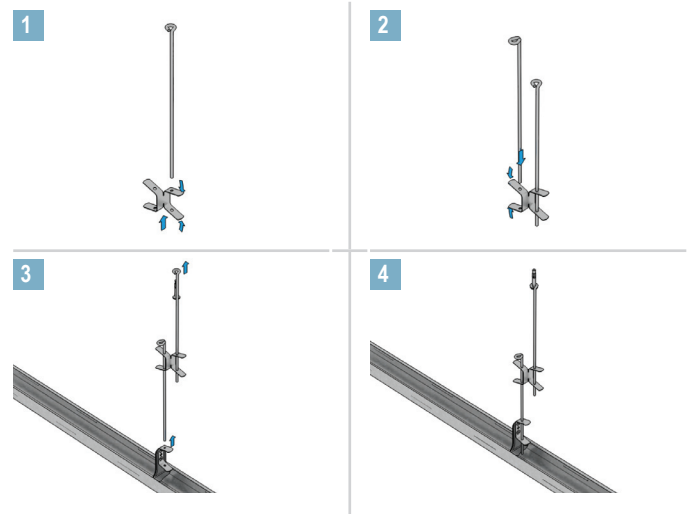

Приклад застосування



Тяга Draht mit Öse, оцинкована

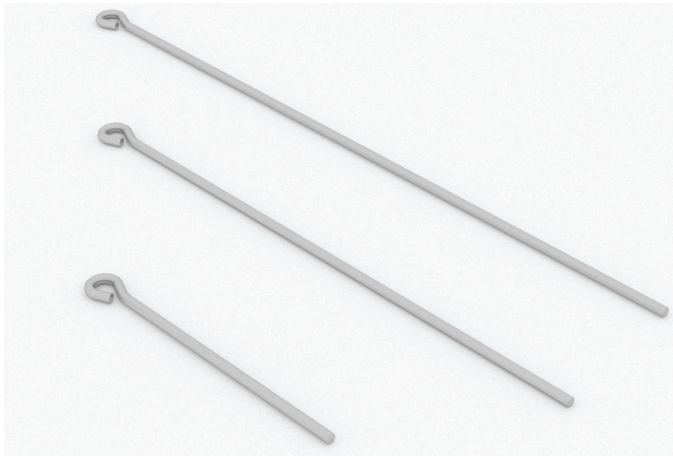

Тяга Draht mit Öse для швидкого кріплення каркаса підвісних стель

Тяга Draht mit Öse є особливо економічним способом підвішування підвісних стель з профілями CD 60/27 у діапазоні навантажень до 0,25 кН. У комбінації з придатними підвісами вона забезпечує швидкий монтаж та високу гнучкість. За допомогою подвійної пружини Doppelfeder можна з'єднати дві тяги Draht mit Öse для збільшення висоти підвішування.

Властивості і додаткові переваги

- Економічний та швидкий спосіб підвішування
- Висота підвішування плавно регулюється
- Можливе просте регулювання висоти підвішування після монтажу завдяки пружинному елементу для швидкого затиску

Супутні вироби

- Підвіс Ankerfix-Schnellabhänger
- Підвіс Ankerfix-Schnellabhänger BASIC
- Анкер Deckennagel для кріплення тяги Draht mit Öse до бетону
- Гвинт самонарізувальний FN 4,3 x 35 мм для кріплення тяги Draht mit Öse по центру до деревини, профілів для стелі або до листового металу трапецієвидного перетину до 0,25 кН
- Пружина подвійна Doppelfeder

Технічні параметри

Таблиця 13: Технічні параметри, тяга Draht mit Öse

Технічні параметри	Одиниця	Значення	Стандарт
Реакція на вогонь	–	A1	EN 13501-1
Клас захисту від корозії	–	B	EN 13964
Несна здатність	кН	0,25	DIN 18168-1
Діаметр дроту	мм	4	–
Довжина	мм	250	–
Спеціальна довжина за запитом	мм	375	
	мм	500	
	мм	750	
	мм	1000	
	мм	1500	

Випробування і сертифікати

Згідно з EN 13964 виріб підлягає початковому випробуванню типу, а також постійному виробничому контролю на підприємстві і містить маркування СС. Виріб задовольняє вимогам DIN 18168-1.

Виконання

Етапи монтажу

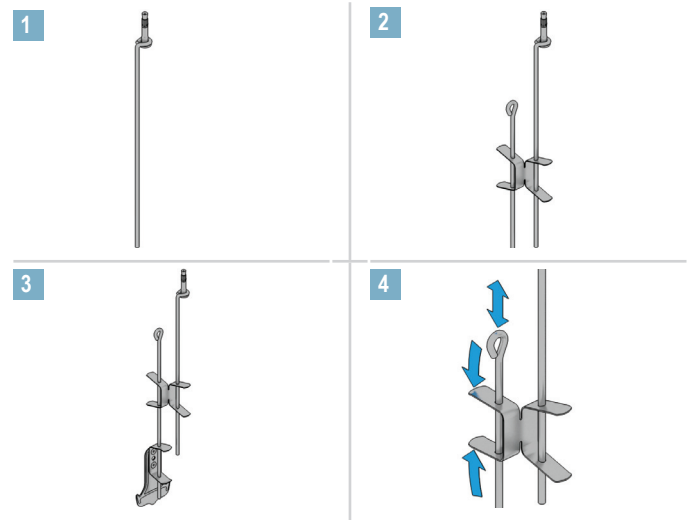

Приклад застосування



Система Nonius

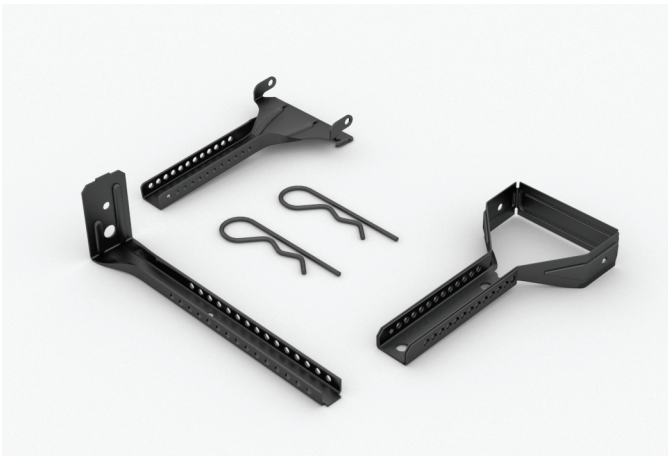
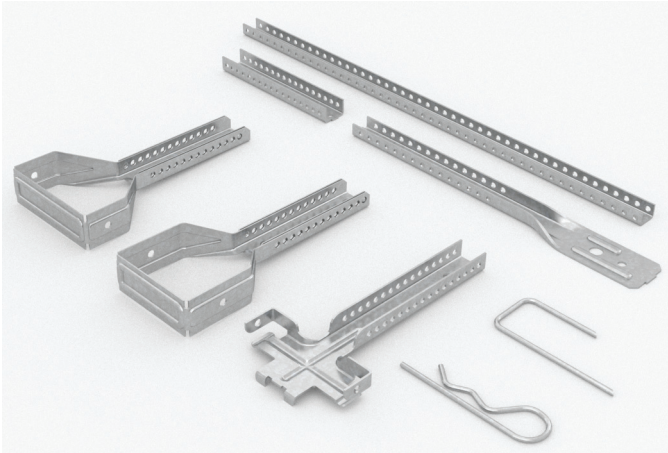

Система Nonius для надійного кріплення підвісних стель

Система Nonius є системою підвішування для надійного кріплення стель з великою висотою підвішування та збільшеною вагою до бетону, деревини або листового металу трапецієвидного перетину. Вона складається з верхньої частини підвісу Nonius, яка кріпиться до перекриття і з'єднується шплінтом Nonius-Splint або скобою Nonius-Klammer з підвісом Nonius. Систему Nonius можна за необхідності подовжити з'єднувачем Nonius-Verbinder та профілем Nonius-Abhängeprofil. Підвішування можна виконати також із захистом від корозії.

Властивості і додаткові переваги

- Можна забезпечувати велику висоту підвішування
- Для класу навантаження до 0,50 кН/м² + 0,15 кН/м² «стеля під стелею»
- Надійне з'єднання між верхньою та нижньою частиною підвісу Nonius за допомогою одного шплінта Nonius-Splint або двох скоб Nonius-Klammer
- Можливе плавне регулювання висоти
- Придатність для вимог протипожежного захисту

Супутні вироби

- Підвіс Nonius - Верхня частина, оцинкована або С3-С5М
- Підвіс антивібраційний Nonius - Верхня частина, оцинкована
- Підвіс Nonius - Нижня частина, оцинкована або С3-С5М
- Профіль Nonius-Abhängeprofil, оцинкований
- З'єднувач Nonius-Verbinder, оцинкований
- Скоба Nonius-Klammer, оцинкована або С3-С5М
- Шплінт Nonius-Splint, оцинкований
- Хомут Nonius-Bügel для CD 60/27, оцинкований
- Хомут Nonius-Bügel для UA, оцинкований або С3-С5М
- Анкер Deckennagel A4 із захистом від корозії
- Анкер Deckennagel, оцинкований

Випробування і сертифікати

Згідно з EN 13964 виріб підлягає початковому випробуванню типу, а також постійному виробничому контролю на підприємстві і містить маркування СЕ. Виріб задовольняє вимогам DIN 18168-1 (за винятком скоби Nonius-Klammer та шплінта Nonius-Splint).

Технічні параметри

Таблиця 14: Технічні параметри, система Nonius

Технічні параметри	Одиниця	Значення	Стандарт
Реакція на вогонь	–	A1	EN 13501-1
Реакція на вогонь, із захистом від корозії	–	A2-s1, d0	EN 13501-1
Клас захисту від корозії			
Система Nonius	–	B	EN 13964
Система Nonius із захистом від корозії	–	C або D	EN 13964
Клас несної здатності залежно від нижньої частини підвісу Nonius	кН	0,4	DIN 18168-1

Висота підвішування

Таблиця 15: Висота підвішування системи Nonius

Довжина Верхня частина підвісу Nonius	Максимальний верхній край каркаса	Мінімальний верхній край каркаса	Мінімальний верхній край каркаса. Верхня частина Nonius скорочена
	З нижньою частиною Nonius до верхнього краю основного профілю CD	З нижньою частиною Nonius до верхнього краю основного профілю CD	З нижньою частиною Nonius до верхнього краю основного профілю CD
200 мм	230 мм	160 мм	160 мм
300 мм	330 мм	250 мм	160 мм
400 мм	430 мм	350 мм	160 мм
500 мм	530 мм	450 мм	160 мм
600 мм	630 мм	550 мм	160 мм
700 мм	730 мм	650 мм	160 мм
800 мм	830 мм	750 мм	160 мм
900 мм	930 мм	850 мм	160 мм
1000 мм	1030 мм	950 мм	160 мм

Необхідне мінімальне перекриття 40 мм на ділянках стиків системи Nonius

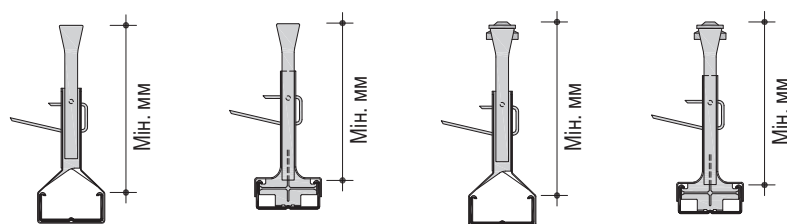

Підвіс Nonius - Верхня частина, оцинкована або С3-С5М



Підвіс антивібраційний Nonius - Верхня частина, оцинкована

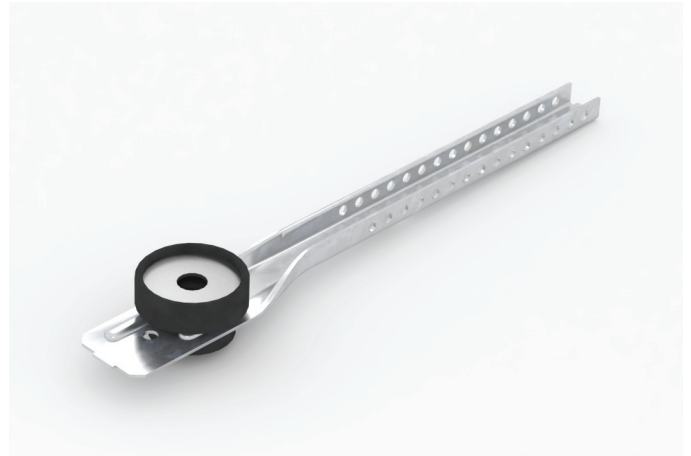

Технічні параметри

Таблиця 16: Технічні параметри, підвіс Nonius - Верхня частина

Технічні параметри	Одиниця	Значення	
Довжина		Листова сталь	C3-C5M
Спеціальна довжина за запитом	мм	200	200
	мм	300	300
	мм	400	400
	мм	500	—
	мм	600	600
	мм	700	—
	мм	800	—
	мм	900	—
	мм	1000	1000
Товщина металевого листа	мм	1,0	1,0

Технічні параметри

Таблиця 17: Технічні параметри, підвіс антивібраційний Nonius - Верхня частина

Технічні параметри	Одиниця	Значення
Довжина	мм	200
	мм	300
	мм	400
Спеціальна довжина за запитом	мм	400
	мм	500
Товщина металевого листа	мм	1,0

Профіль Nonius-Abhängerprofil, оцинкований



Технічні параметри

Таблиця 18: Технічні параметри, профіль Nonius-Abhängerprofil

Технічні параметри	Одиниця	Значення
Довжина	мм	3000
Ширина	мм	12
Висота бокової частини	мм	8
Товщина металевого листа	мм	1,0

З'єднувач Nonius-Verbinder, оцинкований



Технічні параметри

Таблиця 19: Технічні параметри, з'єднувач Nonius-Verbinder

Технічні параметри	Одиниця	Значення
Довжина	мм	90
Товщина металевого листа	мм	1,0

Підвіс Nonius - Нижня частина, оцинкована або С3-С5М



Технічні параметри

Таблиця 20: Технічні параметри, підвіс Nonius - Нижня частина

Технічні параметри	Одиниця	Значення
Довжина	мм	130
Товщина металевого листа	мм	1,0

Хомут Nonius-Bügel для CD 60/27, оцинкований, UA 50/40, оцинкований або С3-С5М

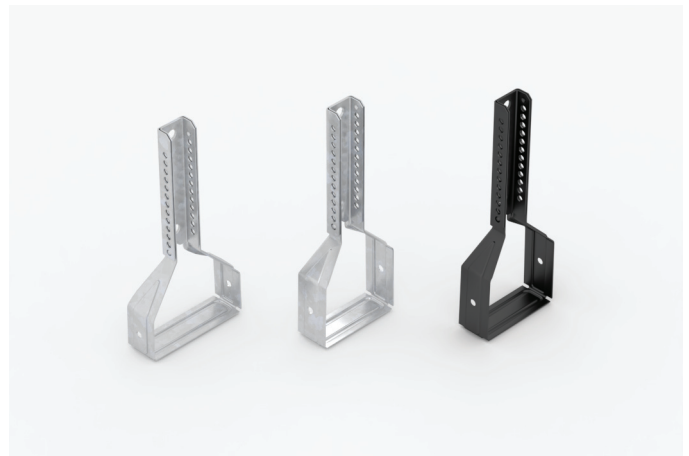

Технічні параметри

Таблиця 21: Технічні параметри, хомут Nonius-Bügel

Технічні параметри	Одиниця	Значення
Довжина	мм	126
Товщина металевого листа	мм	0,7

Скоба Nonius-Klammer, оцинкована або С3-С5М



Технічні параметри

Таблиця 22: Технічні параметри, скоба Nonius-Klammer

Технічні параметри	Одиниця	Значення
Довжина	мм	70
Діаметр дроту	мм	2,4

Шплінт Nonius-Splint, оцинкований



Технічні параметри

Таблиця 23: Технічні параметри, шплінт Nonius-Splint

Технічні параметри	Одиниця	Значення
Довжина	мм	70
Діаметр дроту	мм	2,5

Виконання системи Nonius

Етапи монтажу

1



2 не обов'язково

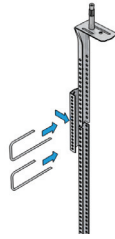

3 не обов'язково



4a

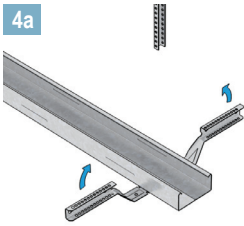

4б

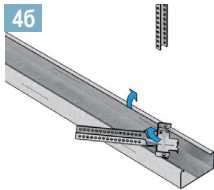

5a

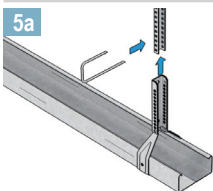

5б

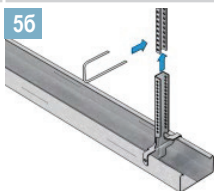

6a

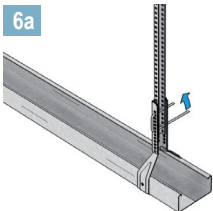

6б

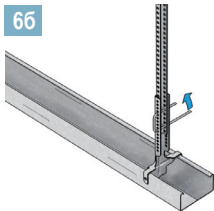

7a



7б

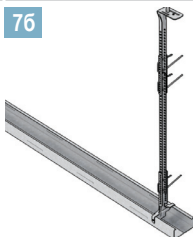

Приклад застосування 1

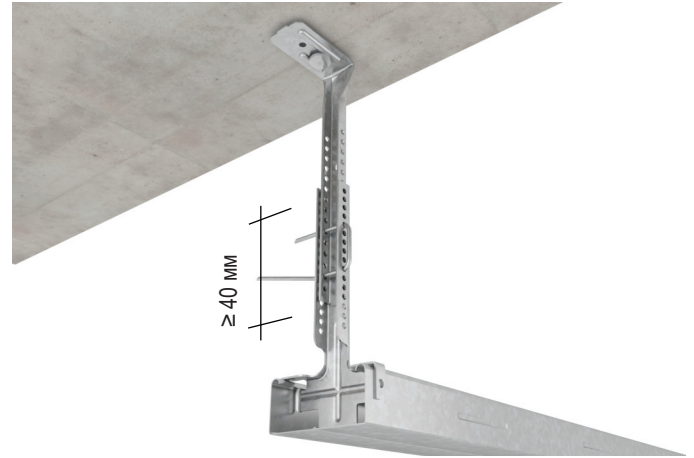

Приклад застосування 2

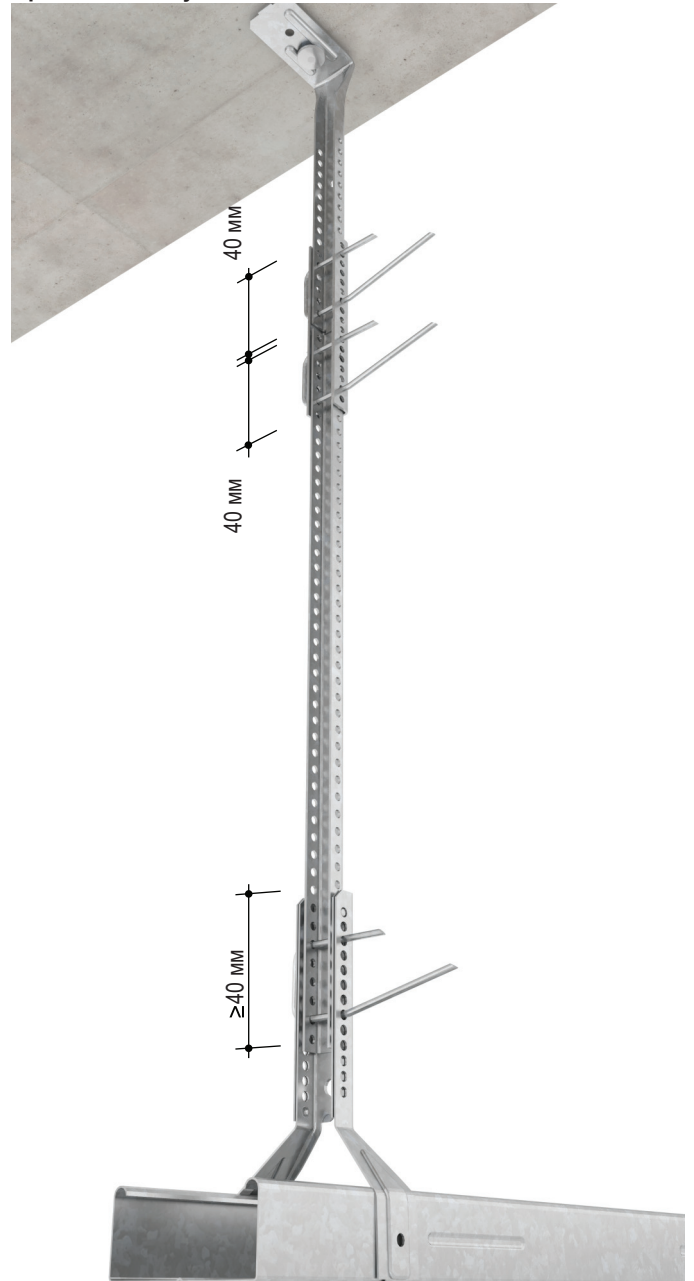

Затискач Befestigungs-Clip, оцинкований

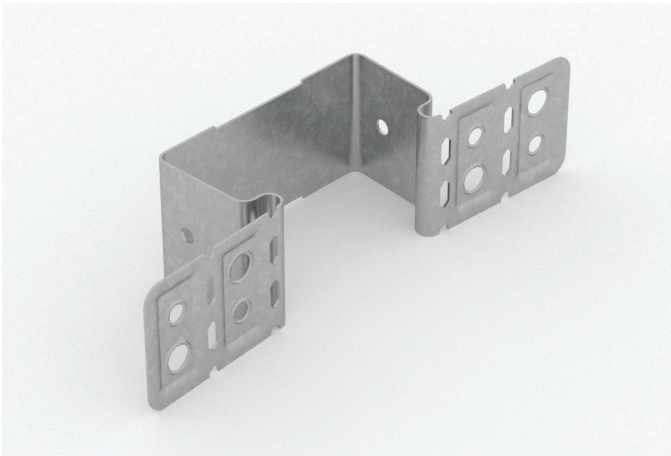

Затискач Befestigungs-Clip для CD 60/27 для прямого кріплення профілів CD до деревини

Використання затискачів Befestigungs-Clip з листової сталі дозволяє забезпечити висоту верхнього краю каркаса від 7 мм. Одночасно затискач Befestigungs-Clip дозволяє вирівнювати нерівності основи до 20 мм. Вирівнювання нерівності здійснюється простим натисканням або розтягненням.

Властивості і додаткові переваги

- Можливість регулювання до 24 мм
- Простий монтаж
- Немає втрат простору на підвісну стелю (висота верхнього краю каркаса від 7 мм)
- Огортає профіль

Супутні вироби

- Гвинти самонарізувальні FN або гвинти самонарізувальні TN
- Кріплення до балок
 - 2 гвинтами самонарізувальними KNAUF TN 3,5 x 35 мм або
 - 2 гвинтами самонарізувальними KNAUF TN 3,9 x 35 мм або
 - 2 гвинтами самонарізувальними KNAUF FN 4,3 x 35 мм

Технічні параметри

Таблиця 24: Технічні параметри, затискач Befestigungs-Clip для CD 60/27

Технічні параметри	Одиниця	Значення	Стандарт
Реакція на вогонь	–	A1	EN 13501-1
Клас захисту від корозії	–	B	EN 13964
Несна здатність	кН	0,15	DIN 18168-1
Вирівнювання нерівностей	мм	0 – 20	–
Верхній край каркаса	мм	7 – 24	–
Довжина	мм	35	–
Товщина металевого листа	мм	0,7	–

Випробування і сертифікати

Згідно з EN 13964 виріб підлягає початковому випробуванню типу, а також постійному виробничому контролю на підприємстві і містить маркування СС. Виріб задовольняє вимогам DIN 18168-1.

Виконання

Етапи монтажу

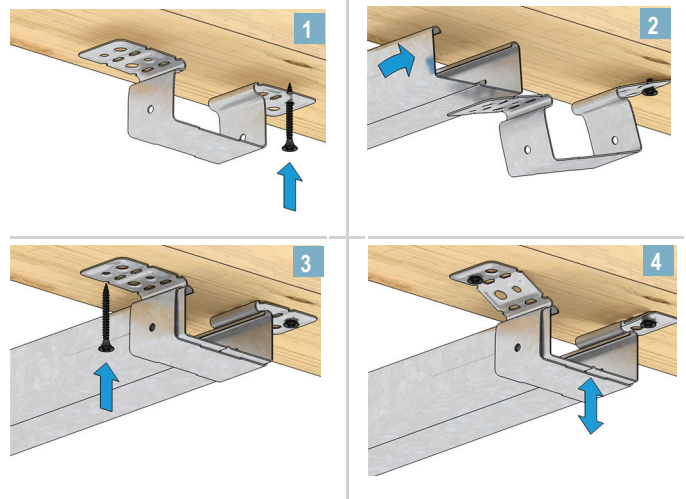

Приклад застосування

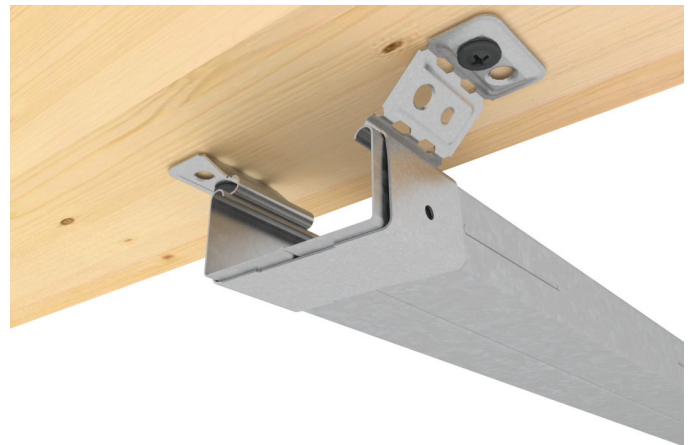

Затискач Justier-Clip, оцинкований

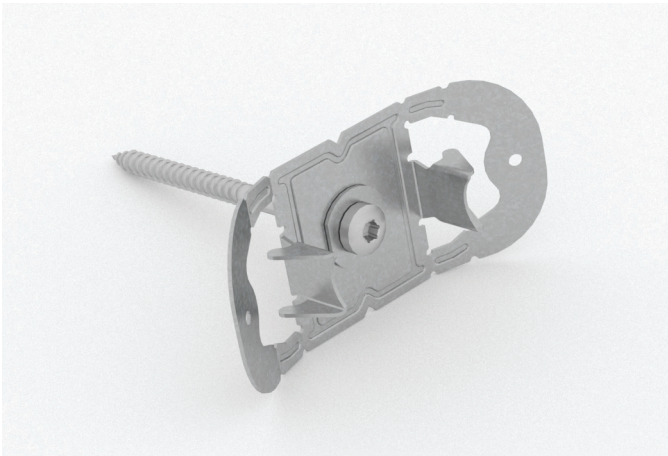

Затискач регульований Justier-Clip для CD 60/27 для кріплення каркаса обшивки стель з вирівнюванням висоти

Затискач регульований Justier-Clip з листової сталі завдяки вбудованому гвинту дозволяє компенсувати велику різницю по висоті у основі для підвішування стелі. Він забезпечує висоту верхнього краю каркаса від 5 до 60 мм. Регульований затискач Justier-Clip можна також використовувати на конструкціях дахів та стель з шаром повітронепроникності.

Властивості і додаткові переваги

- Вільне регулювання для компенсації різниці висоти до 40 мм
- Комбінація з гвинта зі шліцом Torx та затискача
- Придатний також у разі наявності шару повітронепроникності
- Можливе регулювання після монтажу

Випробування і сертифікати

Згідно з EN 13964 виріб підлягає початковому випробуванню типу, а також постійному виробничому контролю на підприємстві і містить маркування СЕ. Виріб задовольняє вимогам DIN 18168-1.

Вказівка

У разі кріплення до дерев'яних балок або крокв, під котрими розташована повітронепроникна плівка, необхідно посилити ділянку проникнення гвинтів відрізком клейкої плівки (Knauf Insulation LDS Soliplan) розміром 5 x 5 см. Додатково клейка плівка кріпиться 4 скобами до дерев'яних балок або крокв.

Виконання

Етапи монтажу

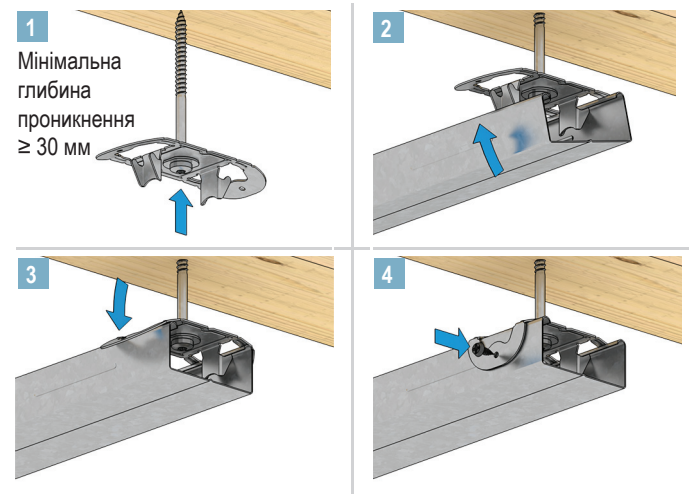

Вказівка

Якщо згодом виникає потреба у додатковій корекції рівня, слід просвердлити профіль знизу і підтягнути затискач Justier-Clip викруткою.

У разі обшивки схилу даху або вимог до протипожежного захисту кріпите затискач збоку гвинтами самонарізувальними LN 3,5 x 11 мм до профілів CD.

У обшивках стель по дерев'яним балкам пригвинчування затискача Justier-Clip до профілів CD не є необхідним.

Приклад застосування

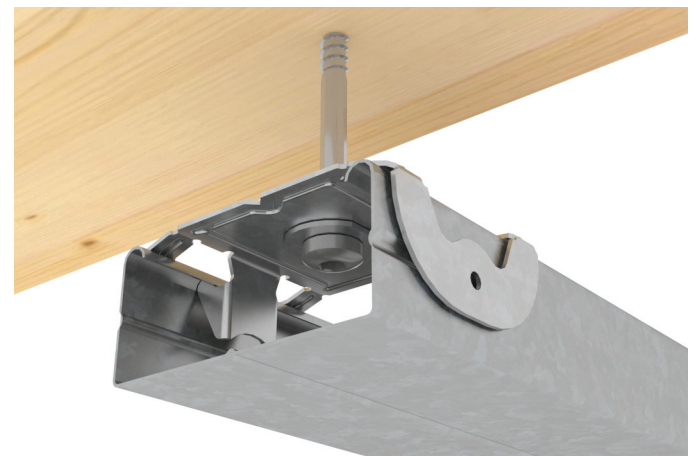

Технічні параметри

Таблиця 25: Технічні параметри, затискач Justier-Clip

Технічні параметри	Одиниця	Значення	Стандарт
Реакція на вогонь	—	A1	EN 13501-1
Клас захисту від корозії	—	B	EN 13964
Несна здатність	кН	0,15	DIN 18168-1
Верхній край каркаса	мм	5 – 60	—
Мінімальна глибина проникнення	мм	30	—
Мінімальна глибина проникнення обшивки скату даху без силового замкнення у примиканні горищного напівповерху, нахил	$\leq 45^\circ$	мм	50
	$\leq 60^\circ$	мм	60
	$\leq 75^\circ$	мм	70
Довжина	мм	110	—
Довжина гвинтів	мм	90	—

Затискач Direktmontage-Clip, оцинкований



Затискач Direktmontage-Clip для CD 60/27 для прямого кріплення в системі «стеля під стелею»

Затискач Direktmontage-Clip з листової сталі застосовується для прямого кріплення металевого каркаса обшивки стелі без вирівнювання висоти (система «стеля під стелею»).

Властивості і додаткові переваги

- Максимальна економія простору завдяки мінімальній висоті підвішування
- Простий монтаж

Супутні вироби

- Гвинти самонарізувальні FN або гвинти TN з грубою різьбою
- Гвинт самонарізувальний LN 3,5 x 11 мм для кріплення затискача Direktmontage-Clip до профілів

Випробування і сертифікати

Згідно з EN 13964 виріб підлягає початковому випробуванню типу, а також постійному виробничому контролю на підприємстві і містить маркування СЕ. Виріб задовольняє вимогам DIN 18168-1.

Технічні параметри

Таблиця 26: Технічні параметри, затискач Direktmontage-Clip

Технічні параметри	Одиниця	Значення	Стандарт
Реакція на вогонь	–	A1	EN 13501-1
Клас захисту від корозії	–	B	EN 13964
Клас несної здатності без різьбового з'єднання	кН	0,15	DIN 18168-1
Клас несної здатності з різьбовим з'єднанням	кН	0,25	DIN 18168-1
Довжина	мм	19	–
Верхній край каркаса	мм	4	–
Товщина металевого листа	мм	0,9	–

Виконання

Етапи монтажу

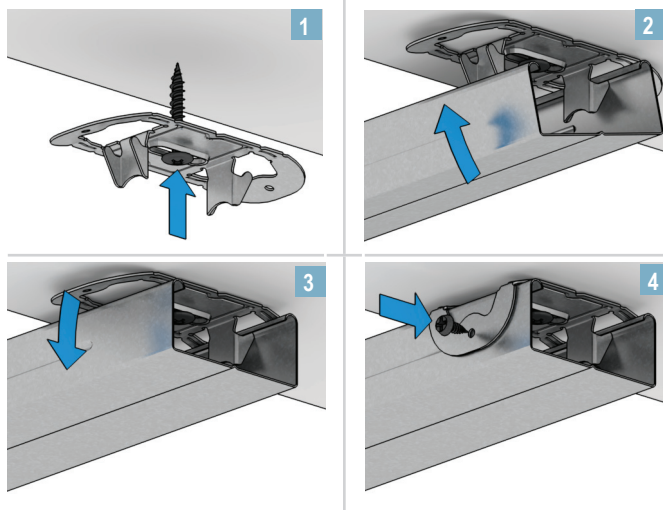

Приклад застосування

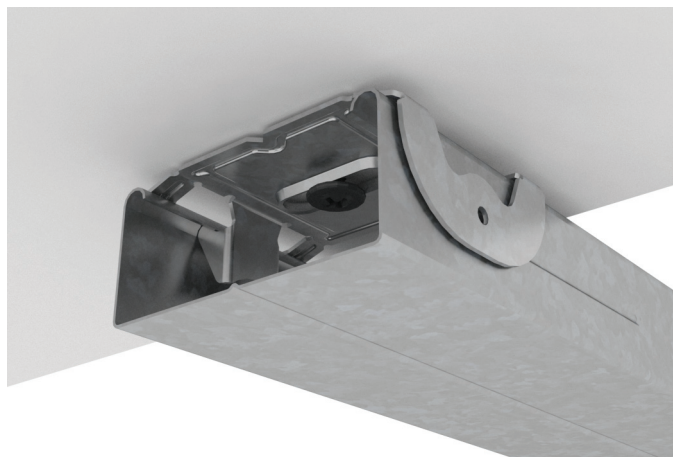

Затискач Stützen-Clip, оцинкований

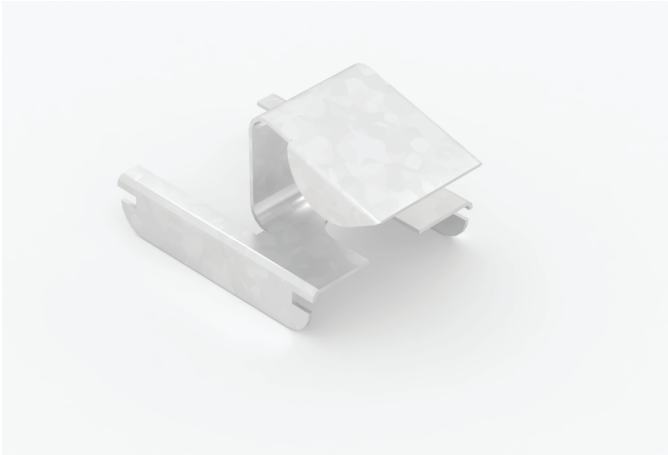

Затискач Stützen-Clip для CD 60/27 для обшивки сталевих опор та балок

Затискач Stützen-Clip з листової сталі є оптимальним варіантом кріплення обшивки сталевих опор та балок на каркасі з профілів CD 60/27 при товщині фланців від 10 до 16 мм.

Властивості і додаткові переваги

- Простий монтаж
- Пряме кріплення на сталевих опорах та балках без свердління

Виконання

Етапи монтажу

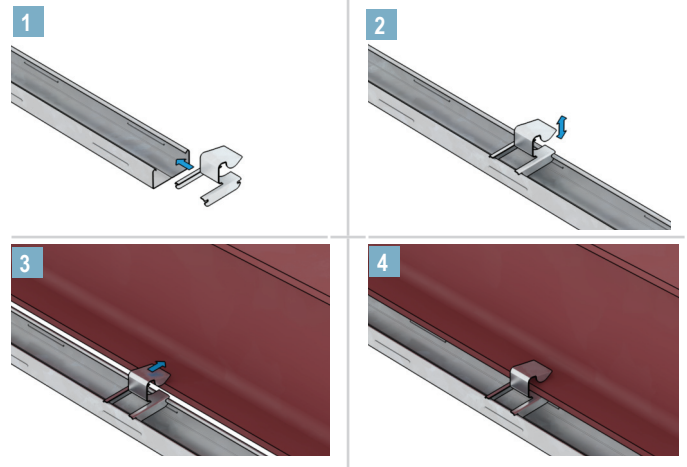

Приклад застосування

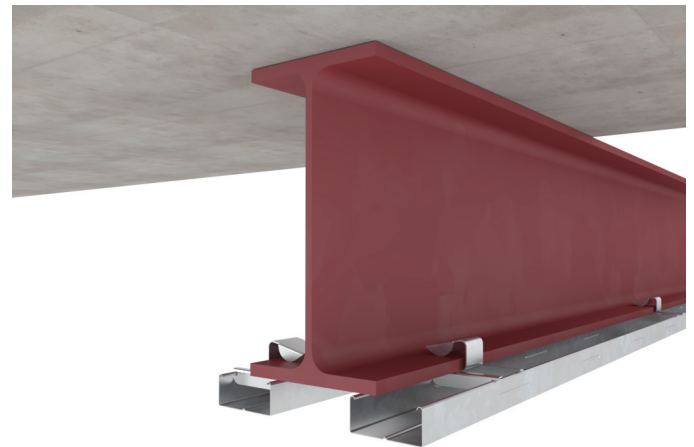

Технічні параметри

Таблиця 27: Технічні параметри, затискач Stützen-Clip

Технічні параметри	Одиниця	Значення	Стандарт
Реакція на вогонь	—	A1	EN 13501-1
Клас захисту від корозії	—	B	EN 13964
Клас несної здатності	кН	0,15	EN 13964
Виступ профілю CD	мм	35	—
Для товщини фланця	мм	10 – 16	—
Товщина металевого листа	мм	1,0	—

Кутик Ankerwinkel, оцинкований



Кутик Ankerwinkel для CD 60/27 для влаштування хрестових з'єднань профілів

Кутик Ankerwinkel з оцинкованої листової сталі з'єднує один з одним два профілі CD 60/27. На кожне хрестове з'єднання необхідно два кутики Ankerwinkel. Це альтернатива з'єднувачу Kreuzverbinder. Кутик Ankerwinkel особливо придатний також для одностороннього кріплення по краях підвісної стелі. Тут необхідний тільки один кутик Ankerwinkel на кожну точку з'єднання.

Властивості і додаткові переваги

- Просте і надійне з'єднання основних та несних профілів каркаса стелі
- Можна зігнути лише одним пальцем
- Можна використовувати на ділянці кінця профілю
- Простий монтаж
- Мала монтажна висота

Випробування і сертифікати

Згідно з EN 13964 виріб підлягає початковому випробуванню типу, а також постійному виробничому контролю на підприємстві і містить маркування СЄ. Виріб задовольняє вимогам DIN 18168-1.

Технічні параметри

Таблиця 28: Технічні параметри, кутик Ankerwinkel

Технічні параметри	Одиниця	Значення	Стандарт
Реакція на вогонь	–	A1	EN 13501-1
Клас захисту від корозії	–	B	EN 13964
Клас несної здатності (використання попарно)	кН	0,4	EN 13964
Товщина металевого листа	мм	1,0	–

Виконання

Етапи монтажу

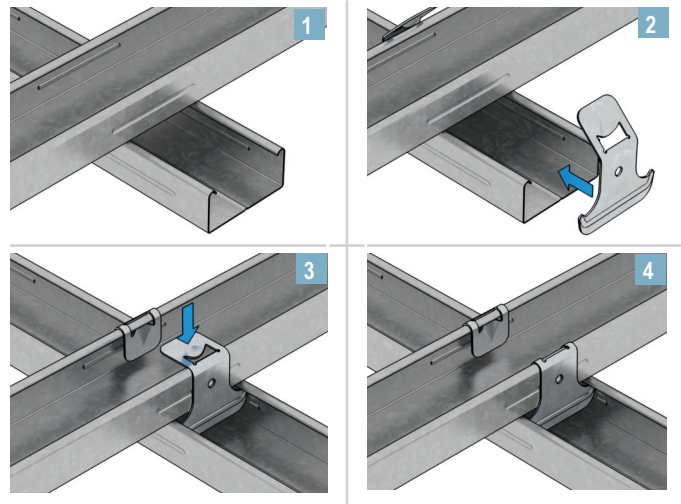

Приклад застосування

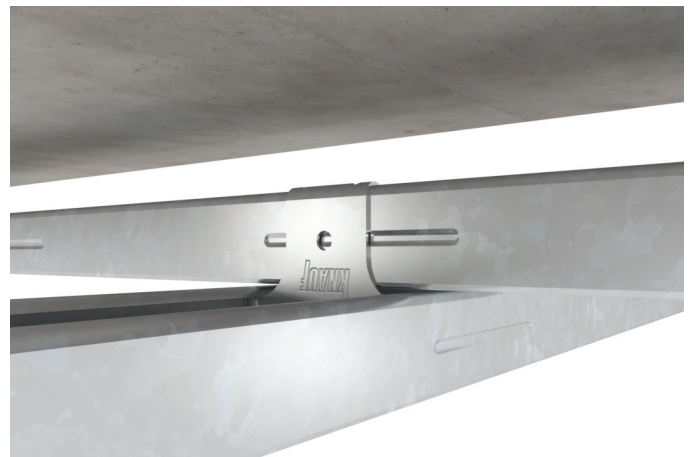

Кутик поворотний Drehankerwinkel, оцинкований



Кутик поворотний Drehankerwinkel для CD 60/27 для влаштування хрестових з'єднань профілів зі змінним кутом

Кутик поворотний Drehankerwinkel з оцинкованої листової сталі з'єднує один з одним профілі CD 60/27 зі змінним кутом. На кожне хрестове з'єднання необхідно два кутика Drehankerwinkel. Особлива перевага кутика Drehankerwinkel – профілі хрестового з'єднання не обов'язково повинні бути під прямим кутом, оскільки кут можна регулювати за необхідності завдяки поворотному шарніру. Крім того, Drehankerwinkel особливо придатний також для одностороннього кріплення по краях підвісної стелі. Тут необхідний тільки один кутик Drehankerwinkel на кожну точку з'єднання.

Властивості і додаткові переваги

- Просте і надійне з'єднання основних та несних профілів каркаса стелі
- З поворотним шарніром
- Можливе гнучке налаштування кута
- Можна зігнути лише одним пальцем
- Можна використовувати на ділянці кінця профілю
- Простий монтаж
- Швидкий монтаж

Випробування і сертифікати

Згідно з EN 13964 виріб підлягає початковому випробуванню типу, а також постійному виробничому контролю на підприємстві і містить маркування СЄ. Виріб задовольняє вимогам DIN 18168-1.

Технічні параметри

Таблиця 29: Технічні параметри, кутик поворотний Drehankerwinkel

Технічні параметри	Одиниця	Значення	Стандарт
Реакція на вогонь	–	A1	EN 13501-1
Клас захисту від корозії	–	B	EN 13964
Несна здатність (використання попарно)	кН	0,25	EN 13964
Товщина металевого листа	мм	1,0	–

Виконання

Етапи монтажу

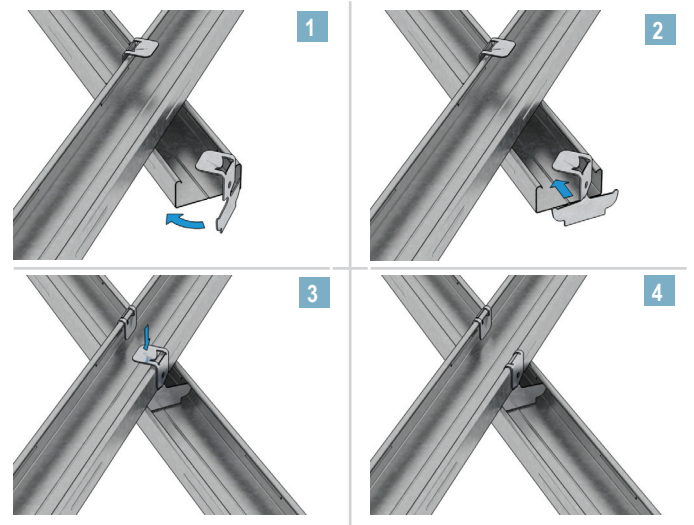

Приклад застосування



Кутик Anschlusswinkel, оцинкований або C3-C5M



Кутик Anschlusswinkel для кріплення профілів UA із захистом від корозії C3-C5M та без нього у системах стін і стель з опиранням на стіни

Кутик Anschlusswinkel з оцинкованої листової сталі або листової сталі з покриттям забезпечує кріплення профілів UA в системах стін, наприклад, у віконних та дверних отворах, або для монтажу профілів у каркасах стель з опиранням на стіни.

Властивості і додаткові переваги

- Висока стабільність
- Гнучкість завдяки похилим шлицам для пригвинчування
- Простий монтаж

Супутні вироби

- Профілі UW 50, UW 75, UW 100
- Профілі UA 50, UA 70, UA 75, UA 100

Вказівка	У комплекті постачання 4 кутика Anschlusswinkel, а також: 8 дюбелів Drehstiftdübel 6/60 мм (UA 50) 8 дюбелів Drehstiftdübel 8/60 мм (UA 75 та UA 100) 8 болтів з напівкруглою головкою M8/25 мм, гайки та U-подібні шайби (у разі вимог до захисту від корозії нанести захисне покриття після монтажу)
-----------------	-----------------------------------------------------------------------------------------------------------------------------------------------------------------------------------------------------------------------------------------------------------------------------------------------------------------

Виконання

Етапи монтажу

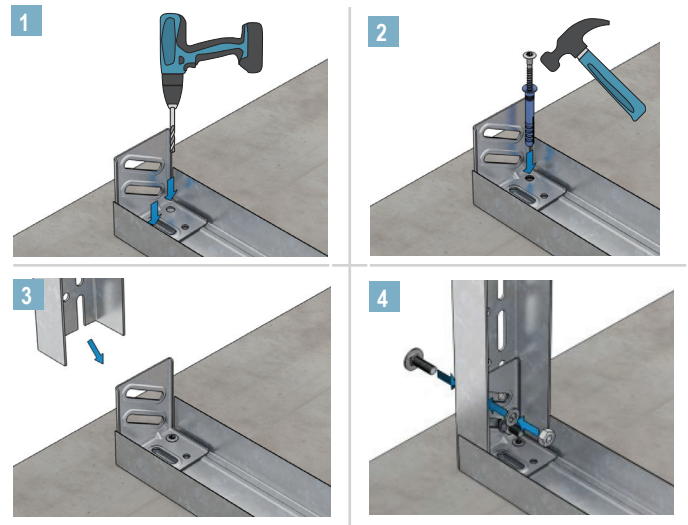

Приклад застосування



Технічні параметри

Таблиця 30: Технічні параметри, кутик Anschlusswinkel

Технічні параметри	Одиниця	Значення	Стандарт
Реакція на вогонь	–	A1	EN 13501-1
Реакція на вогонь C3-C5M	–	A2-s1, d0	EN 13501-1
Клас захисту від корозії / категорія корозійності			
Кутик Anschlusswinkel	–	B	EN 13964
Кутик Anschlusswinkel C3-C5M	–	C3-C5M	EN ISO 12944
Товщина металевого листа	мм	1,5	–
Довжина бокових стінок	мм	50 x 80	–
Несна здатність для UA 50	кН	1	–
Несна здатність для UA 70 / UA 75 / UA 100	кН	2	–

Кутик Türpfostensteckwinkel, оцинкований

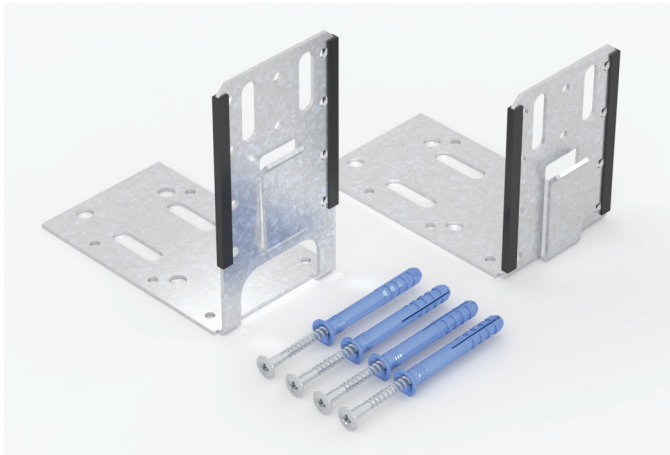

Кутик Türpfostensteckwinkel для кріплення профілів CW / UA у системах стін на ділянці дверного отвору

Кутик Türpfostensteckwinkel з листової сталі застосовується для надійного кріплення одвірка (профіль CW або UA) до металевого каркаса на ділянках стелі та підлоги. Верхня частина кутика Türpfostensteckwinkel має зручний отвір для прокладання кабелів. Крім того, кутик можна використовувати також для конструкцій несних стійок унітазів та біде в монтажних стінах у поєднанні з профілями UA.

Властивості і додаткові переваги

- Простий монтаж
- Може використовуватися як з профілями UA, так із профілями CW

Супутні вироби

- Профілі CW 50, CW 75, CW 100
 - Профілі UW 50, UW 75, UW 100
 - Профілі UA 50, UA 70, UA 75, UA 100
- Можливе застосування з UA 125 та UA 150, для кожного по 2 болти з напівкруглою головкою M8

Технічні параметри

Таблиця 31: Технічні параметри, кутик Türpfostensteckwinkel

Технічні параметри	Одиниця	Значення	Стандарт
Реакція на вогонь	—	A1	EN 13501-1
Клас захисту від корозії	—	B	Згідно з EN 13964
Товщина металевого листа	мм	2	—
Прогин стелі	мм	20	—
Довжина бокових стінок, верхня частина	мм	130 x 125	—
Довжина бокових стінок, нижня частина	мм	45 x 125	—
Несна здатність для UA 50, UA 70	кН	1	—
Несна здатність для UA 75, UA 100, UA 125, UA 150	кН	2	—

Технічні параметри

Таблиця 32: Максимальна вага дверного полотна

Ширина дверного полотна	Варіант: профіль CW	Варіант: профіль UA				
		UA 50	UA 70 / UA 75	UA 100	UA 125	UA 150
≤ 885 мм	≤ 25 кг	≤ 50 кг	≤ 75 кг	≤ 100 кг	≤ 125 кг	≤ 150 кг
≤ 1010 мм	—	≤ 50 кг	≤ 75 кг	≤ 100 кг	≤ 125 кг	≤ 150 кг
≤ 1260 мм	—	≤ 40 кг	≤ 60 кг	≤ 80 кг	≤ 100 кг	≤ 120 кг
≤ 1510 мм	—	≤ 35 кг	≤ 50 кг	≤ 65 кг	≤ 80 кг	≤ 95 кг

Виконання

Етапи монтажу

Закріплені пластикові смуги використовуються з профілями CW. Для використання з профілями UA пластикові смуги слід видалити.

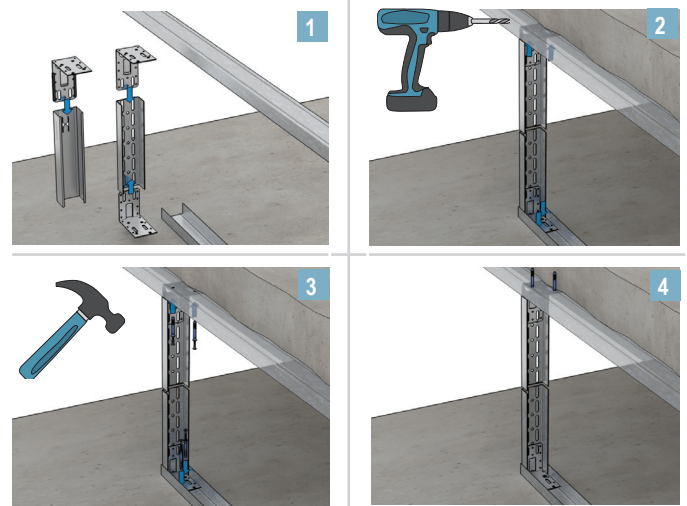

Приклад застосування



З'єднувач Wandsteckwinkel, оцинкований



З'єднувач Wandsteckwinkel для кріплення профілів CW у системах брендмауерів з улаштуванням ковзних примикань

З'єднувач Wandsteckwinkel використовується для улаштування ковзних примикань у конструкціях брендмауерів з прогином перекриття до 40 мм. З'єднувач Wandsteckwinkel розроблений виключно для використання з профілями CW. Комбінація з профілями UA неможлива.

Властивості і додаткові переваги

- Висока надійність завдяки оптимально підібраним системним компонентам КНАУФ
- Простий монтаж

Супутні вироби

- Профілі UW 50, UW 75, UW 100
- Профілі CW 50, CW 75, CW 100

Вказівка

З'єднувач Wandsteckwinkel постачається у комплекті з анкерами Deckennagel, гвинтами та гайками.

Технічні параметри

Таблиця 33: Технічні параметри, з'єднувач Wandsteckwinkel

Технічні параметри	Одиниця	Значення	Стандарт
Реакція на вогонь	—	A1	EN 13501-1
Клас захисту від корозії	—	B	Згідно з EN 13964
Товщина металевого листа	мм	3	—
Прогин перекриття	мм	40	—
Висота з'єднувача	мм	123	—

Виконання

Етапи монтажу

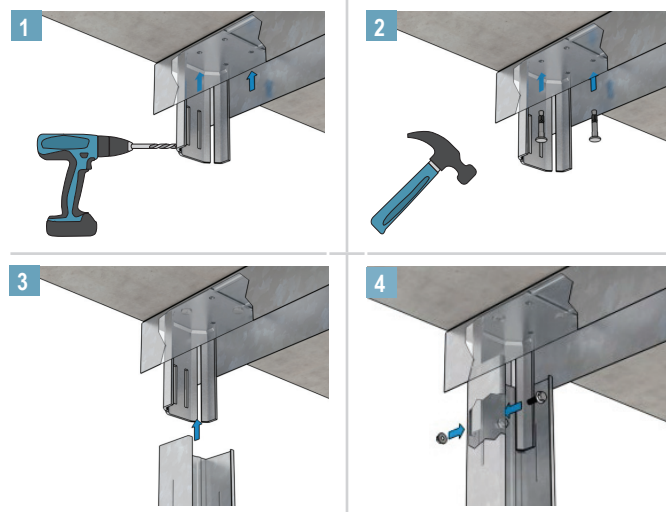

Приклад застосування



З'єднувач кутовий UA-Winkelverbinder, оцинкований



З'єднувач кутовий UA-Winkelverbinder для з'єднання профілів UA

З'єднувач кутовий UA-Winkelverbinder з оцинкованої листової сталі використовується для з'єднання профілів UA під кутом 90°, наприклад, в конструкціях стель з обпиранням на стіни або в системі «приміщення у приміщенні» Cubo.

Властивості і додаткові переваги

- Висока стабільність
- Комплект постачання містить засоби для кріплення

Супутні вироби

- Профіль UA 100/40/2
- Профіль UA 125/40/2
- Профіль UA 150/40/2

Вказівка

З'єднувач кутовий UA-Winkelverbinder постачається із засобами для кріплення.

Виконання

Етапи монтажу

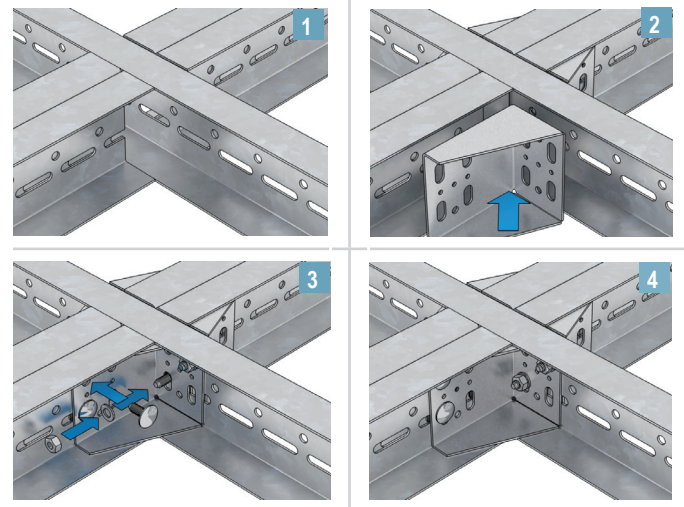

Приклад застосування



Технічні параметри

Таблиця 34: Технічні параметри, з'єднувач UA-Winkelverbinder

Технічні параметри	Одиниця	Значення	Стандарт
Реакція на вогонь	—	A1	EN 13501-1
Клас захисту від корозії	—	B	Згідно з EN 13964
Товщина металевого листа	мм	2	—
Довжина бокових стінок	мм	100 x 60	—
Ширина	мм	100	—
	мм	125	—
	мм	150	—
Несна здатність	кН	3	—

Комплект для кріплення фартухів стелі / балюстрад, зварний, оцинкований

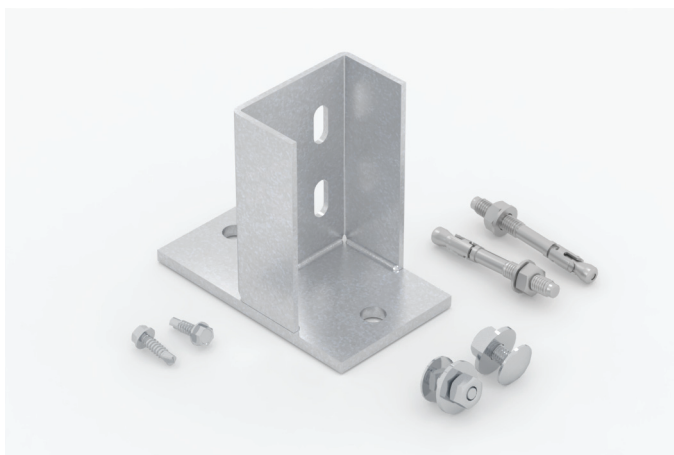

Комплект для кріплення фартухів стелі / балюстрад, зварний, для непомітного кріплення фартухів стелі та балюстрад для профілів UA 75

Комплект для кріплення включає все, щоб оптимально (зі статичної точки зору) зафіксувати фартух стелі або балюстраду на будівлі. Опорна ніжка, що розташована всередині конструкції, з її відповідними комплектуючими забезпечує не тільки високий рівень жорсткості, але також приховане кріплення. Так можна не тільки здійснити оптично привабливі рішення без видимих засобів кріплення, але також стають не потрібними діагональні елементи жорсткості, які заважають і які важко закріпити, перш за все у випадку високої щільності інженерних комунікацій.

Властивості і додаткові переваги

- Простий монтаж
- Ідеально узгоджена система
- Забезпечує високу жорсткість конструкції
- Дозволяє обійтися без діагональних елементів жорсткості
- Забезпечує оптично привабливі рішення

Супутні вироби

- UA 75
- UW 75

Випробування і сертифікати

Комплект для кріплення – це будівельна деталь, перевірена в системі. У разі використання для балюстрад і фартухів надаються наступні сертифікати випробувань загального будівельного нагляду:

- abP P-1101/716/18-MPA BS
- abP P-1102/046/19-MPA BS

Технічні параметри

Таблиця 35: Технічні параметри, комплект для кріплення фартухів стелі / балюстрад, зварний

Технічні параметри	Одиниця	Значення	Стандарт
Реакція на вогонь	–	A1	EN 13501-1
Клас захисту від корозії	–	B	Згідно з EN 13964
Товщина металевого листа (металевий лист основи / U-подібна частина)	мм	6/3	–
Розміри (довжина / ширина / висота)	мм	120/70/106	–
Горизонтальні навантаження для UA 75	кН/м	–	Див. abP
Вертикальні навантаження на кутик у разі використання на стелі	кН	3,0	–

Вказівка	Комплект для постачання складається з:
	1 опорна ніжка
	2 анкерних болти M10
	2 гвинти M8 x 16
	2 підкладні шайби
	2 шестигранні гайки
	2 гвинти самонарізувальні зі свердлувальним кінцем

Виконання

Етапи монтажу

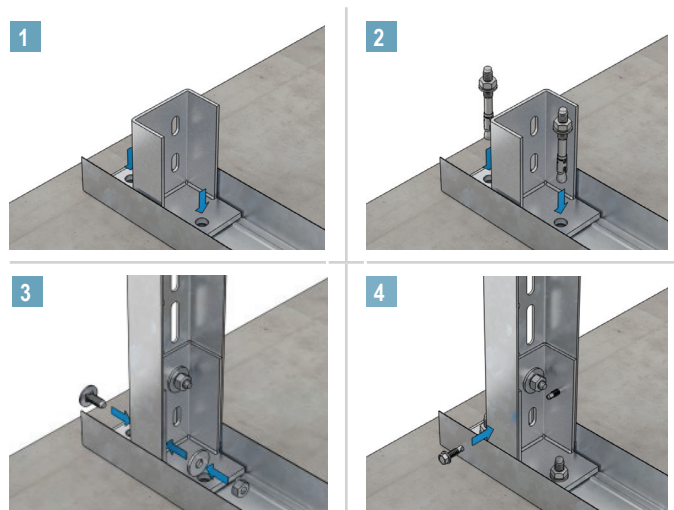

Приклад застосування



Комплект для кріплення фартухів стелі / балюстрад, оцинкований

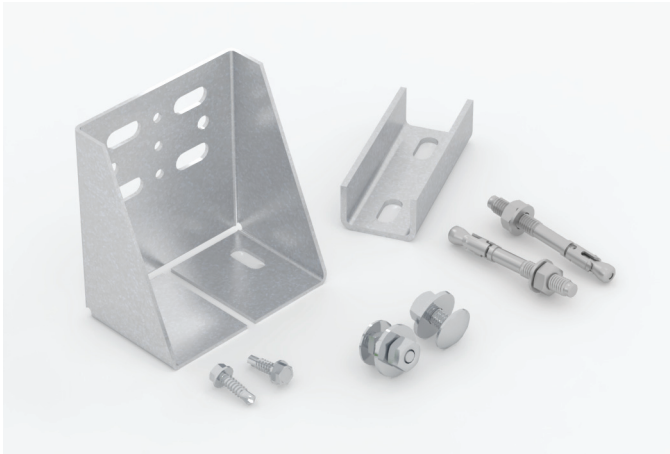

Комплект для кріплення фартухів стелі / балюстрад, для непомітного кріплення фартухів стелі та балюстрад для профілів UA 100

Комплект для кріплення включає все, щоб оптимально (зі статичної точки зору) зафіксувати фартух стелі або балюстраду на будівлі. Кутик для кріплення з U-подібною деталлю, що розташований всередині конструкції, забезпечує не тільки високий рівень жорсткості, але також приховане кріплення. Так можна не тільки здійснити оптично привабливі рішення без видимих засобів кріплення, але також стають не потрібними діагональні елементи жорсткості, які заважають і які важко закріпити, перш за все у випадку високої щільності інженерних комунікацій.

Властивості і додаткові переваги

- Простий монтаж
- Ідеально узгоджена система
- Забезпечує високу жорсткість конструкції
- Дозволяє обійтися без діагональних елементів жорсткості
- Забезпечує оптично привабливі рішення

Супутні вироби

- UA 100
- UW 100

Випробування і сертифікати

Комплект для кріплення – це будівельна деталь, перевірена в системі. У разі використання для балюстрад і фартухів надаються наступні сертифікати випробувань загального будівельного нагляду:

- abP P-1101/716/18-MPA BS
- abP P-1102/046/19-MPA BS

Технічні параметри

Таблиця 36: Технічні параметри, комплект для кріплення фартухів стелі / балюстрад

Технічні параметри	Одиниця	Значення	Стандарт
Реакція на вогонь	–	A1	EN 13501-1
Клас захисту від корозії	–	B	Згідно з EN 13964
Товщина металевого листа (кутик / U-подібна деталь)	мм	2/3	–
Розміри (довжина / ширина / висота)	мм	60/94,8/100	–
Несна здатність для UA 100	кН/м	–	Див. abP
Вертикальні навантаження на кутик у разі використання на стелі	кН	3,0	–

Вказівка	Комплект постачання складається з:
	2 кутики
	2 U-подібних деталі
	4 анкерні болти
	4 гвинти M8 x 25
	4 підкладні шайби
	4 шестигранні гайки
4 гвинти зі свердловальним кінцем	

Виконання

Етапи монтажу

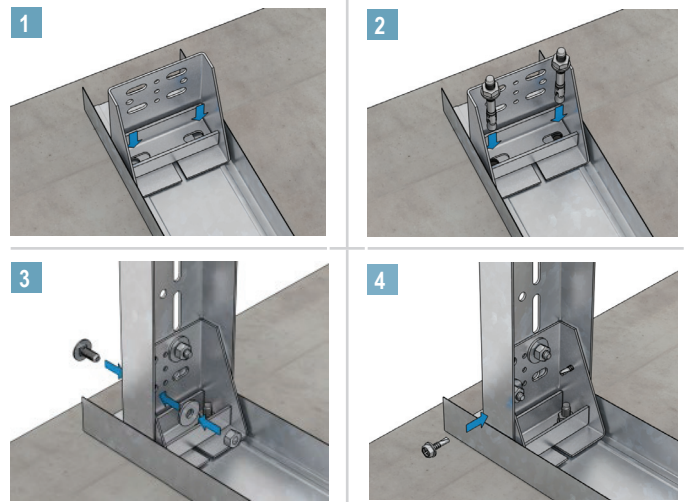

Приклад застосування



Кутик сталевий KAW 70 x 135/100, C3-C5M



Кутик сталевий KAW 70 x 135/100 для кріплення профілю KAW

Система зовнішніх стін KNAUF полегшує оформлення і виконання фасадів у старому фондї і новобудовах. Оболонку будівлі можна створити значно швидше, ніж у традиційному способі будівництва, і одночасно з меншою вагою.

Для каркасів систем зовнішніх стін KNAUF існують ідеально узгоджені компоненти системи – сталевий кутик KAW, гвинт KAW і фасадний профіль KAW, які забезпечують оптимальну конструкцію системи.

Властивості і додаткові переваги

- Найвищий рівень гнучкості
- Ідеально узгоджена система
- Захист від корозії C3 (високий)

Супутні вироби

- Гвинт KAW
- Фасадний профіль KAW 150

Технічні параметри

Таблиця 37: Технічні параметри, кутик сталевий KAW 70x135 / 100

Технічні параметри	Одиниця	Значення	Стандарт
Реакція на вогонь	–	A1	EN 13501-1
Клас захисту від корозії	–	C3 (високий)	EN ISO 12944
Несна здатність	кН	1	–
Товщина металевого листа	мм	1,5	–
Довжина / ширина бокових стінок	мм	100 x 135 x 70	–

Виконання

Етапи монтажу

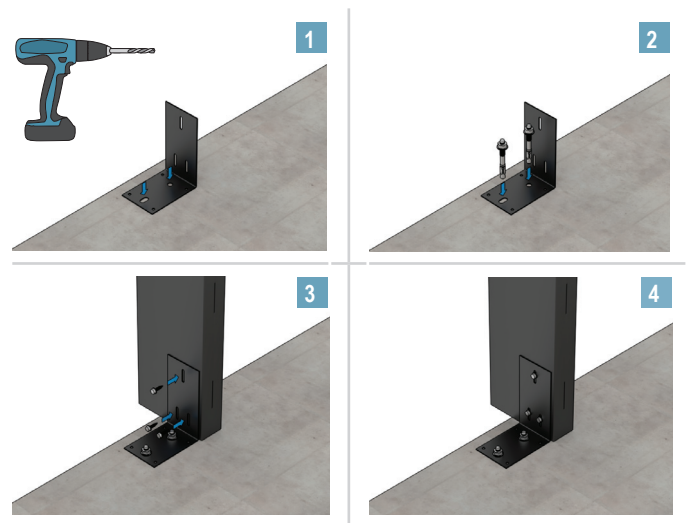

Приклад застосування



Кутик Anschluss- und Verbindungswinkel, оцинкований

Кутик Anschluss- und Verbindungswinkel для улаштування примикань до стін, Т-стиків і поздовжніх з'єднань профілів UA

Кутик Anschluss- und Verbindungswinkel для UA 100, 125 та 150 – це спеціальний оцинкований кутик для улаштування примикань несних профілів UA каркасів стель або напрямних профілів UA до сусідніх будівельних деталей (наприклад, стін, профілів UA) та для поздовжнього з'єднання напрямних профілів UA.

Властивості і додаткові переваги

- Оцинкована листовая сталь
- Підготоване місце згину по центру для полегшеного згинання накладок
- Комплект містить 24 болти М8 з напівкруглою пласкою головою, підкладні шайби та гайки

Супутні вироби

- UA 100, UA 125, UA 150

Технічні параметри

Таблиця 38: Технічні параметри, кутик Anschluss- und Verbindungswinkel

Технічні параметри	Одиниця	Значення	Стандарт
Реакція на вогонь	–	A1	EN 13501-1
Клас захисту від корозії	–	B	Згідно з EN 13964
Несна здатність	кН	2	–
Товщина металевого листа	мм	2	–
Довжина	мм	200 (гнуті 100)	–

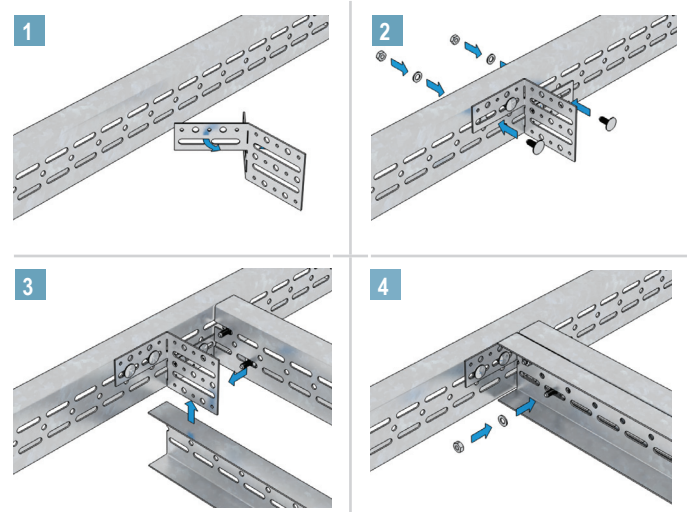
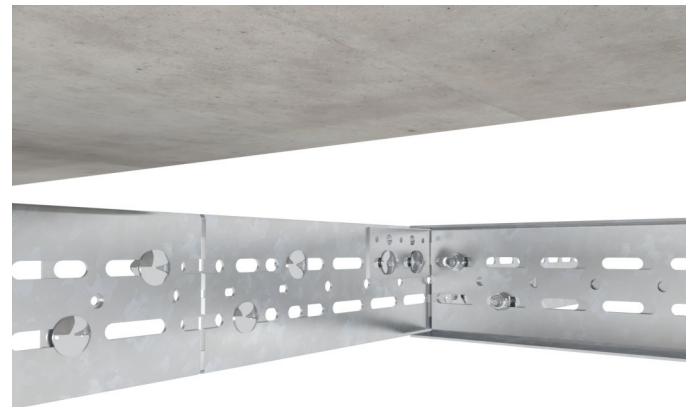
Виконання
Етапи монтажу

Приклад застосування

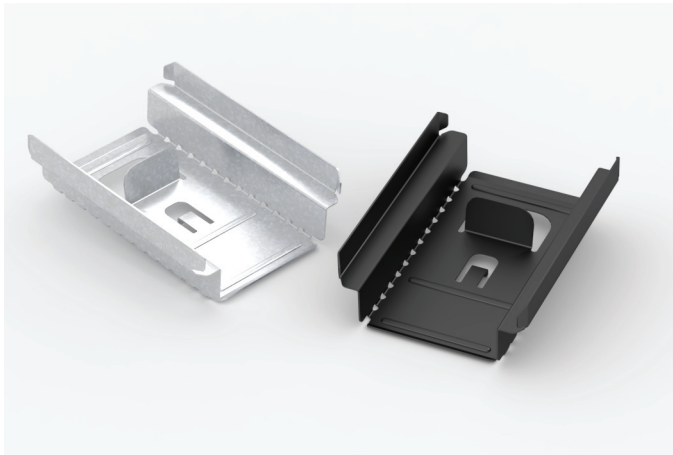
З'єднувач для поздовжнього з'єднання профілів CD, оцинкований або C3-C5M



З'єднувач для поздовжнього з'єднання профілів CD 60/27

З'єднувач для поздовжнього з'єднання профілів CD виготовлений з листової сталі або листової сталі з покриттям зі спеціальною накладкою для тонкого регулювання – це з'єднувач, що ідеально пасує до профілів CD 60/27 для стель. Його легко встановлювати, він легше припасовується до профілю і зручніше регулюється, завдяки цьому з ним значно простіше працювати, ніж з іншими поздовжніми з'єднувачами. Завдяки екстра-плоскій основі можна виконувати також хрестові з'єднання профілів безпосередньо над поздовжніми з'єднаннями. Інші поздовжні з'єднувачі часто блокують з'єднувачі Kreuzverbinder знизу, і тому можуть вимагати трудомісткого додаткового регулювання усього профілю.

Властивості і додаткові переваги

- Спеціальна накладка для простого зсуву поздовжнього з'єднувача в профілі
- Заокруглені краї для кращого припасовування в профілях
- Гнучкі бокові виступи для оптимального припасовування до профілю
- Екстра-плоска основа, щоб не блокувати з'єднувач Kreuzverbinder
- Монтується без допоміжних інструментів

Випробування і сертифікати

Згідно з EN 13964 виріб підлягає початковому випробуванню типу, а також постійному виробничому контролю на підприємстві і містить маркування СЕ. Виріб задовольняє вимогам DIN 18168-1.

Технічні параметри

Таблиця 39: Технічні параметри, з'єднувач для поздовжнього з'єднання профілів CD

Технічні параметри	Одиниця	Значення	Стандарт
Реакція на вогонь	–	A1	EN 13501-1
Реакція на вогонь, із захистом від корозії	–	A2-s1, d0	EN 13501-1
Клас захисту від корозії			
З'єднувач для поздовжнього з'єднання профілів CD	–	B	EN 13964
З'єднувач для поздовжнього з'єднання профілів CD	–	C3-C5M	EN ISO 12944
Товщина металевого листа	мм	0,9	–
Довжина	мм	80	–

Виконання

Етапи монтажу

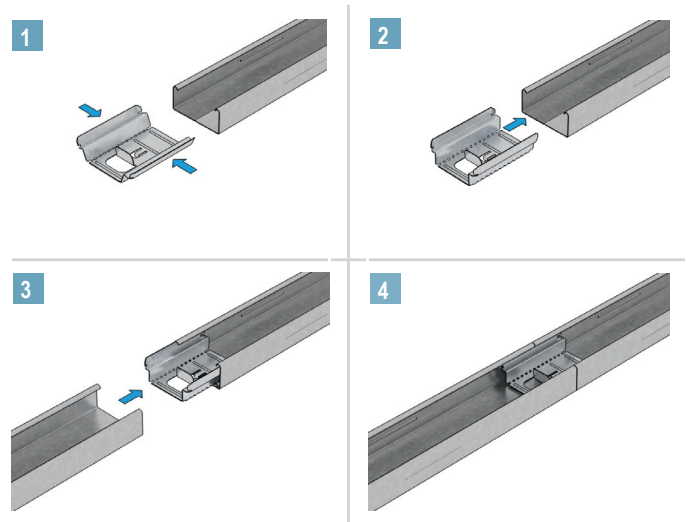

Приклад застосування



З'єднувач Universalverbinder, оцинкований

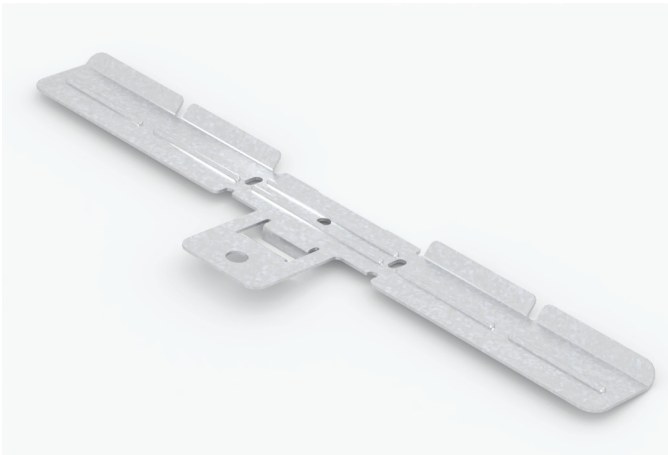

З'єднувач Universalverbinder для CD 60/27 для влаштування з'єднань профілів на одному рівні зі змінним кутом

З'єднувач Universalverbinder застосовується для влаштування з'єднань профілів CD 60/27 на одному рівні, наприклад, для вбудови або заміни ревізійних люків. Він може утворювати також кути, що відхиляються від 90°. Крім того, його у випадку нестачі інших деталей можна використовувати також в якості поздовжнього з'єднувача або підвісу.

Властивості і додаткові переваги

- Висока гнучкість
- Мультифункціональне використання
- Простий монтаж

Випробування і сертифікати

Згідно з EN 13964 виріб підлягає початковому випробуванню типу, а також постійному виробничому контролю на підприємстві і містить маркування СЕ. Виріб задовольняє вимогам DIN 18168-1.

Технічні параметри

Таблиця 40: Технічні параметри, з'єднувач Universalverbinder

Технічні параметри	Одиниця	Значення	Стандарт
Реакція на вогонь	—	A1	EN 13501-1
Клас захисту від корозії	—	B	EN 13964
Клас несної здатності у якості підвісу	kH	0,25	DIN 18168-1
Товщина металевого листа	мм	0,9	EN 13964
Довжина (ортогонально зігнутий)	мм	80	—

Виконання

Етапи монтажу

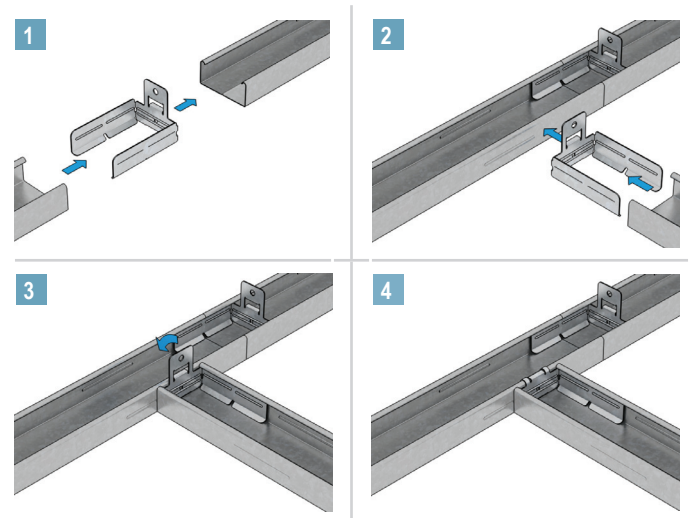

Приклад застосування

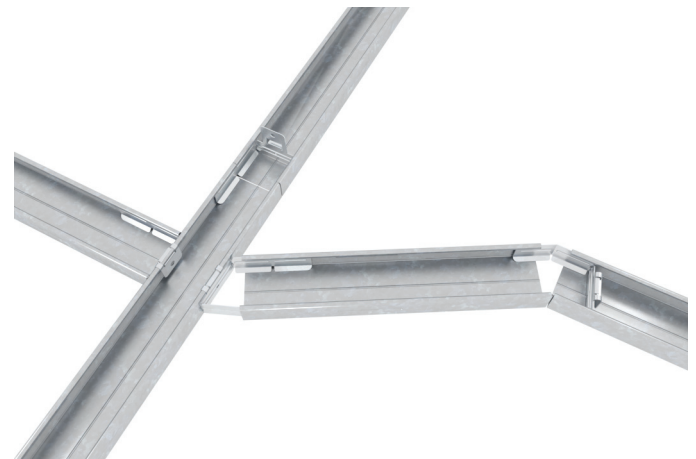

З'єднувач Winkelverbinder 90°, оцинкований



З'єднувач Winkelverbinder 90° для CD 60/27 для з'єднання профілів під прямим кутом

З'єднувач Winkelverbinder 90° для CD 60/27 з оцинкованої листової сталі забезпечує швидке та просте улаштування з'єднань профілів під кутом 90° в каркасах, наприклад, дизайнерських стель, коробів та каналів для комунікацій у стелях. З'єднувач Winkelverbinder 90° постачається у вигляді плоскої деталі з листового металу. Перед монтажем кінці згинають по перфорації паралельно і під прямими кутами. Монтаж здійснюється згідно із зображенням.

Властивості і додаткові переваги

- Простий монтаж
- Заощаджується час на пригвинчування

Технічні параметри

Таблиця 41: Технічні параметри, з'єднувач Winkelverbinder 90°

Технічні параметри	Одиниця	Значення	Стандарт
Реакція на вогонь	–	A1	EN 13501-1
Клас захисту від корозії	–	B	EN 13964
Товщина металевого листа	мм	0,75	–

Виконання

Етапи монтажу

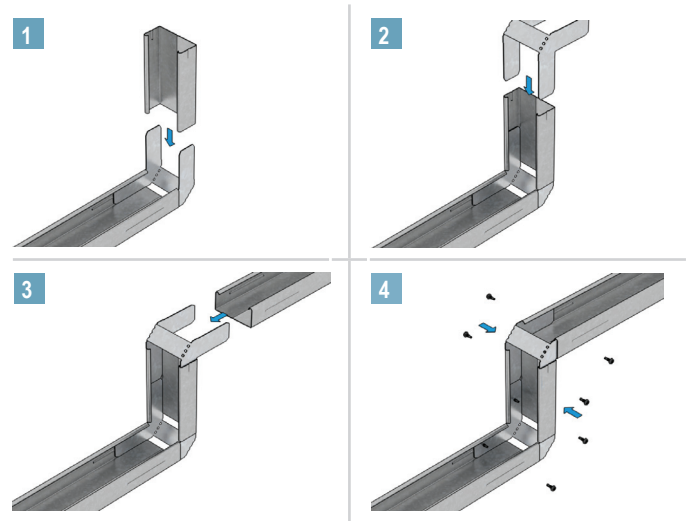

Приклад застосування

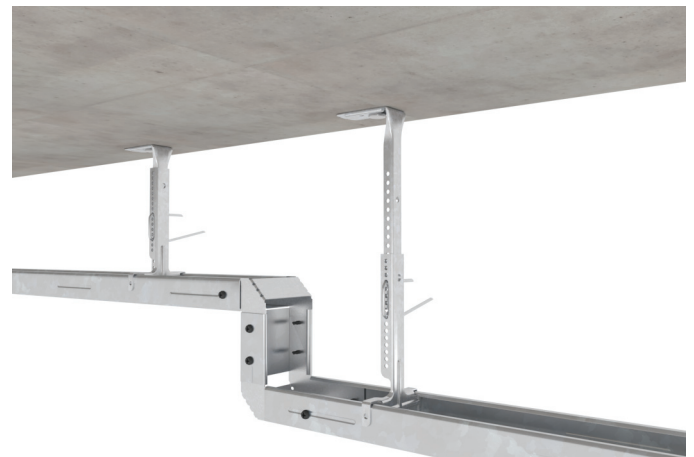

З'єднувач Multiverbinder, оцинкований

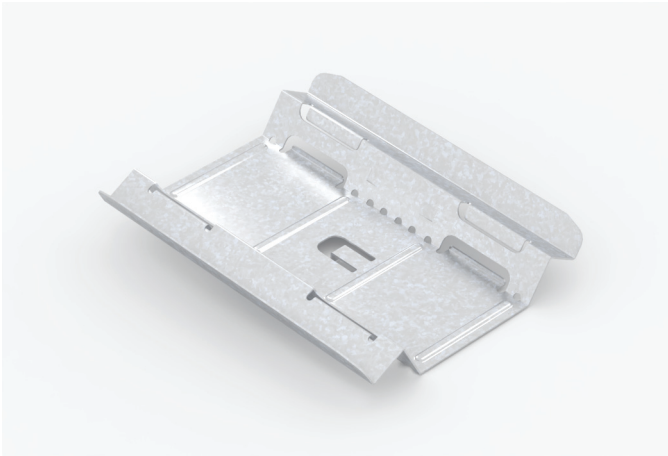

З'єднувач Multiverbinder для поздовжнього з'єднання профілів CD

З'єднувач Multiverbinder з листової сталі є універсальним з'єднувачем профілів, який (у поєднанні з відповідним адаптером) використовують для улаштування поздовжніх з'єднань профілів CD 60/27 під будь-яким кутом. З'єднувач Multiverbinder – це металевий елемент для з'єднання профілів CD. Завдяки геометричній формі він легко входить у внутрішні фланці профілю CD і забезпечує з'єднання кінців двох профілів CD. З'єднувач Multiverbinder можна використовувати з відповідним адаптером для улаштування переходів стель під кутом 30°-280°. Завдяки екстра-плоскій основі можна виконувати також хрестові з'єднання профілів безпосередньо над поздовжніми з'єднаннями.

Властивості і додаткові переваги

- Швидке і просте з'єднання профілів
- Універсальне застосування (різноманітні поздовжні та кутові з'єднання)
- Гнучкі бокові виступи компенсують нерівності профілів
- Не блокує з'єднувач Kreuzverbinder
- За бажанням можливі також спеціальні рішення для адаптерів

Супутні вироби

- Адаптер 30°-280°

Технічні параметри

Таблиця 42: Технічні параметри, з'єднувач Multiverbinder

Технічні параметри	Одиниця	Значення	Стандарт
Реакція на вогонь	–	A1	EN 13501-1
Клас захисту від корозії	–	B	Згідно з EN 13964
Товщина металевого листа	мм	0,5	–
Довжина	мм	100	–

Виконання

Етапи монтажу

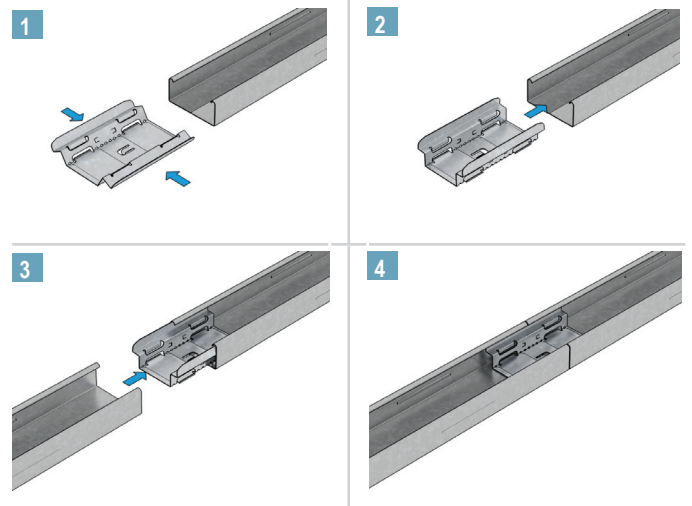

Приклад застосування



Адаптер для з'єднувача Multiverbinder, оцинкований



Адаптер для з'єднувача Multiverbinder 30°- 280° для улаштування каркасів з профілів CD під кутом

Адаптери з листової сталі для універсального застосування у поєднанні з КНАУФ Multiverbinder. Головна сфера використання – це з'єднання профілів CD 60/27 під різними кутами.

Властивості і додаткові переваги

- Простий монтаж
- Універсальне застосування (різноманітні поздовжні та кутові з'єднання)
- За бажанням можливі також спеціальні рішення для адаптерів

Супутні вироби

- Профіль CD 60/27

Технічні параметри

Таблиця 43: Технічні параметри, адаптер для з'єднувача Multiverbinder

Технічні параметри	Одиниця	Значення	Стандарт
Реакція на вогонь	–	A1	EN 13501-1
Клас захисту від корозії	–	B	Згідно з EN 13964
Товщина металевого листа	мм	0,9	–
Довжина	мм	95	–
Довжина бокових стінок	мм	45	–

Виконання

Етапи монтажу

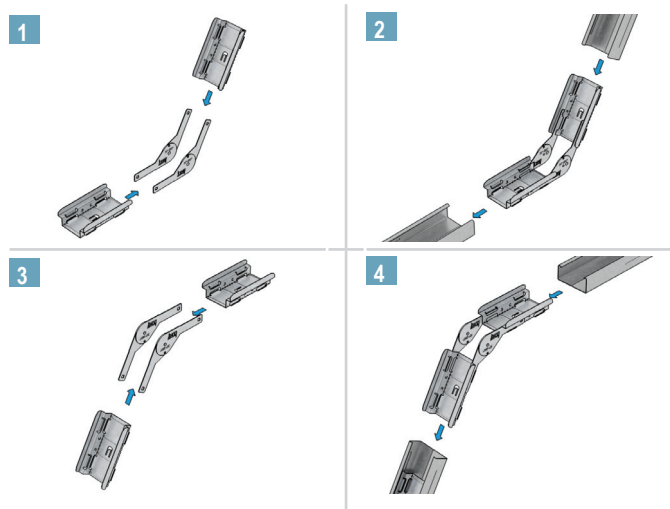

Приклад застосування



З'єднувач дворівневий Kreuzverbinder для CD 60/27, оцинкований або С3-С5М



З'єднувач дворівневий Kreuzverbinder для CD 60/27, оцинкований або С3-С5М, для улаштування хрестових з'єднань профілів

З'єднувач дворівневий Kreuzverbinder для CD 60/27 з оцинкованої листової сталі або листової сталі з покриттям забезпечує надійне затискне з'єднання в місці перехрещування двох профілів CD, що знаходяться один над одним (основного та несного профілю). Після встановлення профілів у проєктне положення бокові затиски стискають, доки основний профіль не затискається на несному профілі. Крила фіксуються в профілі CD. Точна посадка на профілях КНАУФ CD надійно запобігає можливому бряжчання каркаса. Крім того, з'єднувач Kreuzverbinder можна розташовувати безпосередньо над з'єднувачем для поздовжнього з'єднання профілів CD або Multiverbinder, і вони не блокуватимуть один одного. Для улаштування одного хрестового з'єднання необхідний один з'єднувач Kreuzverbinder.

Властивості і додаткові переваги

- Просте і надійне з'єднання основних та несних профілів каркаса стелі
- Просте вирівнювання профілів завдяки регульованим боковим затискам
- Точна посадка на профілі КНАУФ для стелі
- Можна кріпити безпосередньо над з'єднувачем для поздовжнього з'єднання профілів CD і Multiverbinder

Супутні вироби

- Профіль CD 60/27, оцинкований або С3-С5М

Випробування і сертифікати

Згідно з EN 13964 виріб підлягає початковому випробуванню типу, а також постійному виробничому контролю на підприємстві і містить маркування СЄ. Виріб задовольняє вимогам DIN 18168-1.

Технічні параметри

Таблиця 44: Технічні параметри, з'єднувач Kreuzverbinder для CD 60/27

Технічні параметри	Одиниця	Kreuzverbinder CD 60/27 оцинкований	Kreuzverbinder CD 60/27 C3-C5M	Стандарт
Реакція на вогонь	—	A1	A2-s1, d0	EN 13501-1
Клас захисту від корозії	—	B	C / D	EN 13964
Товщина металевого листа	мм	0,9	0,9	—
Довжина	мм	145	145	—
Несна здатність	кН	0,4	0,4	—
Функціональне випробування	—	Виконане	Виконане	EN 13964

Виконання

Етапи монтажу

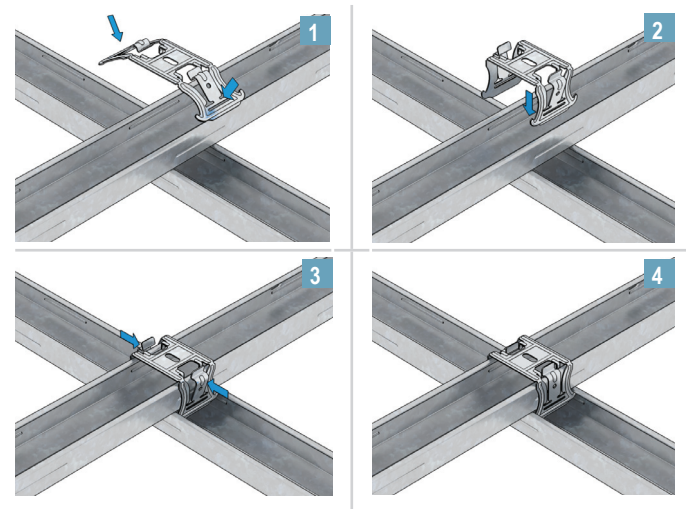

Приклад застосування



З'єднувачі

З'єднувач дворівневий Kreuzverbinder для UA/CD, оцинкований або С3-С5М



З'єднувач дворівневий Kreuzverbinder UA/CD для з'єднання основного профілю UA 50/40 з несним CD 60/27

З'єднувач дворівневий Kreuzverbinder UA/CD з оцинкованої листової сталі або листової сталі з покриттям забезпечує надійне затискне з'єднання в місці перехрещування профілю UA з профілем CD (основний та несний профіль). Завдяки двом регульованим затискам профілі легко вирівнюються і після цього фіксуються. Точна посадка на профілях КНАУФ CD та UA надійно запобігає можливому бряжчанню каркаса. Крім того, з'єднувач дворівневий Kreuzverbinder можна розташовувати безпосередньо над з'єднувачем для поздовжнього з'єднання профілів CD або Multiverbinder, і вони не блокуватимуть один одного. Для улаштування одного хрестового з'єднання необхідний один з'єднувач Kreuzverbinder.

Властивості і додаткові переваги

- Просте і надійне з'єднання основних та несних профілів каркаса стелі
- Просте вирівнювання профілів завдяки регульованим боковим затискам
- Точна посадка на профілі КНАУФ для стелі
- Можна кріпити безпосередньо над з'єднувачем для поздовжнього з'єднання профілів CD і Multiverbinder

Супутні вироби

- Профіль CD 60/27, оцинкований або С3-С5М
- Профіль UA 50/40, оцинкований або С3-С5М

Технічні параметри

Таблиця 45: Технічні параметри, з'єднувач Kreuzverbinder для UA / CD

Технічні параметри	Одиниця	Kreuzverbinder для UA/CD оцинкований	Kreuzverbinder для UA/CD С3-С5М	Стандарт
Реакція на вогонь	—	A1	A2-s1, d0	EN 13501-1
Клас захисту від корозії	—	B	C / D	EN 13964
Товщина металевого листа	мм	0,9	0,9	—
Довжина	мм	165	165	—
Несна здатність	кН	0,4	0,4	—
Функціональне випробування	—	Виконане	Виконане	EN 13964

Випробування і сертифікати

Згідно з EN 13964 виріб підлягає початковому випробуванню типу, а також постійному виробничому контролю на підприємстві і містить маркування СС. Виріб задовольняє вимогам DIN 18168-1.

Виконання

Етапи монтажу

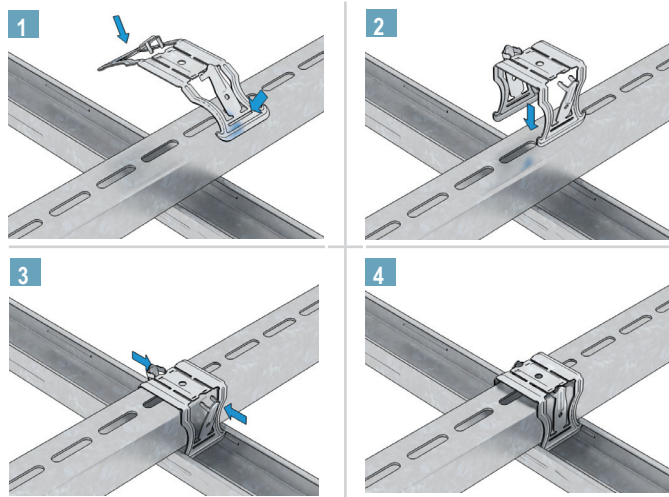

Приклад застосування



З'єднувач дворівневий Kreuzverbinder для T/CD, оцинкований



З'єднувач дворівневий Kreuzverbinder для T/CD для з'єднання основного профілю CD з T-подібним профілем

З'єднувач дворівневий Kreuzverbinder T/CD забезпечує просте та надійне з'єднання профілів CD з T-подібними профілями KNAUF AMF DONN каркаса у системі Visona.

Властивості і додаткові переваги

- Просте і безпечне з'єднання профілів CD з T-подібними профілями DONN
- Точна посадка на профілі KNAUF для стелі

Супутні вироби

- T-подібні профілі DONN

Випробування і сертифікати

Згідно з EN 13964 виріб підлягає початковому випробуванню типу, а також постійному виробничому контролю на підприємстві і містить маркування СЄ. Виріб задовольняє вимогам DIN 18168-1.

Технічні параметри

Таблиця 46: Технічні параметри, з'єднувач Kreuzverbinder для T/CD

Технічні параметри	Одиниця	Значення	Стандарт
Реакція на вогонь	—	A2-s1, d0	EN 13501-1
Клас захисту від корозії	—	B	EN 13964
Товщина металевого листа	мм	0,9	—
Довжина	мм	180	—
Несна здатність	кН	0,25	—

Виконання

Етапи монтажу

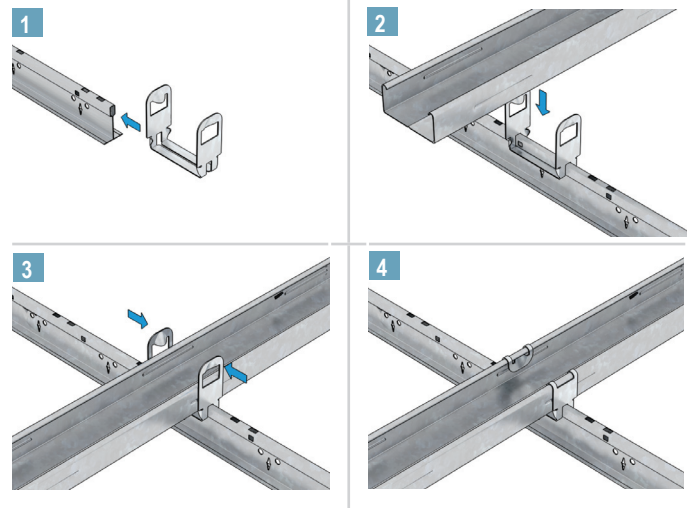

Приклад застосування



З'єднувачі

З'єднувач однорівневий Niveauverbinder, оцинкований

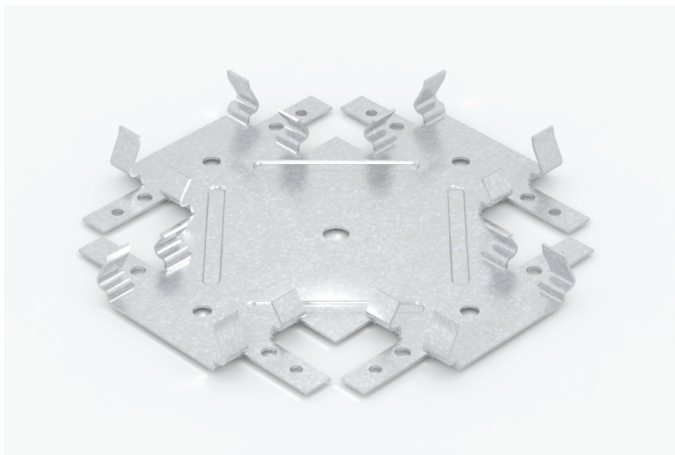

З'єднувач Niveauverbinder CD 60/27 для влаштування хрестових з'єднань профілів на одному рівні

З'єднувач Niveauverbinder з оцинкованої листової сталі використовується для влаштування хрестових з'єднань профілів під кутом 90° в каркасах стель. Точна посадка на профілях CD надійно запобігає можливому бряжчанню каркаса. На кожне з'єднання необхідний один з'єднувач Niveauverbinder.

Властивості і додаткові переваги

- Простий монтаж
- Мала монтажна висота
- Точна посадка на профілі KNAUF для стелі

Супутні вироби

- Профілі CD 60/27

Випробування і сертифікати

Згідно з EN 13964 виріб підлягає початковому випробуванню типу, а також постійному виробничому контролю на підприємстві і містить маркування СЕ. Виріб задовольняє вимогам DIN 18168-1.

Технічні параметри

Таблиця 47: Технічні параметри, з'єднувач Niveauverbinder

Технічні параметри	Одиниця	Значення	Стандарт
Реакція на вогонь	—	A1	EN 13501-1
Клас захисту від корозії	—	B	EN 13964
Товщина металевого листа	мм	1	—
Довжина	мм	145	—
Несна здатність без кріплення ґвинтами	кН	0,25	—
Несна здатність з кріпленням ґвинтами	кН	0,40	—

Виконання

Рекомендація: відстань між з'єднувачем Niveauverbinder та перекриттям має становити прибіл. 3 см, щоб було достатньо місця для встановлення.

Етапи монтажу

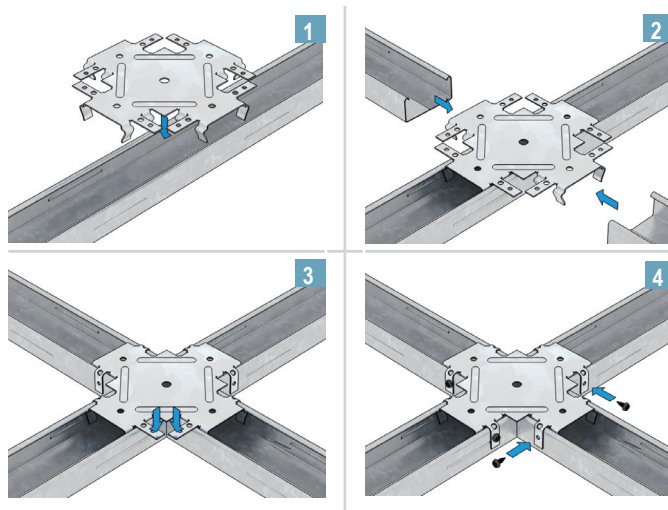

Приклад застосування

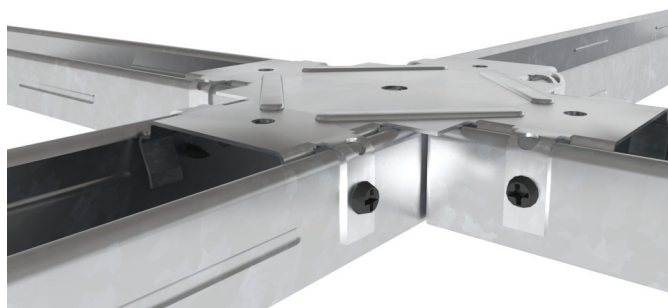

Вказівка

Додатковий захід протипожежного захисту зверху: Зігніть вкладки та закріпіть до профілів (4 ґвинти самонарізувальні LN 3,5 x 11).

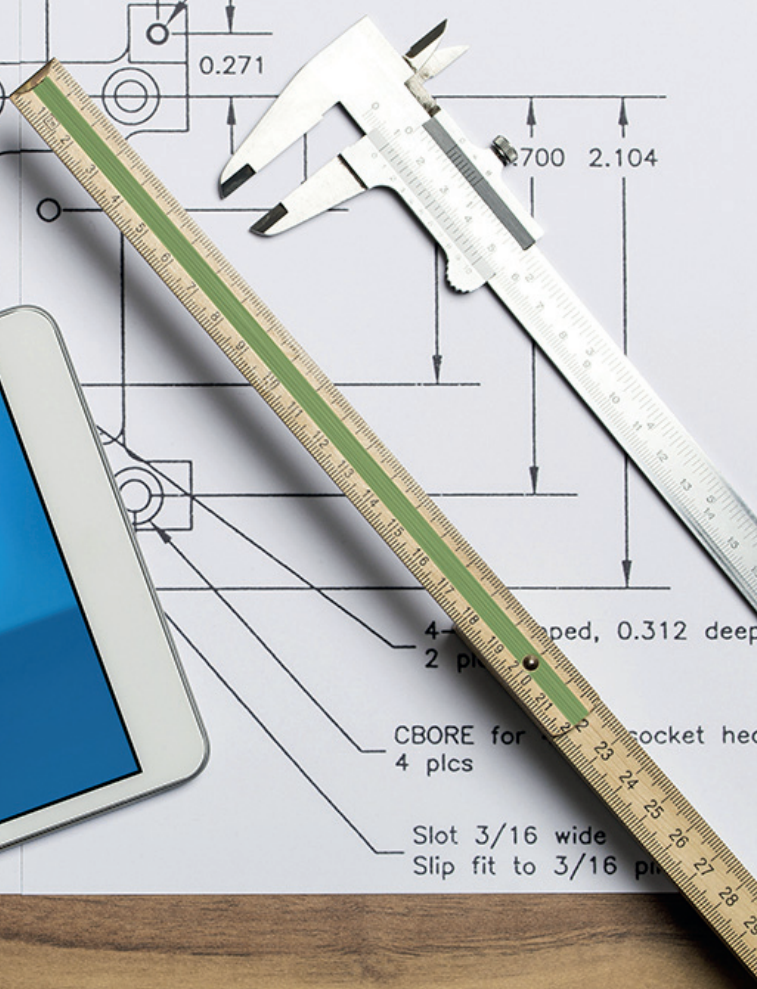
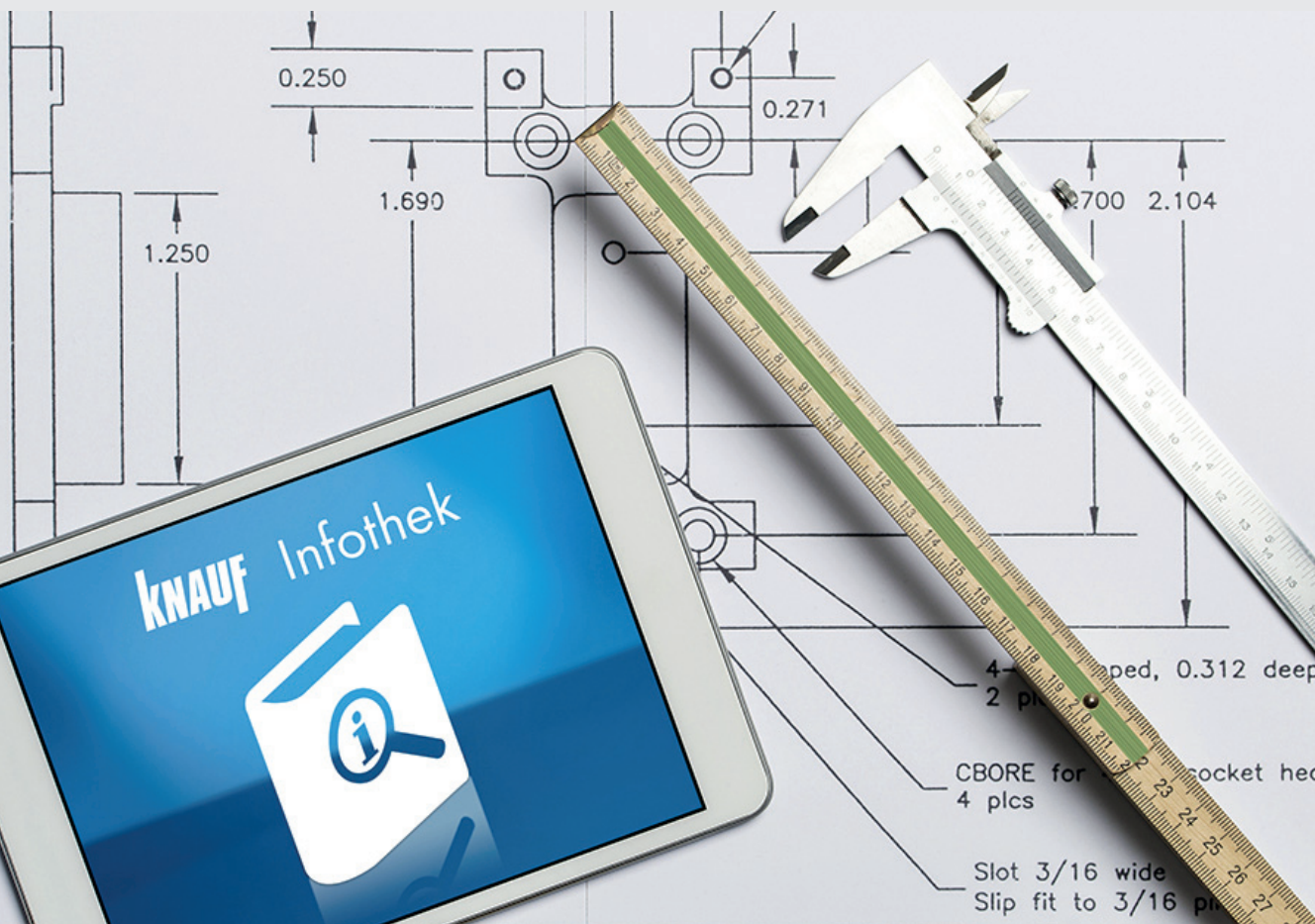

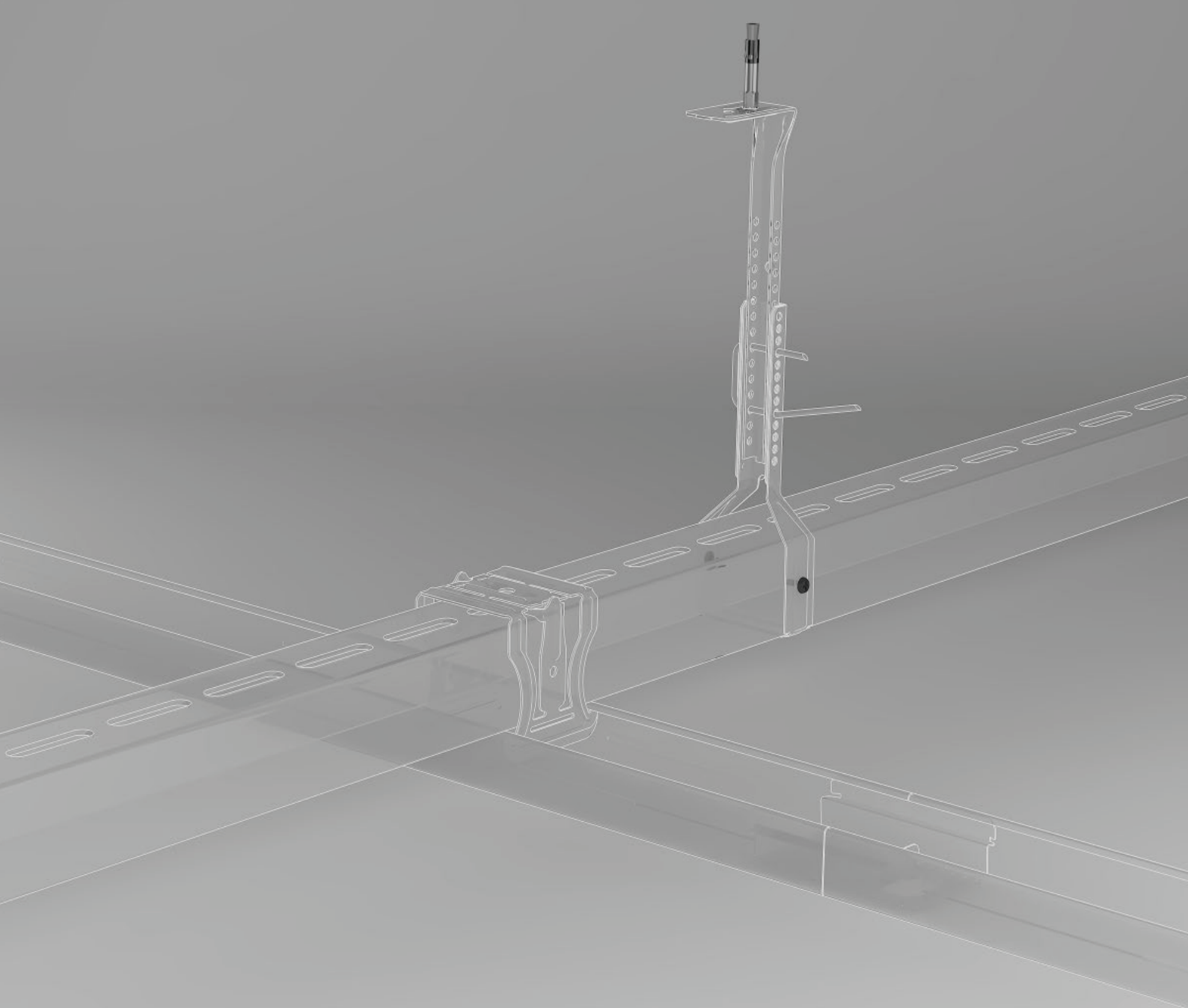

Засоби кріплення

Гвинти самонарізувальні

Гвинти самонарізувальні для вологих приміщень

Втулки Cleaneo-Caps

Гвинт спеціальний

Гвинт самонарізувальний білий для стелі

Гвинти самонарізувальні для гіпсоволокнистих плит

Гвинт самонарізувальний для кріплення гіпсових плит до гіпсових плит

Гвинти самонарізувальні по металу

Гвинти самонарізувальні AQUAPANEL®

Дюбелі та анкери

Кріплення – одна з наших сильних сторін

Технологія кріплення KNAUF охоплює, наприклад, кріплення каркасів до стін або стель, або також кріплення гіпсових або гіпсоволокнистих плит до каркасів.

Гвинти, втулки Cleaneo-Caps, дюбелі та анкери – наші перевірені та сертифіковані вироби пропонуються з різними варіантами покриття залежно від мети їх застосування. Не залишається неохоплених сфер використання і варіантів виконання.

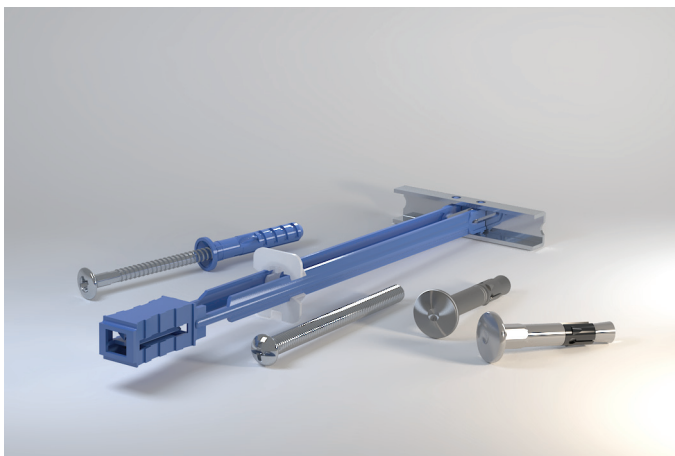
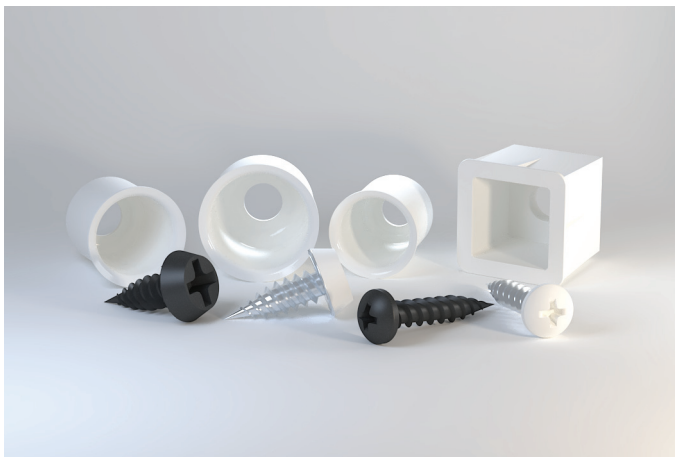

Покриття

- Фосфатування для стандартного використання
- Захист від корозії для використання у вологих приміщеннях

Застосування

- Системи стін
 - Металеві конструкції
 - Дерев'яні конструкції
 - Облицювання
 - Стіни шахт
- Системи стель
 - Стелі з обшивкою із плит
 - Акустичні стелі
- Спеціальні системи
 - Фасади
 - Підлоги
 - Легке будівництво зі сталі

Виконання

Наші вироби для кріплення пропонуються у різних варіантах виконання, детальна інформація міститься на відповідній сторінці опису виробу.

Випробування і сертифікати

Згідно з EN 14566 виріб підлягає початковому випробуванню типу, а також постійному виробничому контролю на підприємстві і містить маркування СЕ.

Огляд засобів кріплення

Таблиця 48: Огляд засобів кріплення

Виріб	Системи стін				Системи стель			Спец. системи	Системи підлог
	На металевому каркасі	На дерев'яному каркасі	Облицювання стін	Стіни шахт	Стелі з плит	Акустичні стелі	Дахи		
Гвинти самонарізувальні									
Гвинт самонарізувальний TN, мілка різьба	●	○	●	●	●	–	●	–	–
Гвинт самонарізувальний TN, груба різьба	–	●	–	–	●	–	●	–	–
Гвинт самонарізувальний TB зі свердловальним кінцем	●	–	●	●	●	–	–	●	–
Гвинт самонарізувальний Diamant XTN	●	●	●	●	●	–	●	–	–
Гвинт самонарізувальний Diamant XTB зі свердловальним кінцем	●	–	●	●	●	–	–	●	–
Гвинт самонарізувальний SN	–	–	–	–	●	●	–	–	–
Гвинт самонарізувальний TB зі свердловальним кінцем для плит Thermoboard	–	–	–	–	●	●	–	–	–
Гвинт самонарізувальний FN	●	●	●	●	●	●	●	–	–
Гвинти спеціальні									
Гвинт самонарізувальний XTN для вологих приміщень	●	–	–	–	●	–	–	–	–
Гвинт самонарізувальний XTB зі свердловальним кінцем для вологих приміщень	●	–	–	–	●	–	–	–	–
Гвинт самонарізувальний LN для вологих приміщень	●	–	●	–	●	–	–	–	–
Втулки Cleaneo-Caps									
Втулки Cleaneo-Caps R	–	–	–	–	–	●	–	–	–
Втулки Cleaneo-Caps Q	–	–	–	–	–	●	–	○	–
Гвинти спеціальні									
Гвинт Cleaneo GO!	–	–	–	–	–	●	–	–	–
Гвинт самонарізувальний білий для стелі	–	–	–	–	–	●	–	–	–
Гвинти самонарізувальні для гіпсоволокнистих плит									
Гвинт самонарізувальний SN для гіпсоволокнистих плит збірних підлог	–	–	–	–	–	–	–	–	●
Гвинт самонарізувальний SN для гіпсоволокнистих плит	–	–	–	–	–	–	●	–	●
Гвинт для кріплення гіпсових плит до гіпсових плит	●	●	●	●	●	–	●	–	–
Гвинти самонарізувальні по металу									
Гвинт самонарізувальний LN	●	–	●	●	●	●	●	–	–
Гвинт самонарізувальний LB зі свердловальним кінцем	●	–	●	●	●	●	–	–	–
Гвинт самонарізувальний KAW	–	–	–	–	–	–	–	●	–
Гвинти самонарізувальні AQUAPANEL®									
Гвинт самонарізувальний AQUAPANEL® Maxi SN	●	–	●	●	●	●	–	–	–
Гвинт самонарізувальний AQUAPANEL® Maxi SB зі свердловальним кінцем	●	–	●	●	●	●	–	–	–
Гвинт самонарізувальний AQUAPANEL® Fassadenschraube SN 40	●	–	●	●	●	●	–	–	–
Гвинт самонарізувальний AQUAPANEL® Fassadenschraube SB 40	●	–	●	●	●	●	–	–	–
Дюбелі та анкери									
Дюбель Hartmut для пустотілих конструкцій	●	●	●	●	●	–	–	–	–
Дюбель Drehstiftdübel	●	●	●	●	○	○	–	–	–
Анкер Deckennagel	●	–	●	●	●	●	–	–	–
Анкер Deckennagel A4 із захистом від корозії	–	–	–	–	●	○	–	●	–

● Використання

○ Можливе застосування

– Не застосовується

Таблиця 49: З'єднання елементів та гіпсових плит

Зображення виробу	Виріб	Сфера застосування	Товщина елементів / плит
	Гвинт самонарізувальний SN 4,2 x 17 для гіпсоволокнистих плит збірних підлог	З'єднання елементів Brio та Vidiwall	1x Brio 18 (з'єднання фальцем)
	Гвинт самонарізувальний SN 4,2 x 22 для гіпсоволокнистих плит збірних підлог	З'єднання елементів Brio та Vidiwall	1x Brio 23 (з'єднання фальцем)
	Гвинт самонарізувальний SN 3,9 x 30 для гіпсоволокнистих плит	З'єднання елементів Brio та Vidiwall	2x Brio 18 (з'єднання шарів)
	Гвинт самонарізувальний SN 3,9 x 45 для гіпсоволокнистих плит	З'єднання елементів Brio та Vidiwall	2x Brio 23 (з'єднання шарів)
	Гвинт самонарізувальний 5,5 x 38 для кріплення гіпсових плит на гіпсові плити	Кріплення гіпсових плит на гіпсові плити	≤ 37,5 мм

Таблиця 50: Гвинти самонарізувальні по металу

Зображення виробу	Виріб	Сфера застосування	Товщина металевого листа
	Гвинт самонарізувальний LN 3,5 x 11	Пригвинчування профілів, підвісів / з'єднувачів до профілів	≤ 0,7 мм
	Гвинт самонарізувальний LB 3,5 x 9,5 зі свердлувальним кінцем	Пригвинчування профілів, підвісів / з'єднувачів до профілів	> 0,7 – 2,25 мм
	Гвинт самонарізувальний LN 3,9 x 11 для вологих приміщень	Пригвинчування профілів, підвісів / з'єднувачів до профілів у вологих приміщеннях	≤ 0,7 мм
	Гвинт самонарізувальний KAW 4,8 x 22	Пригвинчування кутиків KAW до фасадних профілів KAW 150 у системах зовнішніх стін	> 1,0 – 2,25 мм

Таблиця 51: Дюбелі та анкерування

Зображення виробу	Виріб	Сфера застосування	Основа
	Гвинт самонарізувальний FN 4,3 x 35	Кріплення вантажів, підвісів, напрямних профілів та кутиків	Дерев'яні балки, опори та ригелі, профілі і обшивки підвісних стель і стінних систем KNAUF
	Гвинт самонарізувальний FN 4,3 x 65		
	Дюбель Hartmut для порожніх конструкцій	Кріплення вантажів, напрямних профілів та кутиків	Профілі і обшивки підвісних стель і стінних систем KNAUF
	Дюбель Drehstiftdübel	Кріплення кутиків, підвісів (для облицювань згідно з W623), а також напрямних профілів та/або брусів об'язки та нижніх брусів	Кам'яна кладка з достатньою несною здатністю без порожнин або з легкого бетону, конструкції із залізобетону
	Анкер Deckennagel	Кріплення кутиків, підвісів та напрямних профілів	Конструкції із залізобетону
	Анкер Deckennagel A4 із захистом від корозії	Кріплення кутиків, підвісів та напрямних профілів у вологих приміщеннях	Конструкції із залізобетону

Огляд засобів кріплення

Таблиця 52: Огляд за сферами застосування

Зображення виробу	Виріб	Діаметр	Довжина	Металевий каркас (Проникнення ≥ 10 мм)	
				Товщина мет. листа $s \leq 0,7$ мм Товщина обшивки	Товщина мет. листа $0,7 \text{ мм} < s \leq 2,25$ мм Товщина обшивки
	Гвинт самонарізувальний TN, мілка різьба	3,5 мм	25 мм	≤ 15 мм	–
		3,5 мм	35 мм	≤ 25 мм	–
		3,5 мм	45 мм	$\leq 32,5$ мм	–
		3,5 мм	55 мм	$\leq 37,5$ мм	–
	Гвинт самонарізувальний TN, груба різьба	3,9 мм	35 мм	≤ 15 мм	–
		3,9 мм	45 мм	$\leq 37,5$ мм	–
		4,3 мм	55 мм	≤ 45 мм	–
		4,5 мм	70 мм	≤ 50 мм	–
		5,5 мм	90 мм	≤ 50 мм	–
	Гвинт самонарізувальний TB зі свердлувальним кінцем	3,5 мм	25 мм	–	≤ 15 мм
		3,5 мм	35 мм	–	≤ 25 мм
		3,5 мм	45 мм	–	≤ 25 мм
		3,5 мм	55 мм	–	≤ 45 мм
	Гвинт самонарізувальний Diamant XTN	3,9 мм	23 мм	$\leq 12,5$ мм	–
		3,9 мм	33 мм	≤ 18 мм	–
		3,9 мм	38 мм	≤ 25 мм	–
		3,9 мм	55 мм	≤ 45 мм	–
	Гвинт самонарізувальний Diamant XTB зі свердлувальним кінцем	3,9 мм	38 мм	$12,5 + 0,4$ мм	≤ 25 мм
		3,9 мм	55 мм	$2 \times 12,5 + 0,4$ мм	≤ 45 мм
	Гвинт самонарізувальний XTN для вологих приміщень	3,9 мм	23 мм	$\leq 12,5$ мм	–
		3,9 мм	38 мм	≤ 25 мм	–
	Гвинт самонарізувальний XTB зі свердлувальним кінцем для вологих приміщень	3,9 мм	38 мм	–	≤ 25 мм
	Гвинт самонарізувальний AQUAPANEL® Maxi SN	4,0 мм	25 мм	$\leq 12,5$ мм	–
		4,0 мм	39 мм	≤ 25 мм	–
		4,0 мм	55 мм	$\leq 37,5$ мм	–
	Гвинт самонарізувальний AQUAPANEL® Maxi SB зі свердлувальним кінцем	4,0 мм	39 мм	–	
	Гвинт самонарізувальний AQUAPANEL® Fassadenschraube SN 40	4,0 мм	40 мм	–	–
	Гвинт самонарізувальний AQUAPANEL® Fassadenschraube SB 40	4,0 мм	40 мм	–	≤ 25 мм ¹⁾
	Гвинт самонарізувальний білий для стелі	3,5 мм	25 мм	$\leq 12,5$ мм	–
	Гвинт самонарізувальний з потайною головкою SN	3,5 мм	30 мм	≤ 15 мм	–
	Гвинт самонарізувальний TB зі свердлувальним кінцем для плит Thermoboard	3,5 мм	23 мм	–	≤ 10 мм
	Спеціальний гвинт Cleaneo GO!	4,5 мм	28 мм	$\leq 12,5$ мм	–
	Втулки Cleaneo-Caps R + LN 2,9	2,9 мм	16 мм	$\leq 12,5$ мм	–
	Втулки Cleaneo-Caps R + LN 3,5	3,5 мм	11 мм	$\leq 12,5$ мм	–
	Втулки Cleaneo-Caps Q + LN 3,5	3,5 мм	11 мм	$\leq 12,5$ мм	–

Дерев'яний каркас Проникнення $\geq 5 d_n$	Профілі	Обшивка Придатні, наприклад, для наступних обшивок
Товщина обшивки		
$\leq 6,5$ мм	Профілі UW, MW, CD, UD, CW, Nutprofil, Federschiene	Гнучка плита, будівельна плита, вогнестійка плита КНАУФ Piano, вогнестійка плита, рентгенозахисна плита, масивна будівельна плита, Fireboard, Horizonboard
≤ 15 мм		
≤ 25 мм		
$\leq 37,5$ мм		
≤ 15 мм	Профілі UW, MW, CD, UD, CW, Nutprofil, Federschiene	Гнучка плита, будівельна плита, вогнестійка плита КНАУФ Piano, вогнестійка плита, рентгенозахисна плита, масивна будівельна плита, Fireboard, Horizonboard
≤ 25 мм		
$\leq 37,5$ мм		
≤ 50 мм		
≤ 50 мм		
–	Профіль UA для високих навантажень	Гнучка плита, будівельна плита, вогнестійка плита КНАУФ Piano, вогнестійка плита, рентгенозахисна плита, масивна будівельна плита, Fireboard, Horizonboard
–		
–		
–		
–	Профілі UW, MW, CD, UD, CW, Nutprofil, Federschiene	Diamant/Titan, Safeboard, Silentboard
≤ 15 мм		
≤ 20 мм		
$\leq 37,5$ мм		
–	Профіль UA для високих навантажень	Diamant/Titan, Diamant Steel, Safeboard, Silentboard
–		
–	Профіль UW, CD, UD, CW, Nutprofil	Drystar-Board, Diamant/Titan у зовнішніх конструкціях без погодних впливів
–		
–	Профіль UA	
–	Профіль UW, CD, UD, CW C3/C5M	AQUAPANEL® Cement Board Indoor / Outdoor / SkyLite
$\leq 12,5$ мм		
≤ 25 мм		
–	Профіль UA C3-C5M	AQUAPANEL® Cement Board Indoor / Outdoor
≤ 25 мм	Несний алюмінієвий профіль	AQUAPANEL® Cement Board Outdoor
–	Дерев'яний каркас	AQUAPANEL® Cement Board Outdoor
$\leq 12,5$ мм		Cleaneo Complete
≤ 15 мм		Thermoboard Plus, Cleaneo Akustik FF / SK / linear
–		Thermoboard та/або Plus, Cleaneo Akustik Thermoboard Cleaneo Akustik Thermoboard Plus
$\leq 12,5$ мм		Cleaneo GO!
–	Профіль UW, CD, UD, CW, Nutprofil	Плити Cleaneo Classic 8R
–		Плити Cleaneo Classic 10R / 12R
–		Плити Cleaneo Classic 12/25 Q

Гвинт самонарізувальний TN, мілка різьба

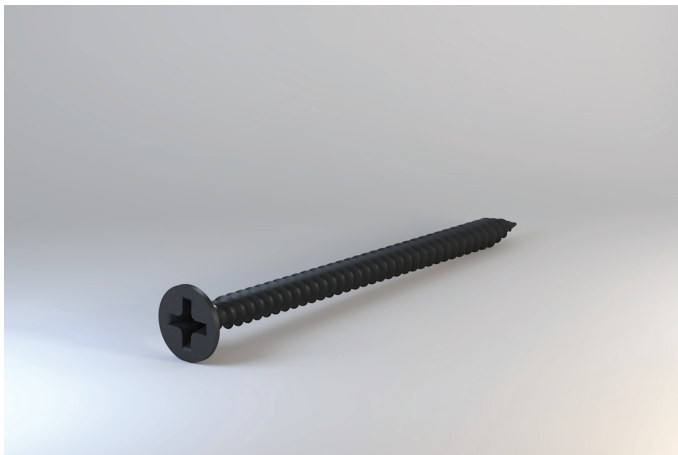

Гвинт самонарізувальний TN з мілкою різьбою, з гострим кінцем, з нелегированої сталі, із захистом від корозії методом фосфатування. Мілка різьба з вузьким профілем забезпечує оптимальну фіксацію в профілях з листової сталі.

Гвинт самонарізувальний TN з мілкою різьбою застосовується для кріплення гіпсових плит до сталевого каркаса, а також для кріплення підвісів до дерев'яної основи. Він в принципі придатний для застосування в будівництві з деревини. Необхідно вибирати достатню довжину гвинтів залежно від товщини обшивки.

Технічні параметри

Таблиця 53: Технічні параметри, гвинт самонарізувальний TN з мілкою різьбою

Назва	Одиниця	Значення	Стандарт
Тип різьби	Двозахідна мілка різьба		DIN 18182-2
Форма головки	Потайна головка		
Захисний шар	Фосфатування		
Форма шліца	Хрестовий шліц PH2		
Тип	—	TMN	EN 14566
Міцність при згині F	—	виконане	EN 14566
Реакція на вогонь	—	A1	EN 13501
Захист від корозії	год.	48	EN 14566
Опір витягуванню (металевий профіль)	H	≥ 450	—
Номінальний діаметр	мм	3,5	—
Проникнення	мм	≥ 10	—
Довжина			
TN 3,5 x 25	мм	25	—
TN 3,5 x 35	мм	35	—
TN 3,5 x 45	мм	45	—
TN 3,5 x 55	мм	55	—
Придатний для товщини металевого листа	мм	≤ 0,7	—

Властивості і додаткові переваги

- Легке і швидке пригвинчування
- Фосфатовані для захисту від корозії і короточасного впливу вологи, наприклад, під час будівництва та транспортування
- Самонарізувальні
- Потайна головка

Варіанти обшивки

Таблиця 54: Придатні, наприклад, для наступних обшивок

Назва	Гнучка плита	Будівельна плита	Вогнестійка плита	Fireboard	Horizonboard	Масивна будівельна плита	Масивна будівельна плита + ГКПО	Вогнестійка плита KNAUF Riано
TN 3,5 x 25 мм								
6,5 мм	•							
9,5 мм		•						
12,5 мм		•		•	•			•
15 мм			•	•				
TN 3,5 x 35 мм								
2x 12,5 мм		•		•				•
18 мм			•					
20 мм				•		•		
25 мм				•		•		
TN 3,5 x 45 мм								
2x 15 мм			•					
18 + 15 мм			•					
20 + 12,5 мм			•				•	
30 мм				•				
TN 3,5 x 55 мм								
3x 12,5 мм		•						•
2x 20 мм						•		
25 + 18 мм							•	

Гвинт самонарізувальний TN, груба різьба

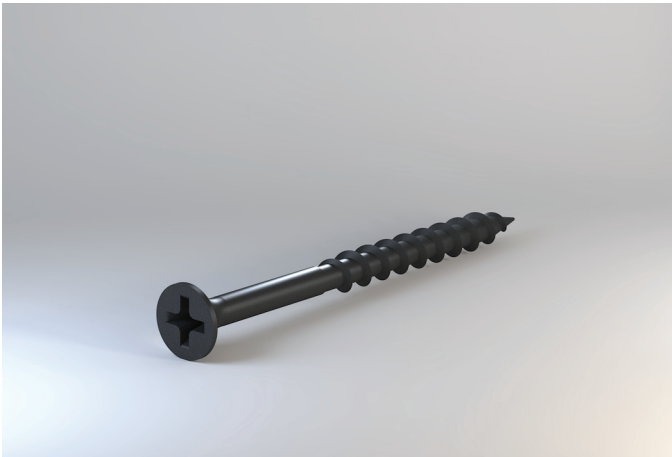

Гвинт самонарізувальний TN з гострим кінцем і грубою різьбою, із нелегваної сталі, із захистом від корозії методом фосфатування, для деревини. Груба різьба забезпечує оптимальну фіксацію в деревині. Гвинт самонарізувальний TN з грубою різьбою застосовується для кріплення гіпсових плит до каркаса з деревини. Крім того, гвинт самонарізувальний можна використовувати також для кріплення підвісів до дерев'яної основи або для з'єднання основного і несного лаштування. Він в принципі придатний для застосування в будівництві з деревини. Необхідно вибирати достатню довжину гвинтів залежно від товщини обшивки.

Технічні параметри

Таблиця 55: Технічні параметри, гвинт самонарізувальний TN з грубою різьбою

Назва	Одиниця	Значення	Стандарт
Тип різьби		Однозахідна груба різьба	EN 14566
Форма головки		Потайна головка	
Захисний шар		Фосфатування	
Форма шліца		Хрестовий шліц PH2	
Тип	—	THN	EN 14566
Міцність при згині F	—	виконане	EN 14566
Реакція на вогонь	—	A1	EN 13501
Захист від корозії	год.	48	EN 14566
Опір витягуванню (дерев'яна рейка)	H	≥ 450	
Довжина			
TN 3,9 x 35	мм	35	—
TN 3,9 x 45	мм	45	—
TN 4,3 x 55	мм	55	—
TN 4,5 x 70	мм	70	—
TN 5,5 x 90	мм	90	—
Мінімальна глибина проникнення s	мм	$s \geq 5 d_N$	DIN 18181

Властивості і додаткові переваги

- Легке і швидке пригвинчування
- Фосфатовані для захисту від корозії і короточасного впливу вологи, наприклад, під час будівництва та транспортування
- Самонарізувальні
- Потайна головка

Варіанти обшивки

Таблиця 56: Придатні, наприклад, для наступних обшивок

Назва	Гнучка плита	Будівельна плита	Вогнестійка плита	Fireboard	Horizonboard	Масивна будівельна плита	Масивна будівельна плита + ГКПО	Вогнестійка плита KNAUF Ріано
TN 3,9 x 35 мм								
6,5 мм	•							
9,5 мм		•						
12,5 мм		•		•	•			•
15 мм			•	•				
TN 3,9 x 45 мм								
2x 12,5 мм		•		•				•
18 мм			•					
20 мм				•		•		
25 мм				•		•		
TN 4,3 x 55 мм								
2x 15 мм			•					
18 + 15 мм			•					
20 + 12,5 мм							•	
30 мм				•				
TN 4,5 x 70 мм								
3x 12,5 мм		•						•
2x 18 мм			•					
2x 25 мм							•	
TN 5,5 x 90 мм								
Елемент з трьох смуг гіпсокартонних плит під дерев'яною балкою Спеціальні конструкції								

Гвинт самонарізувальний ТВ зі свердловальним кінцем

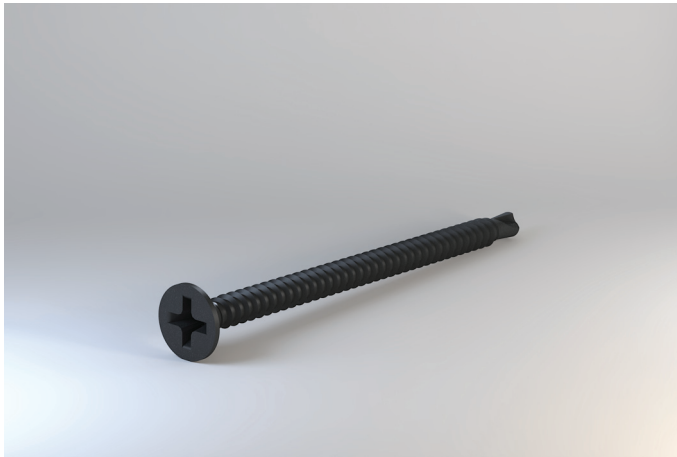

Гвинт самонарізувальний ТВ зі свердловальним кінцем та різьбою як у гвинта по металу, з нелегованої сталі, із захистом від корозії методом фосфатування. Комбінація свердловального кінця та придатної різьби забезпечує оптимальне проникнення та міцну фіксацію у профілях великої товщини.

Гвинт самонарізувальний ТВ зі свердловальним кінцем використовується для кріплення гіпсових плит до металевого каркаса підвищеної товщини (> 0,70 - 2,25 мм), наприклад, з профілів UA. Необхідно вибирати достатню довжину гвинтів залежно від товщини обшивки.

Технічні параметри

Таблиця 57: Технічні параметри, гвинт самонарізувальний ТВ зі свердловальним кінцем

Назва	Одиниця	Значення	Стандарт
Тип різьби	Двозахідна		EN 14566
Форма головки	Потайна головка		
Захисний шар	Фосфатування		
Форма шліца	Хрестовий шліц PH2		
Тип	—	TSD	EN 14566
Міцність при згині F	—	виконане	EN 14566
Реакція на вогонь	—	A1	EN 13501
Захист від корозії	год.	48	EN 14566
Опір витягуванню	H	≥ 450	EN 14566
Номінальний діаметр	мм	3,5	—
Проникнення	мм	≥ 10	—
Довжина			
ТВ 3,5 x 25	мм	25	—
ТВ 3,5 x 35	мм	35	—
ТВ 3,5 x 45	мм	45	—
ТВ 3,5 x 55	мм	55	—
Придатний для товщини металевого листа	мм	> 0,70 – 2,25	—

Властивості і додаткові переваги

- Свердловальний кінець для більшої товщини профілів
- Фосфатовані для захисту від корозії і короточасного впливу вологи, наприклад, під час будівництва та транспортування
- Потайна головка

Варіанти обшивки

Таблиця 58: Придатні, наприклад, для наступних обшивок

Назва	Гнучка плита	Будівельна плита	Вогнестійка плита	Fireboard	Horizonboard	Масивна будівельна плита	Масивна будівельна плита + ГКПО	Вогнестійка плита KNAUF Plano
ТВ 3,5 x 25 мм								
6,5 мм	•							
9,5 мм		•						
12,5 мм		•		•	•			•
15 мм			•	•				
ТВ 3,5 x 35 мм								
2x 12,5 мм		•		•				•
18 мм			•					
20 мм				•		•		
25 мм				•		•		
ТВ 3,5 x 45 мм								
2x 15 мм			•					
18 + 15 мм			•					
20 + 12,5 мм							•	
30 мм				•				
ТВ 3,5 x 55 мм								
3x 12,5 мм		•						•
2x 20 мм						•		
25 + 18 мм							•	

Гвинт самонарізувальний Diamant XTN



Гвинт самонарізувальний Diamant XTN з гострим кінцем і спеціальною різьбою, із нелегованої сталі, для твердих гіпсових плит, із захистом від корозії методом фосфатування. Спеціальна геометрична форма різьби забезпечує просте пригвинчування та затягування гвинтів у твердих гіпсових плитах.

Гвинт самонарізувальний Diamant XTN використовується для кріплення твердих гіпсових плит, таких як Diamant/Titan, Silentboard або Safeboard до металевих або дерев'яних каркасів (окрім XTN 3,9 x 23 мм).

Необхідно вибирати достатню довжину гвинтів залежно від товщини обшивки.

Технічні параметри

Таблиця 59: Технічні параметри, гвинт самонарізувальний Diamant XTN

Назва	Одиниця	Значення	Стандарт
Тип різьби		Спеціальна різьба	EN 14566
Форма головки		Плоска головка	
Захисний шар		Фосфатування	
Форма шліца		Хрестовий шліц PH2	
Тип	–	PUN	EN 14566
Міцність при згині F	–	виконане	EN 14566
Реакція на вогонь	–	A1	EN 13501
Захист від корозії	год.	48	EN 14566
Опір витягуванню (сталь / деревина)	H	≥ 450	EN 14566
Номинальний діаметр	мм	3,9	–
Проникнення	мм	≥ 10	–
Довжина			
XTN 3,9 x 23	мм	23	–
XTN 3,9 x 33	мм	33	–
XTN 3,9 x 38	мм	38	–
XTN 3,9 x 55	мм	55	–
Придатний для товщини металевого листа	мм	≤ 0,7	–

Властивості і додаткові переваги

- Спеціальна геометрична форма для легкого та швидкого пригвинчування твердих гіпсових плит
- Фосфатовані для захисту від корозії і короточасного впливу вологи, наприклад, під час будівництва та транспортування
- Самонарізувальні
- Плоска головка

Варіанти обшивки

Таблиця 60: Придатні, наприклад, для наступних обшивок

Назва	Diamant/Titan	Safeboard	Silentboard
XTN 3,9 x 23 мм			
12,5 мм	•	•	•
XTN 3,9 x 33 мм			
15 мм	•		
18 мм	•		
XTN 3,9 x 38 мм			
2x 12,5 мм	•	•	•
XTN 3,9 x 55 мм			
3x 12,5 мм	•	•	•
15 + 18 мм	•		

Гвинт самонарізувальний Diamant XTB зі свердлувальним кінцем



Гвинт самонарізувальний Diamant XTB зі свердлувальним кінцем і спеціальною різьбою, із нелегованої сталі, зі спеціальною геометричною формою для пригвинчування твердих гіпсових плит, із захистом від корозії методом фосфатування. Спеціальна геометрична форма різьби забезпечує просте пригвинчування та затягування гвинтів у твердих гіпсових плитах. Гвинт самонарізувальний Diamant XTB зі свердлувальним кінцем використовується для кріплення твердих гіпсових плит, таких як Diamant/Titan, Silentboard або Safeboard до каркасів з листової сталі зі збільшеною товщиною матеріалу.

Необхідно вибирати достатню довжину гвинтів залежно від товщини обшивки.

Технічні параметри

Таблиця 61: Технічні параметри, гвинт самонарізувальний Diamant XTB зі свердлувальним кінцем

Назва	Одиниця	Значення	Стандарт
Тип різьби		Спеціальна різьба	EN 14566
Форма головки		Плоска головка	
Захисний шар		Фосфатування	
Форма шліца		Хрестовий шліц PH2	
Тип	—	PUD	EN 14566
Міцність при згині F	—	виконане	EN 14566
Реакція на вогонь	—	A1	EN 13501
Захист від корозії	год.	48	EN 14566
Опір витягуванню (деревина)	H	≥ 450	EN 14566
Номінальний діаметр	мм	3,9	—
Проникнення	мм	≥ 10	—
Довжина			
XTB 3,9 x 38	мм	38	—
XTB 3,9 x 55	мм	55	—
Придатний для товщини металевих листа	мм	> 0,7 – 2,25	—

Властивості і додаткові переваги

- Спеціальна геометрична форма для легкого та швидкого пригвинчування твердих гіпсових плит
- Фосфатовані для захисту від корозії і короткочасного впливу вологи, наприклад, під час будівництва та транспортування
- Плоска головка
- Свердлувальний кінець для більшої товщини профілів

Варіанти обшивки

Таблиця 62: Придатні, наприклад, для наступних обшивок

Назва	Diamant/Titan	Diamant Steel ГКПОВ ¹⁾	Safeboard	Silentboard
XTB 3,9 x 38 мм				
12,5 мм	•		•	•
12,5 + 0,4 мм		•		
15 мм	•			
18 мм	•			
2x 12,5 мм	•		•	•
1x 12,5 мм Diamant/Titan + 1x 12,5 + 0,4 мм	•	•		
2x 12,5 + 0,4 мм		•		
XTB 3,9 x 55 мм				
3x 12,5 мм	•		•	•
15 + 18 мм	•			
1x 25 Масивна будівельна плита + 12,5 Diamant/Titan на профілі UA	•			
3x 12,5 мм Diamant/Titan + 2x 0,5 мм сталевий лист на профілі UA	•			

1) Гвинт самонарізувальний Diamant XTB зі свердлувальним кінцем використовується для плит Diamant Steel і також для профілів CW

Гвинт самонарізувальний SN



Гвинт самонарізувальний SN з різьбою, як у гвинтів по металу та гострим кінцем, з нелегованої сталі, для пригвинчування плит KNAUF Cleaneo Akustik до металевого каркаса, із захистом від корозії методом фосфатування.

Технічні параметри

Таблиця 63: Технічні параметри, гвинт самонарізувальний SN

Назва	Одиниця	Значення	Стандарт
Тип різьби	Двозахідна		DIN 18182-2
Форма головки	Потайна головка		
Захисний шар	Фосфатування		
Форма шліца	Хрестовий шліц PH2		
Тип	–	TMN	EN 14566
Міцність при згині F	–	виконане	EN 14566
Реакція на вогонь	–	A1	EN 13501
Захист від корозії	год.	48	EN 14566
Опір витягуванню	H	≥ 450	EN 14566
Номинальний діаметр	мм	3,5	–
Проникнення	мм	≥ 10	–
Довжина	мм	30	–
Придатний для товщини металевого листа	мм	≤ 0,7	–

Властивості і додаткові переваги

- Легке і швидке пригвинчування
- Фосфатовані для захисту від корозії і короточасного впливу вологи, наприклад, під час будівництва та транспортування
- Самонарізувальні
- Потайна головка

Варіанти обшивки

Таблиця 64: Придатні, наприклад, для наступних обшивок

Назва	Thermoboard Plus (без перфорації)	Thermoboard Plus	Cleaneo Akustik FF / SK / linear	Cleaneo Akustik SK (для безпеки при ударі м'ячем)
SN 3,5 x 30 мм				
10 мм	•	•		
12,5 мм			•	
15 мм				•

Гвинт самонарізувальний ТВ зі свердловальним кінцем для плит Thermoboard

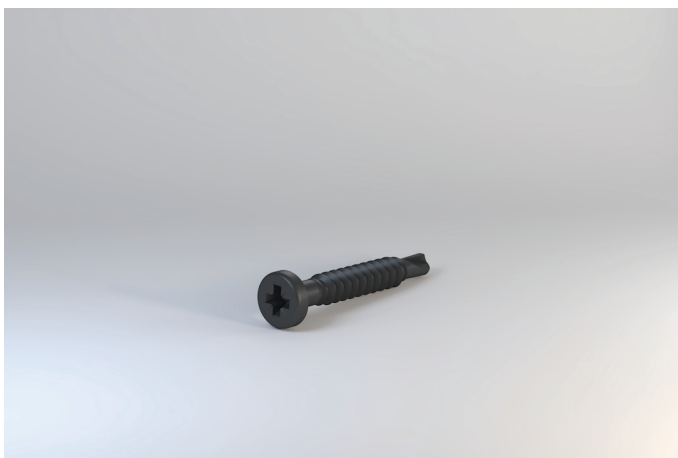

Гвинт самонарізувальний ТВ зі свердловальним кінцем для плит Thermoboard, із захистом від корозії, з нелегованої сталі, для пригвинчування всіх типів плит Thermoboard. Спеціальна свердлова різьба, а також плоска головка забезпечують оптимальний вигляд перфорації та ідеальний зовнішній вигляд поверхні. Із захистом від корозії методом фосфатування.

Гвинт самонарізувальний ТВ зі свердловальним кінцем для плит Thermoboard застосовується для кріплення плит Thermoboard і Thermoboard Plus, а також перфорованих варіантів Cleaneo Akustik Thermoboard та Cleaneo Akustik Thermoboard Plus до металевих каркасів.

Технічні параметри

Таблиця 65: Технічні параметри, гвинт самонарізувальний ТВ зі свердловальним кінцем для плит Thermoboard

Назва	Одиниця	Значення	Стандарт
Тип різьби		Двозахідна мілка різьба	DIN 18182-2
Форма головки		Плоска головка	
Захисний шар		Фосфатування	
Форма шліца		Хрестовий шліц PH2	
Тип	—	PMD	EN 14566
Міцність при згині F	—	виконане	EN 14566
Реакція на вогонь	—	A1	EN 13501
Захист від корозії	год.	48	EN 14566
Опір витягуванню	H	≥ 450	EN 14566
Номинальний діаметр	мм	3,5	—
Проникнення	мм	≥ 10	—
Довжина	мм	25	—
Придатний для товщини металевого листа	мм	≥ 0,7	—

Властивості і додаткові переваги

- Легке і швидке пригвинчування плит Thermoboard
- Фосфатовані для захисту від корозії і короточасного впливу вологи, наприклад, під час будівництва та транспортування
- Зі свердловальним кінцем
- Плоска головка

Варіанти обшивки

Таблиця 66: Придатні, наприклад, для наступних обшивок

Назва	Thermoboard	Thermoboard Plus	Cleaneo Akustik Thermoboard	Cleaneo Akustik Thermoboard Plus
ТВ 3,5 x 23 мм				
10 мм	•	•	•	•

Гвинт самонарізувальний FN

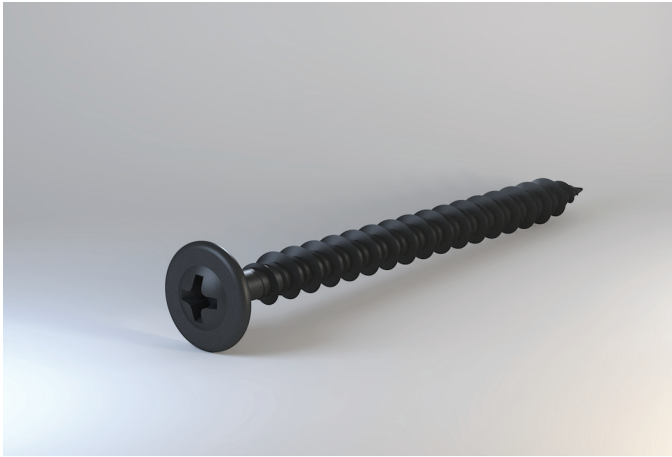

Гвинт самонарізувальний FN з двозахідною різьбою і гострим кінцем, із нелегованої сталі, із захистом від корозії методом фосфатування. Спеціальна різьба забезпечує оптимальну фіксацію у металі та деревині.

Гвинт самонарізувальний FN застосовується для кріплення підвісів до деревини та сталевих листу, монтажу «стелі під стелею» та анкерування напрямних профілів стель з обпиранням на стіни до стін на металевих стійках.

Необхідно вибирати достатню довжину гвинтів залежно від товщини обшивки.

Придатні для наступного застосування:

Гвинт самонарізувальний FN 4,3 x 35 мм

- Кріплення підвісів стель (окрім антивібраційних підвісів)
- Кріплення «стелі під стелею»

Гвинт самонарізувальний FN 4,3 x 65 мм

- Кріплення антивібраційних підвісів
- Кріплення «стелі під стелею»
- Кріплення напрямних профілів стін

Властивості і додаткові переваги

- Легке і швидке пригвинчування
- Фосфатовані для захисту від корозії і короточасного впливу вологи, наприклад, під час будівництва та транспортування
- Двозахідна спеціальна різьба
- Напівсферична низька головка

Технічні параметри

Таблиця 67: Технічні параметри, гвинт самонарізувальний FN

Назва	Одиниця	Значення	Стандарт
Тип різьби	Двозахідна		DIN 18182-2
Форма головки	Напівсферична низька головка		
Захисний шар	Фосфатування		
Форма шліца	Хрестовий шліц PH2		
Тип	–	WUN	EN 14566
Міцність при згині F	–	виконане	EN 14566
Реакція на вогонь	–	A1	EN 13501
Захист від корозії	год.	48	EN 14566
Опір витягування (деревина)	H	≥ 450	EN 14566
Номинальний діаметр	мм	4,3	–
Довжина			
FN 4,3 x 35	мм	35	–
FN 4,3 x 65	мм	65	–

Гвинти самонарізувальні для вологих приміщень

Гвинт самонарізувальний XTN для вологих приміщень

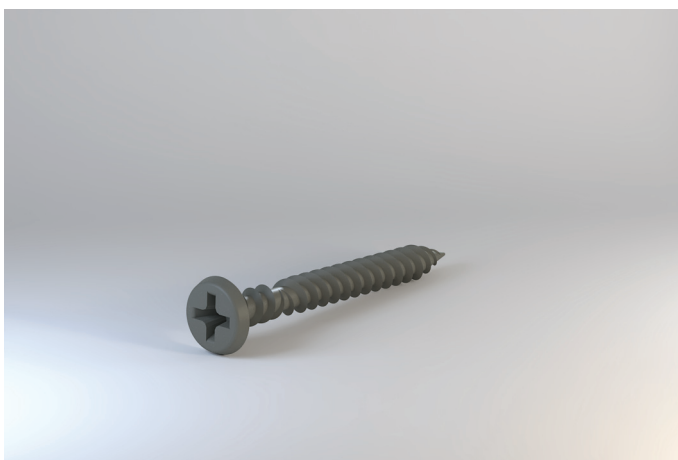

Гвинт самонарізувальний XTN для вологих приміщень із захистом від корозії, з гострим кінцем, зі спеціальною різьбою, з нелегованої сталі, для пригвинчування плит Drystar-Board до металевого каркаса з класифікацією С3-С5М. Спеціальна геометрична форма різьби забезпечує просте пригвинчування та затягування гвинтів у плитах Drystar-Board.

Гвинт самонарізувальний XTN для вологих приміщень застосовується для кріплення плит Drystar-Board до металевого каркаса з покриттям у вологих приміщеннях.

Необхідно вибрати достатню довжину гвинтів залежно від товщини обшивки.

Технічні параметри

Таблиця 68: Технічні параметри, гвинт самонарізувальний XTN для вологих приміщень

Назва	Одиниця	Значення	Стандарт
Тип різьби		Спеціальна різьба	EN 14566
Форма головки		Плоска головка	
Захисний шар		Спеціальне покриття	
Форма шліца		Хрестовий шліц PH2	
Тип	—	PUN	EN 14566
Міцність при згині F	—	виконане	EN 14566
Реакція на вогонь	—	A1	EN 13501
Захист від корозії	год.	96	EN 14566
Опір витягуванню	H	≥ 450	EN 14566
Номинальний діаметр	мм	3,9	—
Проникнення	мм	≥ 10	—
Довжина			
XTN 3,9 x 23	мм	23	—
XTN 3,9 x 33	мм	33	—
Придатний для товщини металевого листа	мм	≤ 0,7	—

Властивості і додаткові переваги

- Спеціальна геометрична форма для легкого та швидкого пригвинчування плит Drystar-Board
- Захист від корозії завдяки спеціальному покриттю
- Самонарізувальні
- Плоска головка

Варіанти обшивки

Таблиця 69: Придатні, наприклад, для наступних обшивок

Назва	Drystar-Board
XTN 3,9 x 23 мм	
12,5 мм	•
XTN 3,9 x 38 мм	
2x 12,5 мм	•

Гвинт самонарізувальний ХТВ зі свердлувальним кінцем для вологих приміщень

Гвинт самонарізувальний ХТВ зі свердлувальним кінцем для вологих приміщень, зі спеціальною різьбою, із нелегованої сталі, для пригвинчування плит Drystar-Board у вологих приміщеннях. Спеціальна геометрична форма різьби забезпечує просте пригвинчування та затягування гвинтів у плитах Drystar-Board.

Гвинт самонарізувальний ХТВ зі свердлувальним кінцем застосовується для кріплення плит Drystar-Board до металевого каркаса з покриттям та зі збільшеною товщиною матеріалу.

Необхідно вибирати достатню довжину гвинтів залежно від товщини обшивки.

Технічні параметри

Таблиця 70: Технічні параметри, гвинт самонарізувальний ХТВ зі свердлувальним кінцем для вологих приміщень

Назва	Одиниця	Значення	Стандарт
Тип різьби		Спеціальна різьба	EN 14566
Форма головки		Плоска головка	
Захисний шар		Спеціальне покриття	
Форма шліца		Хрестовий шліц PH2	
Тип	–	PUD	EN 14566
Міцність при згині F	–	виконане	EN 14566
Реакція на вогонь	–	A1	EN 13501
Захист від корозії	год.	96	EN 14566
Опір витягуванню	H	≥ 450	EN 14566
Номинальний діаметр	мм	3,9	–
Проникнення	мм	≥ 10	–
Довжина			
ХТВ 3,9 x 38	мм	38	–
Придатний для товщини металевого листа	мм	> 0,7 – 2,25	–

Властивості і додаткові переваги

- Спеціальна геометрична форма для легкого та швидкого пригвинчування плит Drystar-Board
- Захист від корозії завдяки спеціальному покриттю
- Плоска головка
- Свердлувальний кінець для профілів більшої товщини

Варіанти обшивки

Таблиця 71: Придатні, наприклад, для наступних обшивок

Назва	Drystar-Board
ХТВ 3,9 x 38 мм	
12,5 мм	•
2x 12,5 мм	•

Гвинти самонарізувальні для вологих приміщень

Гвинт самонарізувальний LN для вологих приміщень

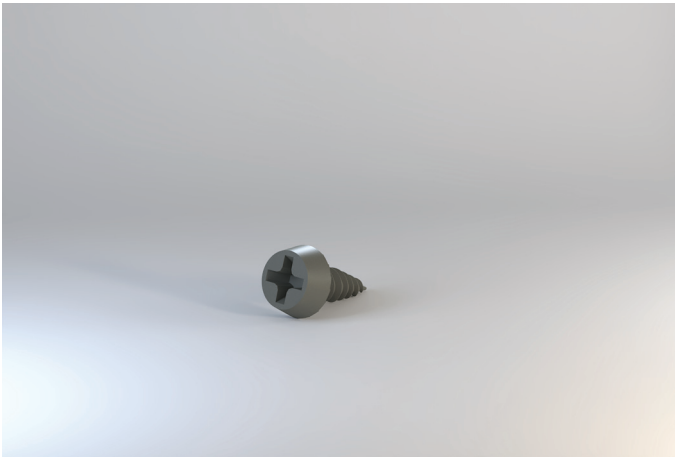

Гвинт самонарізувальний LN для вологих приміщень з мілкою різьбою і гострим кінцем, для використання у вологих приміщеннях, із захистом від корозії завдяки спеціальному покриттю.

Гвинт для вологих приміщень LN застосовується для з'єднання елементів каркаса із захистом від корозії C3-C5M.

Властивості і додаткові переваги

- Для пригвинчування профілів C3-C5M
- Легке і швидке пригвинчування до металу
- Самонарізувальні
- Плоска головка
- Сірий колір

Технічні параметри

Таблиця 72: Технічні параметри, гвинт самонарізувальний LN для вологих приміщень

Назва	Одиниця	Значення	Стандарт
Тип різьби		Різьба гвинтів по металу	DIN 18182-2
Форма головки		Плоска головка	
Захисний шар		Спеціальне покриття	
Форма шліца		Хрестовий шліц PH2	
Тип	—	USN	EN 14566
Міцність при згині F	—	виконане	EN 14566
Реакція на вогонь	—	A1	EN 13501
Захист від корозії	год.	96	EN 14566
Опір витягування	H	≥ 450	EN 14566
Номінальний діаметр	мм	3,9	—
Довжина			
LN 3,9 x 11	мм	11	—
Придатний для товщини металевого листа	мм	≤ 0,7	—

Втулки Cleaneo-Caps R



Втулки Cleaneo-Caps R для кріплення плит Cleaneo Akustik linear з круглою перфорацією

Втулки Cleaneo-Caps R – це металеві втулки для кріплення з покриттям і захистом від корозії. Це оптимальні засоби кріплення для плит Cleaneo Akustik linear з круглою перфорацією. За допомогою цих втулок можна пригвинчувати акустичні плити прямо крізь отвори цих плит і не потрібне трудомістке шпаклювання головок ґвинтів.

Втулки оптимально пристосовані до відповідного типу перфорації і пропонуються для плит Cleaneo Akustik linear та Cleaneo Complete товщиною 12,5 мм з чорним нетканним полотном (чорні ґвинти) або з білим полотном (білі ґвинти) зі зворотної сторони.

Властивості і додаткові переваги

- Оптична адаптація до типу перфорації
- Прихований монтаж
- Не потрібне шпаклювання ґвинтів
- Ті ж самі відстані між ґвинтами, як при нормальному пригвинчуванні

Виконання

Втулки Cleaneo-Caps слід використовувати виключно з ґвинтами і насадками, що постачаються в комплекті. Уникати перекручування ґвинтів (інакше знижується міцність ґвинтів на витягування). Міцно притискати плити до несних профілів під час кріплення. Пригвинчування починати від кута, де плита поздовжньою та торцевою стороною розташована поряд з вже закріпленими плитами. Пригвинчувати спочатку поздовжню сторону, потім торцеву сторону.

Вказівка

Втулки Cleaneo-Caps 8R кріпити на торцевих краяхках до подвійного профілю CD 60/27. Тут можна без проблем кріпити у другому ряді перфорації. Втулки KNAUF Cleaneo-Caps не мають допуску для динамічних навантажень, наприклад, змінних навантажень під впливом вітру.

Приклад застосування

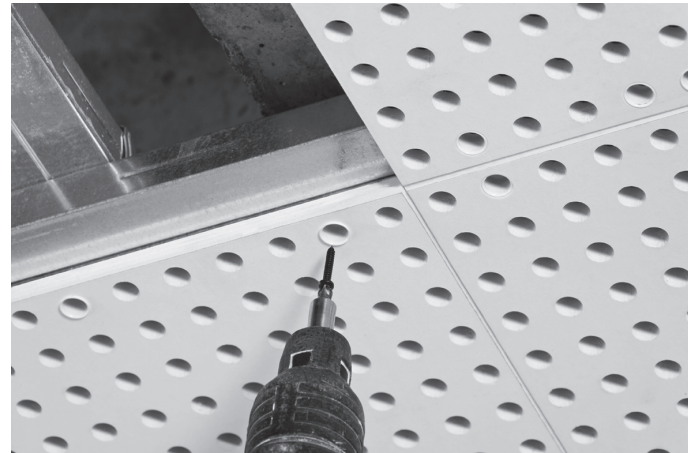

Технічні параметри

Таблиця 73: Технічні параметри, втулки Cleaneo-Caps R

Назва	Одиниця	Значення	Стандарт
Несна здатність			
8R	Н	320	EN 13964
10R	Н	320	
12R	Н	320	
Зовнішній діаметр втулки для кріплення			
8R	мм	8	–
10R	мм	10	–
12R	мм	12	–
Тип ґвинтів по металу			
Cleaneo-Caps 8R	–	LN 2,9 x 16	DIN 18182-2
Cleaneo-Caps 10R, 12R	–	LN 3,5 x 11	DIN 18182-2
Колір ґвинтів	Чорний або білий		–

Втулки Cleaneo-Caps Q

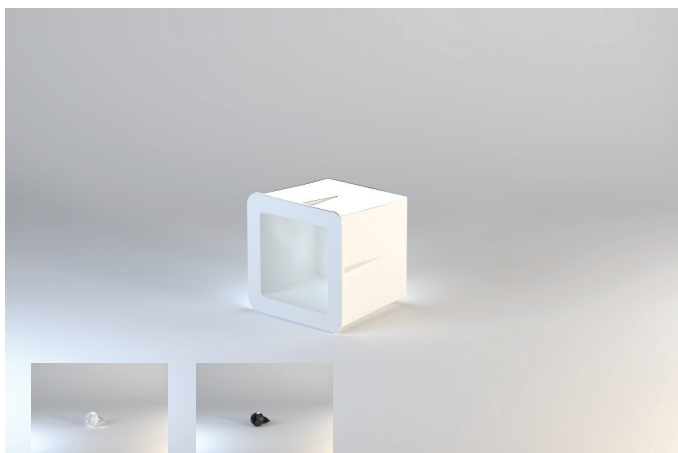

Втулки Cleaneo-Caps Q для кріплення плит Cleaneo Akustik lineag з квадратною перфорацією

Втулки Cleaneo-Caps Q – це квадратні втулки для кріплення з білого пластика. Це оптимальні засоби кріплення для плит Cleaneo Akustik lineag з квадратною перфорацією. За допомогою цих втулок можна пригвинчувати акустичні плити прямо крізь отвори цих плит і не потрібне трудомістке шпаклювання головок ґвинтів.

Втулки оптимально пристосовані до типу перфорації 12/25 Q і пропонуються для плит Cleaneo Akustik lineag товщиною 12,5 мм з чорним нетканним полотном (чорні ґвинти) або з білим полотном (білі ґвинти) зі зворотної сторони.

Властивості і додаткові переваги

- Оптична адаптація до типу перфорації
- Прихований монтаж
- Не потрібне шпаклювання ґвинтів
- Ті ж самі відстані між ґвинтами, як при нормальному пригвинчуванні

Виконання

Втулки Cleaneo-Caps слід використовувати виключно з ґвинтами і насадками, що постачаються в комплекті. Уникати перекручування ґвинтів (інакше знижується міцність ґвинтів на витягування). Міцно притискати плити до несних профілів під час кріплення. Пригвинчування починати від кута, де плита поздовжньою та торцевою стороною розташована поряд з вже закріпленими плитами. Пригвинчувати спочатку поздовжню сторону, потім торцеву сторону.

Вказівка	Втулки KNAUF Cleaneo-Caps не мають допуску для динамічних навантажень, наприклад, змінних навантажень під впливом вітру.
-----------------	--------------------------------------------------------------------------------------------------------------------------

Технічні параметри

Таблиця 74: Технічні параметри, втулки Cleaneo-Caps Q

Назва	Одиниця	Значення	Стандарт
Несна здатність 12Q	Н	320	EN 13964
Зовнішній діаметр втулки для кріплення	мм	12	–
Тип ґвинтів по металу	–	LN 3,5 x 11	DIN 18182-2
Колір ґвинтів	Чорний або білий	–	–

Гвинт Cleaneo GO!

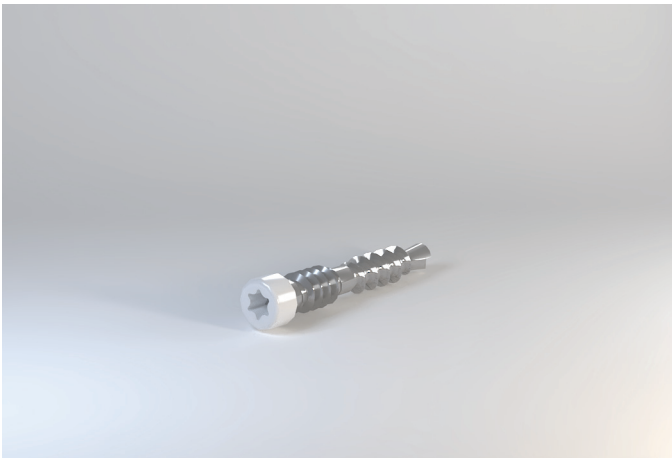

Гвинт Cleaneo GO! – це швидка та проста можливість кріплення акустичних плит Cleaneo GO! до каркаса.

Білі гвинти ідеально пристосовані до оптичних властивостей поверхні перфорованих плит Cleaneo GO! і не потрібне додаткове шпаклювання головок гвинтів. Крім того, гвинти практично непомітні на стелі.

Властивості і додаткові переваги

- Біле покриття
- Спеціальні гвинти для кріплення акустичних плит Cleaneo GO!
- Оптимізована головка
- Самонарізувальні
- Оцинковані

Технічні параметри

Таблиця 75: Технічні параметри, гвинт Cleaneo GO!

Назва	Одиниця	Значення	Стандарт
Тип різьби	Однозахідна		DIN 18182-2
Форма головки	Спеціальна циліндрична головка		
Захисний шар	Оцинковані, головка з білим покриттям		
Форма шліца	TX 20		
Тип	–	CHD	EN 14566
Міцність при згині F	–	виконане	EN 14566
Реакція на вогонь	–	A1	EN 13501
Захист від корозії	год.	24	EN 14566
Номинальний діаметр	мм	4,5	–
Проникнення	мм	10	–
Довжина	мм	28	–

Варіанти обшивки

Таблиця 76: Придатні, наприклад, для наступних обшивок

Назва	Акустична система Cleaneo GO!
Гвинт спеціальний Cleaneo GO!	
4,5 x 28 мм	•

Гвинт самонарізувальний білий для стелі

Гвинт самонарізувальний білий для стелі

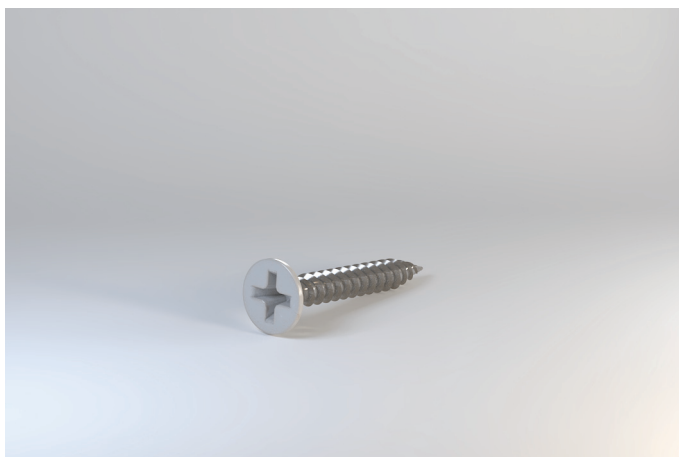

Гвинт білий для стелі – це спеціальний гвинт з білою головкою для видимого кріплення плит KNAUF Cleaneo Complete. Системи стелі KNAUF Cleaneo Complete мають вже готову поверхню, тому гвинти завдяки білому покриттю майже непомітні.

Властивості і додаткові переваги

- Головка з білим покриттям
- Спеціальний гвинт для пригвинчування плит KNAUF Cleaneo Complete

Технічні параметри

Таблиця 77: Технічні параметри, гвинт білий для стелі

Назва	Одиниця	Значення	Стандарт
Тип різьби	Однозахідна		DIN 18182-2
Форма головки	Потайна головка		
Захисний шар	Оцинковані, головка з білим покриттям		
Форма шліца	PH2		
Тип	–	TSN	EN 14566
Реакція на вогонь	–	A1	EN 13501
Опір витягуванню	H	450	EN 14566
Номинальний діаметр	мм	3,5	–
Проникнення	мм	≥ 10	–
Довжина	мм	25	–

Варіанти обшивки

Таблиця 78: Придатні, наприклад, для наступних обшивок

Назва	KNAUF Cleaneo Complete
Гвинт для стелі Contrapanel	
3,5 x 25 мм	•

Гвинт самонарізувальний SN для гіпсоволокнистих плит збірних підлог

Гвинт самонарізувальний SN з фрезерною головкою для гіпсоволокнистих плит збірних підлог Вгіо, під головкою частина гвинта без різьби, фосфатований.

Гвинт для гіпсоволокнистих плит SN застосовується для пригвинчування елементів Вгіо на ділянці фальця, а також для пригвинчування плит Vidiwall 1Mapn до металевого каркаса.

Необхідно вибирати достатню довжину гвинтів залежно від товщини обшивки та/або товщини збірної стяжки.

Технічні параметри

Таблиця 79: Технічні параметри, гвинт самонарізувальний SN для гіпсоволокнистих плит збірних підлог

Назва	Одиниця	Значення	Стандарт
Тип різьби		Однозахідна груба різьба	DIN 18182-2
Форма головки		Потайна головка з фрезерними ребрами	
Захисний шар		Фосфатування	
Форма шліца		Хрестовий шліц PH2	
Тип	–	USD	EN 14566
Міцність при згині F	–	виконане	EN 14566
Реакція на вогонь	–	A1	EN 13501
Захист від корозії	год.	48	EN 14566
Номинальний діаметр	мм	4,2	–
Довжина			
SN 4,2 x 17	мм	17	–
SN 4,2 x 22	мм	22	–

Властивості і додаткові переваги

- Геометрична форма гвинта пристосована до гіпсоволокнистих плит
- Легке і швидке пригвинчування
- Самонарізувальні

Варіанти обшивки

Таблиця 80: Придатні, наприклад, для наступних обшивок

Назва	Вгіо (на ділянці фальця)
SN 4,2 x 17 мм	
18 мм	•
SN 4,2 x 22 мм	
23 мм	•

Гвинт самонарізувальний SN для гіпсоволокнистих плит



Гвинт самонарізувальний SN для гіпсоволокнистих плит з потайною головкою, з фрезерними ребрами для елементів Brio та плит Vidiwall 1Mann, із захистом від корозії методом фосфатування.

Гвинт для гіпсоволокнистих плит SN застосовується для пригвинчування елементів Brio на ділянці фальця та на поверхні, а також для пригвинчування плит Vidiwall 1Mann до металевого каркаса або деревини.

Необхідно вибирати достатню довжину гвинтів залежно від товщини обшивки.

Технічні параметри

Таблиця 81: Технічні параметри, гвинт самонарізувальний SN для гіпсоволокнистих плит

Назва	Одиниця	Значення	Стандарт
Тип різьби		Двозахідна спеціальна різьба	DIN 18182-2
Форма головки		Потайна головка з фрезерними ребрами	
Захисний шар		Фосфатування	
Форма шліца		Хрестовий шліц PH2	
Тип	—	TSD	EN 14566
Міцність при згині F	—	виконане	EN 14566
Реакція на вогонь	—	A1	EN 13501
Захист від корозії	год.	48	EN 14566
Опір витягуванню	H	≥ 450	EN 14566
Номінальний діаметр	мм	3,9	—
Проникнення	мм	≥ 10	—
Довжина			
SN 3,9 x 30	мм	30	—
SN 3,9 x 45	мм	45	—

Властивості і додаткові переваги

- Геометрична форма гвинтів пристосована до гіпсоволокнистих плит
- Легке і швидке пригвинчування
- Самонарізувальні
- Потайна головка з фрезерними ребрами

Варіанти обшивки

Таблиця 82: Придатні, наприклад, для наступних обшивок

Назва	Brio 18 в два шари	Brio 23 в два шари	Vidiwall 1Mann
Гвинт самонарізувальний SN для гіпсоволокнистих плит			
SN 3,9 x 30 мм	•		•
SN 3,9 x 45 мм		•	•

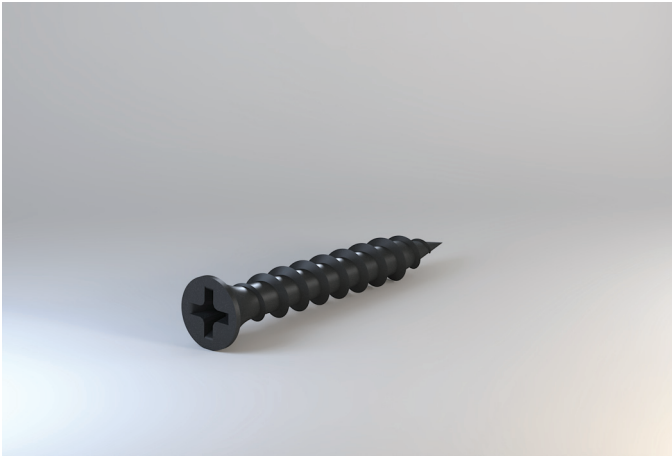
Гвинт самонарізувальний для кріплення гіпсових плит до гіпсових плит

Гвинт самонарізувальний для кріплення гіпсових плит до гіпсових плит з грубою різьбою і гострим кінцем, з нелегованої сталі, із захистом від корозії методом фосфатування. Спеціальна геометрична форма забезпечує оптимальну фіксацію під час кріплення гіпсових плит до гіпсових плит.

Технічні параметри

Таблиця 83: Технічні параметри, гвинт самонарізувальний для кріплення гіпсових плит до гіпсових плит

Назва	Одиниця	Значення	Стандарт
Тип різьби	Груба різьба		DIN EN 14566
Форма головки	Потайна головка		
Захисний шар	Фосфатування		
Форма шліца	Хрестовий шліц PH2		
Тип	—	THN	EN 14566
Міцність при згині F	—	виконане	EN 14566
Реакція на вогонь	—	A1	EN 13501
Захист від корозії	год.	48	EN 14566
Номинальний діаметр	мм	5,5	—
Довжина	мм	38	—

Властивості і додаткові переваги

- Легке і швидке пригвинчування
- Фосфатовані для захисту від корозії і короточасного впливу вологи, наприклад, під час будівництва та транспортування
- Груба різьба для оптимальної фіксації в гіпсовій серцевині
- Потайна головка

Варіанти обшивки

Таблиця 84: Придатні, наприклад, для наступних обшивок

Назва	Fireboard	Будівельна плита ГКП до наявної гіпсової плити	ГКП / ГКПВ до наявної гіпсової плити
5,5 x 38 мм			
9,5 мм		•	
12,5 мм			•
15 мм	•		
20 мм	•		

Гвинт самонарізувальний LN

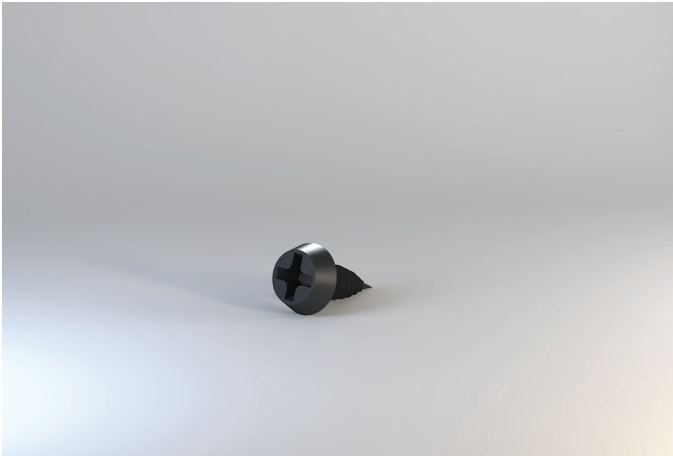

Гвинт самонарізувальний LN з гострим кінцем, з нелегованої сталі, із захистом від корозії методом фосфатування.
Гвинт самонарізувальний LN застосовується для пригвинчування металевих профілів каркаса в системах сухого будівництва.

Властивості і додаткові переваги

- Легке і швидке пригвинчування
- Фосфатовані для захисту від корозії і короткочасного впливу вологи, наприклад, під час будівництва та транспортування
- Самонарізувальні

Технічні параметри

Таблиця 85: Технічні параметри, гвинт самонарізувальний LN

Назва	Одиниця	Значення	Стандарт
Тип різьби		Різьба гвинтів по металу	DIN 18182-2
Форма головки		Плоска головка	
Захисний шар		Фосфатування	
Форма шліца		Хрестовий шліц PH2	
Тип	—	USN	EN 14566
Міцність при згині F	—	виконане	EN 14566
Реакція на вогонь	—	A1	EN 13501
Захист від корозії	год.	48	EN 14566
Опір витягуванню (металевий профіль)	H	≥ 450	EN 14566
Номинальний діаметр	мм	3,5	—
Довжина	мм	11	—
Придатний для товщини металевого листа	мм	≤ 0,7	—

Гвинт самонарізувальний LB зі свердлувальним кінцем

Гвинт самонарізувальний LB зі свердлувальним кінцем, мілка різьба, з не-легованої сталі, із захистом від корозії методом фосфатування. Гвинт самонарізувальний LB застосовується для пригвинчування металевих профілів каркаса в системах сухого будівництва (також із більшою товщиною профілю, наприклад, при пригвинчуванні профілів UA).

Властивості і додаткові переваги

- Легке і швидке пригвинчування
- Фосфатовані для захисту від корозії і короткочасного впливу вологи, наприклад, під час будівництва та транспортування
- Самонарізувальні
- Свердлувальний кінець для профілів більшої товщини

Технічні параметри

Таблиця 86: Технічні параметри, гвинт самонарізувальний LB зі свердлувальним кінцем

Назва	Одиниця	Значення	Стандарт
Тип різьби	Різьба гвинтів по металу		DIN 18182-2
Форма головки	Напівкругла головка		
Захисний шар	Фосфатування		
Форма шліца	Хрестовий шліц PH2		
Тип	–	USD	EN 14566
Міцність при згині F	–	виконане	EN 14566
Реакція на вогонь	–	A1	EN 13501
Захист від корозії	год.	48	EN 14566
Опір витягуванню (металевий профіль)	H	≥ 450	EN 14566
Номінальний діаметр	мм	3,5	–
Довжина	мм	9,5	–
Придатний для товщини металевого листа	мм	> 0,7 – 2,25	–

Гвинт самонарізувальний AQUAPANEL® Maxi SN



Гвинт самонарізувальний AQUAPANEL® Maxi SN, з гострим кінцем, розроблений спеціально для кріплення плит AQUAPANEL® Cement Board до дерев'яного або металевго каркаса. Його можна використовувати для стін та стель у приміщеннях та ззовні. Для пригвинчування плит AQUAPANEL® Cement Board до каркаса з класифікацією C3-C5M.

Технічні параметри

Таблиця 87: Технічні параметри, гвинт самонарізувальний AQUAPANEL® Maxi SN

Назва	Одиниця	Значення	Стандарт
Тип різьби		Двозахідна різьба (HiLo)	EN 14566
Форма головки		Потайна головка	
Захисний шар		Хромування < 1 %	
Форма шліца		Хрестовий шліц PH2	
Тип	–	UUN	EN 14566
Реакція на вогонь	–	A1	EN 13501
Захист від корозії	год.	C4 / C5M	EN 14566
Опір витягуванню	H	450	EN 14566
Діаметр головки	мм	8,5 – 10,0	–
Номинальний діаметр	мм	4,0 – 4,3	–
Довжина			
SN 25 мм	мм	23,5 – 25	–
SN 39 мм	мм	38,0 – 40,0	–
SN 55 мм	мм	53,0 – 55,0	–
Придатність для товщини матеріалу			
SN 25 мм	мм	Метал 0,6 – 0,7	–
SN 39 мм	мм	Метал 0,6 – 0,7 / дерев'яний каркас	–
SN 55 мм	мм	Метал 0,6 – 0,7 / дерев'яний каркас	–

Властивості і додаткові переваги

- Легке і швидке пригвинчування
- Захист від корозії завдяки спеціальному покриттю
- Потайна головка

Варіанти обшивки

Таблиця 88: Придатні, наприклад, для наступних обшивок

Назва	AQUAPANEL® Cement Board Indoor	AQUAPANEL® Cement Board Outdoor	AQUAPANEL® Cement Board SkyLite
4,2 x 25 мм			
12,5 мм в один шар, металевий каркас	•	•	•
4,2 x 39 мм			
12,5 мм в один шар, металевий або дерев'яний каркас	•	•	•
12,5 мм в два шари, металевий каркас	•	•	•
4,2 x 55 мм			
12,5 мм в два шари, дерев'яний каркас	•	•	•
12,5 мм в три шари, металевий каркас	•	•	•

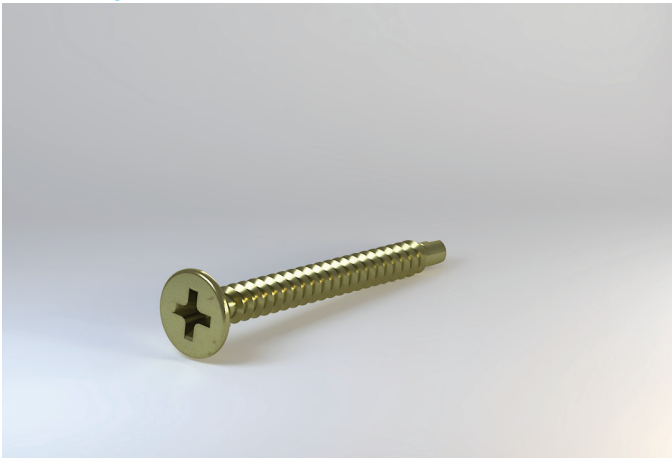
**Гвинт самонарізувальний AQUAPANEL® Maxi SB
зі свердловальним кінцем**

Гвинт AQUAPANEL® Maxi SB розроблений спеціально для кріплення плит AQUAPANEL® Cement Board до металевого каркаса. Його можна використовувати для стін в приміщеннях та ззовні. Для пригвинчування плит AQUAPANEL® Cement Board до каркаса з класифікацією C3-C5M.

Технічні параметри

Таблиця 89: Технічні параметри, гвинт самонарізувальний AQUAPANEL® Maxi SB зі свердловальним кінцем

Назва	Одиниця	Значення	Стандарт
Тип різьби	Мілка різьба		EN 14566
Форма головки	Потайна головка		
Захисний шар	Хромування < 1 %		
Форма шліца	Хрестовий шліц PH2		
Реакція на вогонь	—	A1	EN 13501
Захист від корозії	год.	C4 / C5M	EN 14566
Опір витягуванню	H	450	EN 14566
Діаметр головки	мм	8,5 – 10,0	—
Номинальний діаметр	мм	3,7 – 4,0	—
Довжина	мм	38,0 – 40,0	—
Придатність для товщини матеріалу	мм	Метал 0,8 – 2,0	—

Властивості і додаткові переваги

- Легке і швидке пригвинчування
- Захист від корозії завдяки спеціальному покриттю
- Потайна головка

Варіанти обшивки

Таблиця 90: Придатні, наприклад, для наступних обшивок

Назва	AQUAPANEL® Cement Board Indoor	AQUAPANEL® Cement Board Outdoor
4,2 x 39 мм		
12,5 мм	•	•
2x 12,5 мм	•	•

Гвинт самонарізувальний

AQUAPANEL® Fassadenschraube SN 40



Гвинт самонарізувальний AQUAPANEL® Fassadenschraube SN 40, з гострим кінцем, розроблений спеціально для кріплення плит AQUAPANEL® Cement Board Outdoor до дерев'яного каркаса. Його можна використовувати для стін і стель в приміщеннях та ззовні.

Технічні параметри

Таблиця 91: Технічні параметри, гвинт самонарізувальний AQUAPANEL® Fassadenschraube SN 40

Назва	Одиниця	Значення	Стандарт
Тип різьби		Різьба HiLo	DIN EN 14592
Форма головки		Потайна головка	
Захисний шар		Нержавіюча сталь	
Форма шліца		TX 20	
Реакція на вогонь	–	A1	EN 13501
Захист від корозії	–	KWK II	–
Опір витягуванню			
У напрямку волокон	Н/мм ²	16,29	EN 14566
Поперек напрямку волокон	Н/мм ²	12,08	EN 14566
Для деревини рк	кг/м ³	350	EN 14566
Діаметр головки	мм	8,7 – 9,0	–
Номінальний діаметр	мм	3,93 – 4,33	–
Довжина	мм	38,7 – 40,0	–
Придатність для товщини матеріалу	–	Для деревини	–

Властивості і додаткові переваги

- Легке і швидке пригвинчування
- Нержавіюча сталь V2A
- Потайна головка

Варіанти обшивки

Таблиця 92: Придатні, наприклад, для наступних обшивок

Назва	AQUAPANEL® Cement Board Outdoor
4,0 x 40 мм	
12,5 мм на дерев'яному каркасі	•

**Гвинт самонарізувальний
AQUAPANEL® Fassadenschraube SB 40**

Гвинт самонарізувальний AQUAPANEL® Fassadenschraube SB 40 зі свердлувальним кінцем розроблений спеціально для кріплення плит AQUAPANEL® Cement Board до алюмінієвого каркаса товщиною 2 мм.

Технічні параметри

Таблиця 93: Технічні параметри, гвинт самонарізувальний AQUAPANEL® Fassadenschraube SB 40

Назва	Одиниця	Значення	Стандарт
Тип різьби	Різьба HiLo		DIN EN 14592
Форма головки	Потайна головка		
Захисний шар	Нержавіюча сталь		
Форма шліця	TX 20		
Реакція на вогонь	–	A1	EN 13501
Захист від корозії	–	KWK II	–
Опір витягуванню			
У напрямку волокон	Н/мм ²	16,29	EN 14566
Поперек напрямку волокон	Н/мм ²	12,08	EN 14566
Для деревини рк	кг/м ³	350	EN 14566
Діаметр головки	мм	8,7 – 9,3	–
Номінальний діаметр	мм	3,8 – 4,2	–
Довжина	мм	38,7 – 40,0	–
Придатність для товщини матеріалу	–	2,0	–

Властивості і додаткові переваги

- Легке і швидке пригвинчування
- Нержавіюча сталь V2A
- Потайна головка

Варіанти обшивки

Таблиця 94: Придатні, наприклад, для наступних обшивок

Назва	AQUAPANEL® Cement Board Indoor	AQUAPANEL® Cement Board Outdoor
4,0 x 40 мм		
12,5 мм	•	•

Гвинт самонарізувальний KAW-Schraube SB



Властивості і додаткові переваги

- Не потрібне попереднє свердління отворів
- Кріплення без утворення стружки всередині конструкції
- Захист від корозії С3
- Шестигранна головка

Система зовнішніх стін KNAUF полегшує оформлення і виконання фасадів у старому фонді та новобудовах. Оптимальна передумова для використання ненесних легких будівельних конструкцій у якості зовнішніх стін – це первинні каркасні конструкції з бетону, деревини або сталі.

Для каркасів системи зовнішніх стін KNAUF існують ідеально узгоджені системні компоненти – сталеві кутики KAW, гвинти самонарізувальні KAW і фасадні профілі KAW, які забезпечують оптимальне спорудження системи.

Технічні параметри

Таблиця 95: Технічні параметри, гвинт самонарізувальний KAW-Schraube SB

Назва	Одиниця	Значення	Стандарт
Захисний шар	Нержавіюча сталь		
Форма головки	Шестигранна головка		
Захист від корозії	С3		
Міцність при згині F	–	виконане	EN 14566
Реакція на вогонь	–	A1	EN 13501
Номинальний діаметр	мм	4,8	–
Довжина	мм	22	–

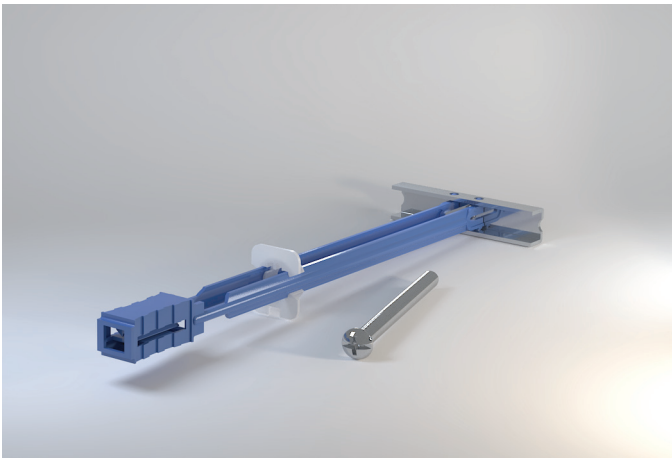
Дюбель Hartmut для пустотілих конструкцій

Hartmut – це спеціальний дюбель для пустотілих конструкцій, що складається з металевої та пластикової частин у комплекті з відповідним гвинтом (M5 x 60). Це ідеальний засіб кріплення для застосування у системах сухого будівництва і в пустотілих конструкціях. Завдяки своїй конструкції з вкладкою для точного встановлення із засувкою він легко пристосовується до будь-якої товщини обшивки і може використовуватися у будь-яких стінах, що будуються методом сухого будівництва.

Дюбель для пустотілих конструкцій Hartmut використовується для кріплення вантажів:

- На стінах з металевим або дерев'яним каркасом до 75 кг на дюбель
- На підвісних стелях до 6 кг на 1 дюбель і до 6 кг на кожний метр обшивки

Властивості і додаткові переваги

- Простий і швидкий монтаж
- Висока надійність застосування
- Висока несна здатність
- Тривала несна здатність
- Для будь-якої товщини обшивки
- Різні варіанти монтажу завдяки вкладці для точного встановлення із засувкою

Технічні параметри

Таблиця 96: Технічні параметри, дюбель Hartmut для пустотілих конструкцій

Назва	Одиниця	Значення	Стандарт
Діаметр отвору для свердління	мм	13	
Тип гвинта		M5 x 60	
Мінімальна відстань	мм	75	DIN 18182
Мінімальна відстань	мм	250	Рекомендація КНАУФ

Вказівка	Для монтажу необхідний вільний простір позаду обшивки стіни / стелі прибіл. 5 см для встановлення дюбелів для пустотілих конструкцій.
-----------------	---------------------------------------------------------------------------------------------------------------------------------------

Закріплення вантажів

Таблиця 97: Закріплення вантажів, дюбель Hartmut

Обшивка	Макс. навантаження на дюбель в кг				
	Будівельна плита	Вогнестійка плита	Diamant/Titan / Silentboard	Diamant Steel	Траверси
12,5 мм	20	30	40	-	-
15 мм	-	35	50	-	-
18 мм	-	40	60	-	-
25 мм	-	60	-	-	-
2x 12,5 мм	45	60	75	-	-
2x 15 мм	-	70	75	-	-
12,5 + 0,4 мм	-	-	-	80	-
2x 12,5 + 0,4 мм	-	-	-	100	-
Траверса для кріплення	-	-	-	-	75
Траверса для кріплення з вкладкою з гіпсоволокнистої плити	-	-	-	-	90

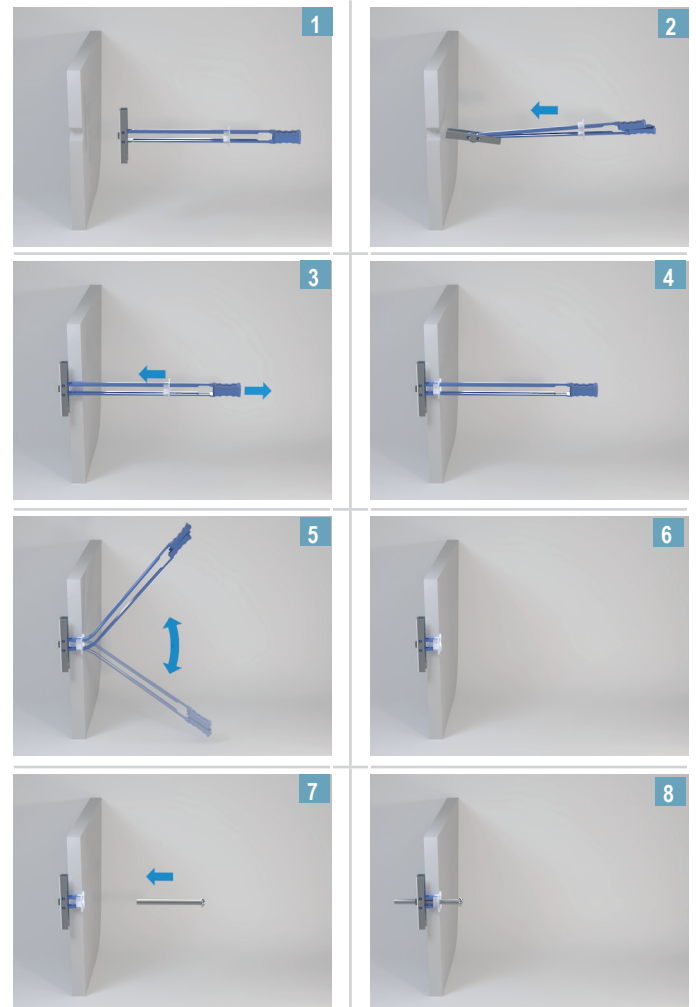
Виконання
Етапи монтажу

Дюбель Drehstiftdübel



Дюбель KNAUF Drehstiftdübel – це високоякісний пластиковий дюбель з оцинкованим гвинтом для анкерування систем сухого будівництва по периметру. У місцях примикань припустиме навантаження при нарузі зсуву становить 0,5 кН.

Для кріплення профілів U та C, а також дерев'яних стійок, рамних брусів та брусів нижньої об'язки до підлоги, стін та стелі

- K 6/35: Профілі U та C до нештукатуреного бетону / цегляної кладки
- K 6/50: Профілі U та C до штукатуреного бетону / цегляної кладки
- L 8/80: Дерев'яні бруски товщиною до 60 мм до нештукатуреного бетону / цегляної кладки

Властивості і додаткові переваги

- Дюбель з нейлонового матеріалу
- Простий та швидкий монтаж у отворах
- Гвинт-цвях з хрестовим шліцом для відгвинчування та регулювання
- Захист від надмірного загвинчування та скручування

Виконання

Етапи монтажу

Будьте уважні, щоб не пошкодити арматуру бетону.

1. Просвердліть отвори перед початком кріплення.
2. Очистіть просвердлені отвори від пилу.
3. Вставте дюбель.
4. Вставте гвинт-цвях і забийте його молотком.
5. Підрегулюйте викруткою, якщо необхідно.

Технічні параметри

Таблиця 98: Технічні параметри, дюбель Drehstiftdübel

Технічні параметри	Одиниця	Значення
Припустиме навантаження $F_{\text{прип.}}$ напруга зсуву	кН	0,5
Діаметр головки гвинта	мм	6
Довжина		
K 6/35	мм	35
K 6/50	мм	50
K 8/80	мм	80
Діаметр отвору для свердління		
K 6/35	мм	6
K 6/50	мм	6
K 8/80	мм	8
Глибина отвору для свердління		
K 6/35	мм	42
K 6/50	мм	57
K 8/80	мм	90
Мінімальна відстань		
K 6/35 і K 6/50	мм	24
K 8/80	мм	40

Анкер Deckennagel

Анкер Deckennagel – це гальванічно оцинкований сталевий дюбель, що складається з конічного болта та розпірного затискача. Анкер Deckennagel призначений для використання у бетоні для несених систем. Необхідна якість бетону нормальний бетон (з армуванням або без армування) класу міцності C12/15 та C50/60 згідно з DIN EN 206-1 або DIN 1045-2. Крім того, його можна використовувати також при статичному та квазістатичному навантаженні у розтягнутій або нерозтягнутій зоні бетону.

Анкер Deckennagel застосовується, коли необхідно кріпити несені системи сухого будівництва до бетону, наприклад, легкі підвісні та підшивні стелі, стіни на металевих стійках або вентиляційні та кабельні канали. Він використовується, перш за все, для каркасів підвісних стель для кріплення підвісів до перекриття.

Властивості і додаткові переваги

- Мала глибина свердління отворів
- Оптиміальна форма для найкращої посадки у бетоні / залізобетоні
- Розпірне кільце для надійної фіксації
- Просто забити в отвір

Випробування і сертифікати

Допуск згідно з ETA-07/0049. Допуск також для конструкцій з вимогами до протипожежного захисту.

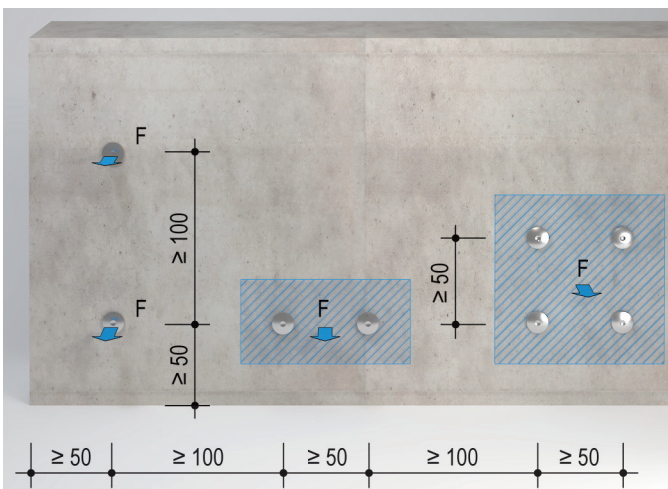
Виконання
Етапи монтажу

Будьте уважні, щоб не пошкодити арматуру бетону.

1. Просвердліть отвори діаметром 6 мм та глибиною 35 мм.
2. Очистіть просвердлені отвори від пилу.
3. Введіть дюбель через деталь, що кріпиться, і забийте його молотком або спеціальним пристроєм.
Після забивання дюбель розширюється за рахунок навантаження.

Вказівка	Якщо отвір просвердлено неправильно, просвердліть новий отвір на відстані не меншій, ніж дві глибини свердління. Відстані від країв бетонних будівельних елементів та мінімальні відцентрові відстані дюбелів згідно з кресленням.
-----------------	------------------------------------------------------------------------------------------------------------------------------------------------------------------------------------------------------------------------------------

Технічні параметри

Таблиця 99: Технічні параметри, анкер Deckennagel

Технічні параметри	Одиниця	Значення
Припустиме навантаження $F_{прп.}$ (для центричних навантажень на розтяг / зсув / навантажень під кутом)	кН	0,5
Використання до класу вогнестійкості (також у разі пожежі у проміжку між перекриттям та стелею)	—	F90
Мінімальна товщина будівельної деталі	мм	80
Мінімальна глибина анкерування (товщина деталі, що кріпиться, макс. 5 мм)	мм	25
Мінімальна відстань	мм	50
Діаметр отвору для свердління	мм	6
Глибина отвору для свердління	мм	≥ 35

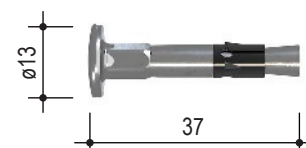
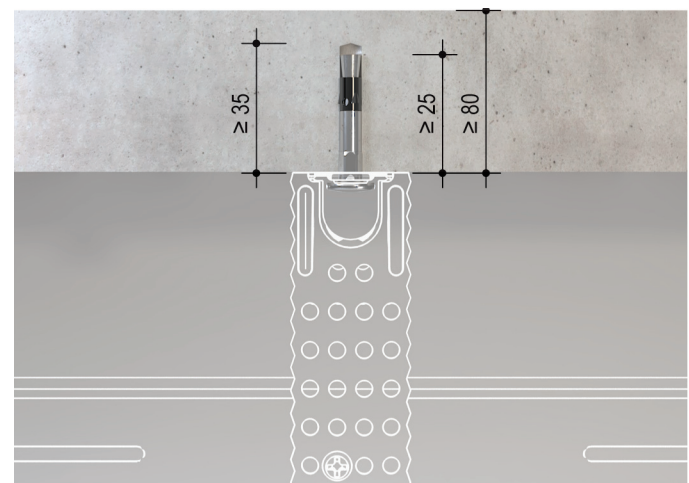

Анкер Deckennagel A4 із захистом від корозії



Анкер Deckennagel A4 із захистом від корозії – це сталевий дюбель з високим захистом від корозії для кріплення систем сухого будівництва до бетону, складається з конічного болта та розпірного затискача. Анкер Deckennagel A4 із захистом від корозії призначений для використання у бетоні для ненесних систем. Використання анкера Deckennagel A4 із захистом від корозії непридатне для ділянок, де на них може впливати хлор, наприклад, у плавальних басейнах. Тут слід використовувати дюбель з маркуванням HCR. Необхідна якість бетону – нормальний бетон (з армуванням або без армування) класу міцності C12/15 та C50/60 згідно з DIN EN 206-1 або DIN 1045-2. Крім того, його можна використовувати також при статичному та квазістатичному навантаженні у розтягнутій або нерозтягнутій зоні бетону.

Анкер Deckennagel A4 із захистом від корозії застосовується, коли необхідно кріпити ненесні системи сухого будівництва з підвищеними вимогами до протикорозійного захисту до бетону, наприклад, легкі підвісні та підшивні стелі, стіни на металевих стійках або вентиляційні та кабельні канали. Він використовується, перш за все, для каркасів підвісних стель у вологих приміщеннях для кріплення підвісів до перекриття.

Це рекомендований засіб кріплення для систем Drystar, також припустиме його використання у конструкціях із протипожежним захистом.

Властивості і додаткові переваги

- Розпірне кільце для надійної фіксації
- Оптимальна форма для найкращої посадки у бетоні / залізобетоні
- Просто забити в отвір

Випробування і сертифікати

Допуск згідно ETA-07/0049. Допуск також для конструкцій з вимогами до протипожежного захисту.

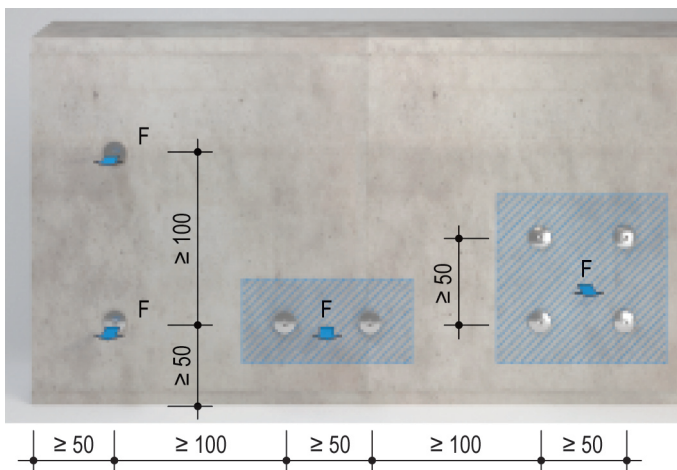

Виконання

Етапи монтажу

Будьте уважні, щоб не пошкодити арматуру бетону.

1. Просвердліть отвори діаметром 6 мм та глибиною 45 мм.
2. Очистіть просвердлені отвори від пилу.
3. Введіть дюбель через деталь, що кріпиться, і забийте його молотком або спеціальним пристроєм.
Після забивання дюбель розширюється за рахунок навантаження.

Вказівка	Якщо отвір просвердлено неправильно, просвердліть новий отвір на відстані не меншій, ніж дві глибини свердління. Відстані від країв бетонних будівельних елементів та мінімальні відцентрові відстані дюбелів згідно з кресленням.
-----------------	------------------------------------------------------------------------------------------------------------------------------------------------------------------------------------------------------------------------------------

Технічні параметри

Таблиця 100: Технічні параметри, анкер Deckennagel A4 із захистом від корозії

Технічні параметри	Одиниця	Значення
Припустиме навантаження $F_{\text{прип.}}$ (для центричних навантажень на розтяг / зсув / навантажень під кутом)	кН	0,5
Використання до класу вогнестійкості (також у разі пожежі у проміжку між перекриттям та стелею)	—	F90
Мінімальна товщина будівельної деталі	мм	80
Мінімальна глибина анкерування (товщина деталі, що кріпиться, макс. 5 мм)	мм	35
Мінімальна відстань	мм	60
Діаметр отвору для свердління	мм	6
Глибина отвору для свердління	мм	≥ 45

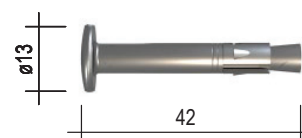
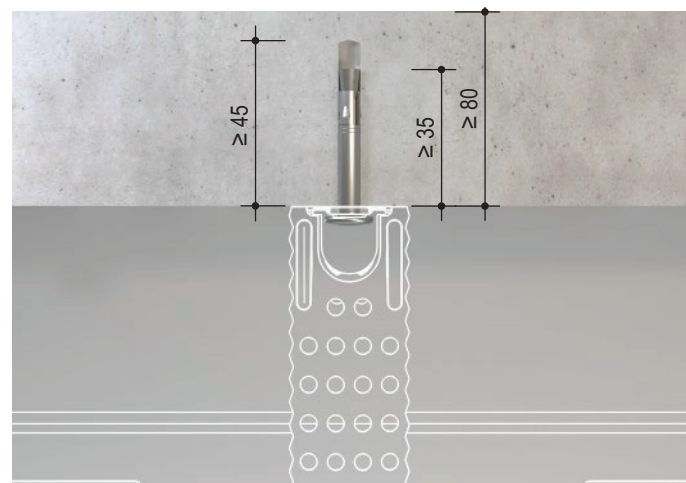

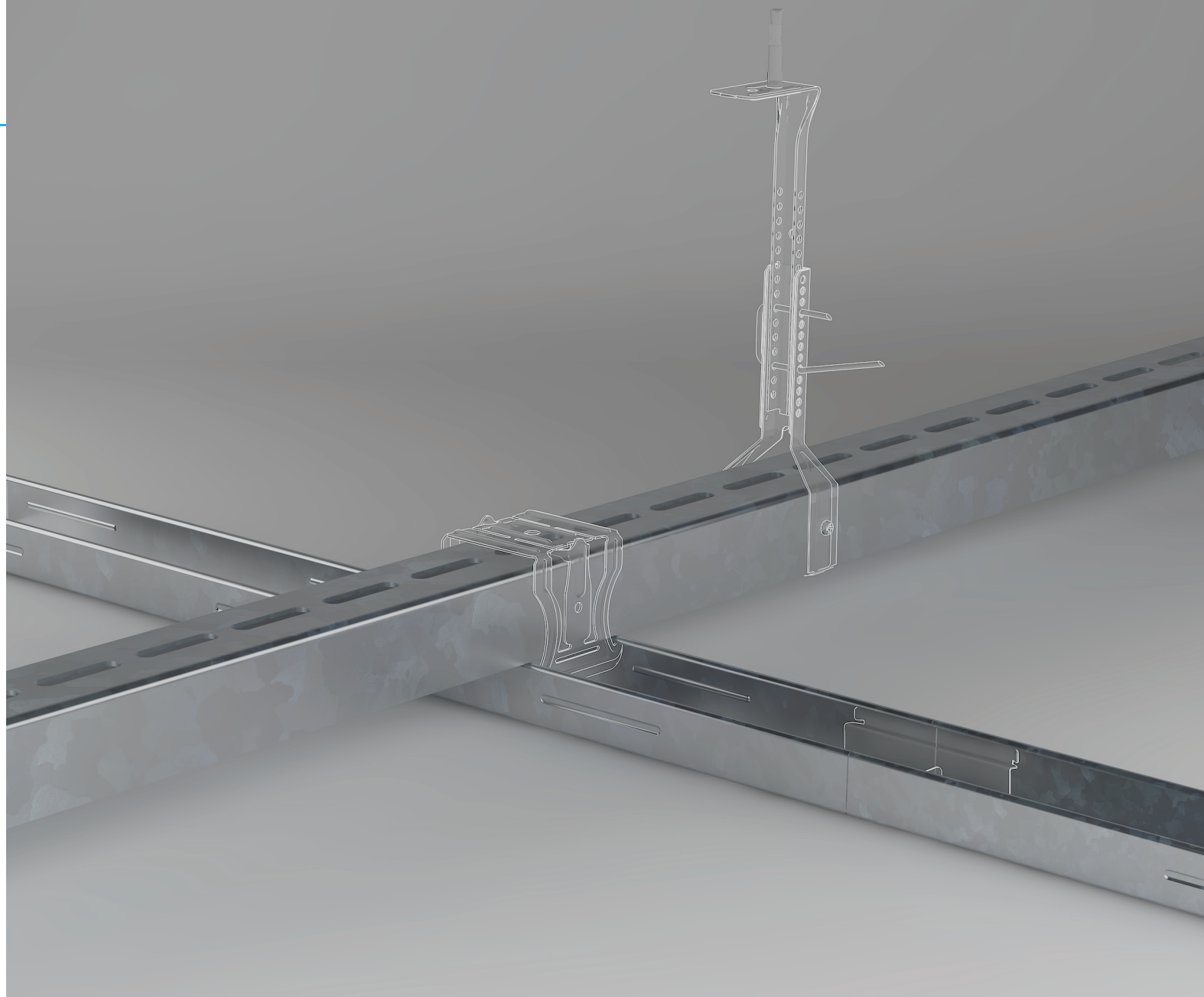

Профілі

Профілі CW

Профілі UW

Профілі MW

Профілі CD

Профілі UD

Профілі UA

Профілі гнуті

Профілі Federschiene, Hutprofil, Sinus

Профілі спеціальні

Профілі захисні для крайок та кутів

Профіль дверної перемички

Профілі фасадні

Профілі для стін і стель

Профілі необхідні для улаштування стін і підвісних стель або кріплення стін та стель в сухому будівництві. Металеві каркаси складаються з профілів з різним перетином, наприклад, С-профілів, U-профілів, М-профілів або також спеціальних профілів.

Профілі виробляються з холоднокатаної листової сталі, вони оцинковані і залежно від потреби мають вирізані отвори для прокладання електричних кабелів. Товщина металевого листа профілів становить від 0,6 до 2,0 мм. Для несних систем сухого будівництва застосовуються також профілі з металевого листа товщиною до 3 мм. Для ненесних систем сухого будівництва звичайна товщина металевого листа профілів становить 0,6 мм.

Профілі для стін

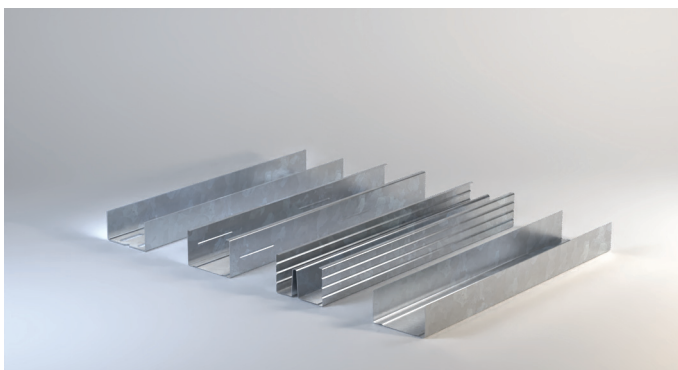

Профілі для стін поділяються на профілі для стійок і напрямні профілі. Профілі для стін пропонуються з різною шириною. Ширина стінки профілю впливає на шумоізолюючі властивості стіни, а також на несну здатність і, тому, також на припустиму висоту стіни. Напрямні профілі оформлюють примикання стіни до сусідніх будівельних деталей і забезпечують разом з анкеруванням перерозподіл навантажень із стіни, збудованої сухим способом, у стіни, стелю та підлогу. Напрямні профілі можуть мати різну ширину стінок.

Профілі для стель

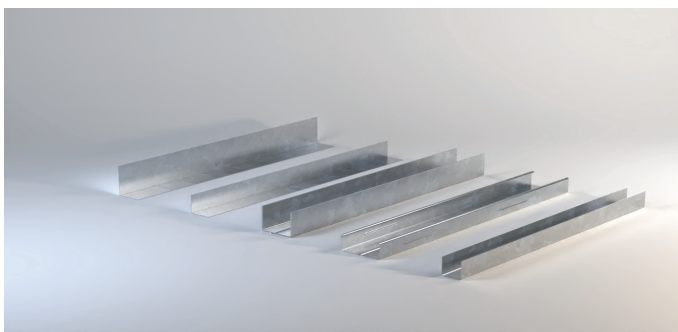

Профілі для стель, які можуть застосовуватися в якості основних та несних профілів підшивних або підвісних стель, відрізняються від стінних профілів, тому що на них діють інші навантаження. Профіль для стелі повинен забезпечувати надійне з'єднання з підвісами.

Профілі для вологих приміщень

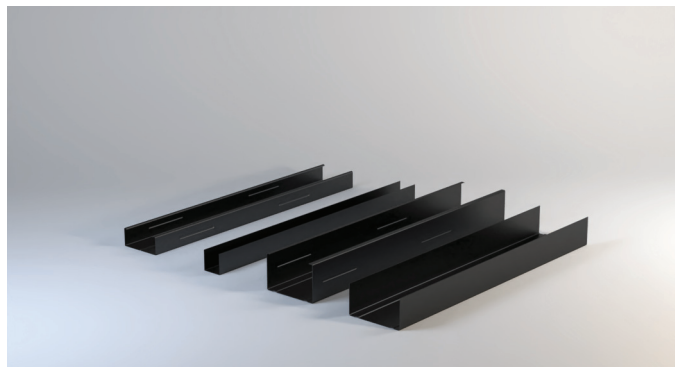

У вологих приміщеннях обов'язковим є захист від корозії. На несні металеві каркаси для стін і стель у житлових та громадських приміщеннях і майстернях часто впливає не тільки волога, але також корозійні забруднення повітря, наприклад, солі та хлориди.

Профілі і відповідні деталі для кріплення та монтажу з чорним антикорозійним покриттям забезпечують максимальну безпеку і тривалий термін експлуатації.

Спеціальні профілі

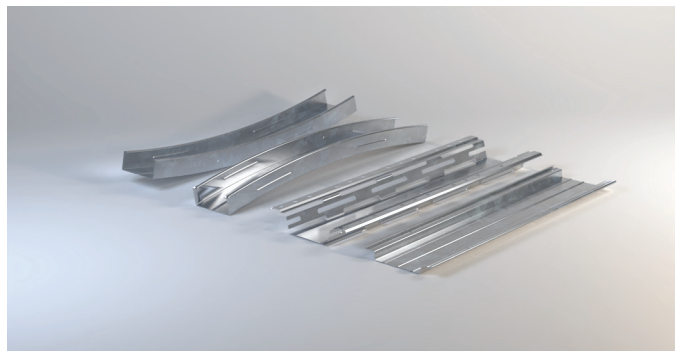

Спеціальні профілі пропонуються для особливих випадків, наприклад, у системах легкого будівництва зі сталі або у спеціальних конструкціях. Профілі з U-подібним перетином та товщиною металевого листа 2 мм застосовуються на ділянках, де необхідна вища несна здатність, наприклад, для посилення дверних та віконних отворів. Кутові профілі використовуються для улаштування примикань, наприклад, примикання стелі до стін.

Штамповані отвори Н-подібної форми та вирізи на стінці профілю для прокладання кабелів

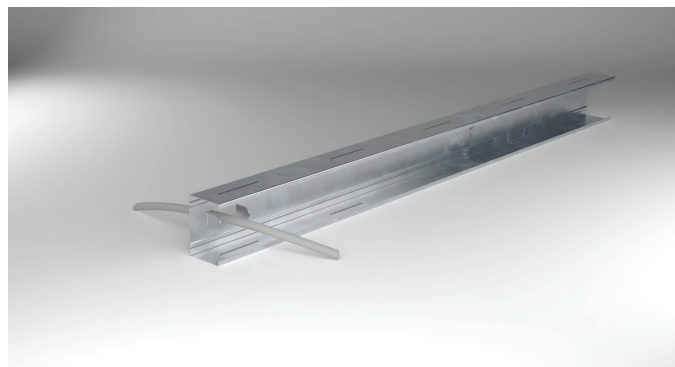

В профілях CW на заводі вирізаються отвори Н-подібної форми. Крізь них можна швидко та безпечно прокладати електричні та інсталяційні кабелі. Припускається також виконання вирізів у профілях на будівельному майданчику. Для цього зверніться до листа деталей відповідної системи KNAUF.

Зведені таблиці профілів

Таблиця 101: Огляд профілів

Виріб	Системи стін				Системи стель		Спеціальні системи
	Стіни на металевих каркасах	Стіни на дерев'яних каркасах	Облицювання	Стіни шахт	Стелі із плит	Акустичні стелі	
Профілі CW	●	–	●	●	○	○	●
Профілі UW	●	–	●	●	○	○	●
Профілі MW	●	–	●	–	–	–	●
Профілі CD	–	–	○	–	●	●	–
Профілі UD	–	–	–	–	●	●	–
Профілі UA	●	–	●	○	●	○	●
Профілі гнуті							
Профілі CD гнуті	–	–	–	–	●	●	–
Профілі UA гнуті	–	–	–	–	●	●	–
Профілі спеціальні							
Профіль Federschiene	–	○	–	–	●	○	–
Профіль Hutprofil	○	–	–	–	●	○	–
Профіль Sinus	●	–	○	–	–	–	–
Профіль для високих навантажень Schwerlastprofil C50, C75 і C100	●	–	–	–	–	–	–
Профіль кутовий Flexibles Eckenprofil	●	●	●	●	–	–	–
Профіль кутовий L-Winkel	●	–	–	–	–	–	–
Профіль кутовий Winkelprofil	–	–	–	●	●	–	–
Профіль U-подібний 18/30/08	●	–	–	–	–	–	–
Профілі захисні для крайок та кутів							
Профіль Kantenschutzprofil	●	●	●	●	–	–	–
Профіль кутовий Alu-Eckschutzprofil	●	●	●	●	–	–	–
Профіль кутовий Eckschutzschiene	●	●	●	●	–	–	–
Профіль кутовий Eckschutzprofil Dallas 90°	●	●	●	●	–	–	–
Профіль кутовий Eckschutzprofil Las Vegas 90°	●	●	●	●	–	–	–
Профіль кутовий Eckschutzprofil Göppinger 90°	●	●	●	●	–	–	–
Профілі дверної перемички							
Профіль Türsturzprofil CW/UA 50	●	–	●	–	–	–	●
Профіль Türsturzprofil CW/UA 75	●	–	●	–	–	–	●
Профіль Türsturzprofil CW/UA 100	●	–	●	–	–	–	●

- Використовується
- Можливе застосування
- Не застосовується

Профілі CW, оцинковані / C3 / C5M

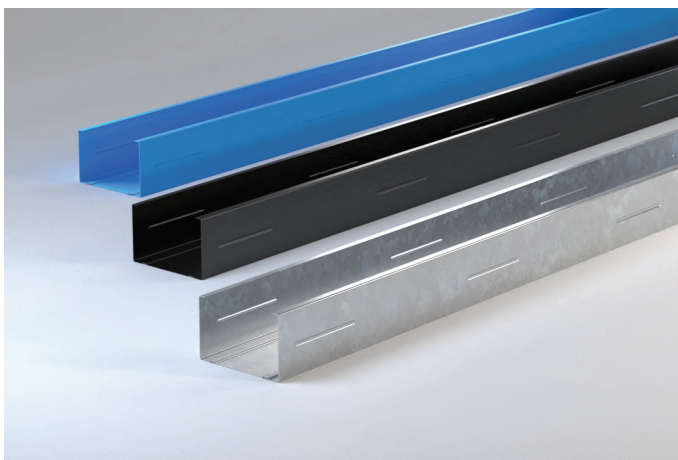

Профілі CW – профіль для стін та стель з обпиранням на стіни у сухому будівництві

Профілі CW – це профіль з листової сталі холодної формовки С-подібного перетину згідно з EN 14195 для застосування у конструкціях сухого способу будівництва. Для прокладання кабелів або труб у стінках профілів передбачені отвори Н-подібної форми. Профілі CW пропонуються також з покриттям для підвищеного захисту від корозії C3 або високого захисту від корозії C5M.

Сфера застосування

Профілі CW застосовуються в якості стійкового профілю стін, а також як несний профіль для стель з обпиранням на стіни. Використання можливе у вигляді окремих одинарних профілів або у разі підвищених статичних вимог також у вигляді подвійних профілів (два профілі CW, пригвинчені один до одного стінками). У разі підвищених вимог до захисту від корозії у вологих приміщеннях слід використовувати профілі CW C3 або C5M з покриттям.

Властивості і додаткові переваги

- Простота монтажу
- Стабільність форми
- Стійкість до корозії, альтернативно з підвищеним (C3) або високим (C5M) захистом від корозії

Випробування і сертифікати

Згідно з EN 14195 виріб підлягає початковому випробуванню типу, а також постійному виробничому контролю на підприємстві і містить маркування СЕ. Виріб задовольняє вимогам DIN 18182-1.

Виконання

Стійковий профіль

1. Обрізати профіль ножицями для металу до необхідної довжини.
2. Вставити профілі CW в профілі UW.
3. Вирівняти профілі CW з необхідною міжосьовою відстанню.
4. Залежно від системи може знадобитися механічно-конструктивне з'єднання з профілями UW (наприклад, просікання або пригвинчування).
Без улаштування ковзного примикання профілі CW повинні бути вставлені в профіль UW не менше ніж на 30 мм.

Несні профілі

1. Обрізати профіль ножицями для металу до необхідної довжини.
2. Вставити профілі CW в напрямні профілі.
3. Вирівняти профілі CW з необхідною міжосьовою відстанню.
4. Залежно від системи може знадобитися механічно-конструктивне з'єднання з напрямними профілями (наприклад, просікання або пригвинчування).

Технічні параметри

Таблиця 102: Технічні параметри, профіль CW

Технічні параметри	Одиниця	Значення
Реакція на вогонь	A1	EN 13501
Антикорозійне покриття	Z100	EN 10346
	C3, чорний	EN ISO 12944
	C5M, синій	EN ISO 12944

Н-подібні отвори та вирізи для прокладання кабелів

В профілях CW на заводі вирізаються отвори Н-подібної форми. Крізь них можна швидко та безпечно прокласти електричні та інсталяційні кабелі. Розмір штампованих отворів Н-подібної форми становить: ширина/висота (b/h) = 20 мм/50 мм з кроком 500 мм. Припускається також виконання вирізів у профілях на будівельному майданчику. Для цього зверніться до листу деталей відповідної системи KNAUF.

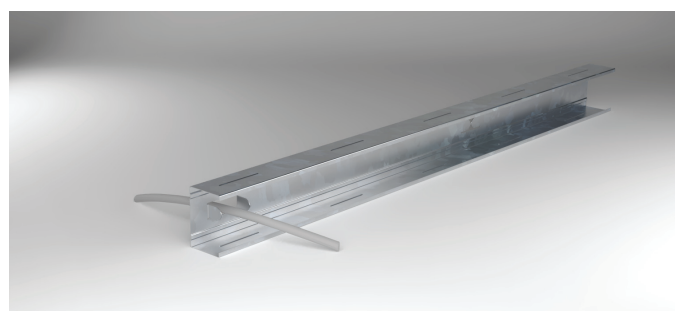

Розміри профілів CW

Профіль CW	Довжина мм	Ширина стінки мм	Шири- на по- лиці мм	Товщина метале- вого ли- ста мм	Геометричний момент інерції		Границя плинності Н/мм ²	Упакування	
					I _y мм ⁴	I _z мм ⁴		Шт. / Мала упаковка	Шт. / Велика упаковка
Профіль CW 50/50/06	2600 – 4500	50	50	0,6	43100	30700	240	8	128
Профіль CW 70/50/06	2750 – 3500	70	50	0,6	88400	30961	240	8	96
Профіль CW 75/50/06	2600 – 5000	75	50	0,6	106800	35400	240	8	96
Профіль CW 100/50/06	2600 – 6000	100	50	0,6	204900	38900	240	8	64
Профіль CW 125/50/06	4250	125	50	0,6	342100	41700	240	4	48
Профіль CW 150/50/06	4000 / 5500	150	50	0,6	523000	44000	240	4	48
Профіль CW 50/50/06 C3	2600 – 4000	50	50	0,6	43100	30700	240	8	128
Профіль CW 75/50/06 C3	2600 – 4000	75	50	0,6	106800	35400	240	8	96
Профіль CW 100/50/06 C3	2600 – 4000	100	50	0,6	204900	38900	240	8	64
Профіль CW 125/50/06 C3	Спец. довжина	125	50	0,6	342100	41700	240	8	64
Профіль CW 150/50/06 C3	Спец. довжина	150	50	0,6	523000	44000	240	4	48
Профіль CW 50/50/06 C5M	2600 – 4000	50	50	0,6	43100	30700	240	8	128
Профіль CW 75/50/06 C5M	2600 – 4000	75	50	0,6	106800	35400	240	8	96
Профіль CW 100/50/06 C5M	3000 – 4000	100	50	0,6	204900	38900	240	8	64

Спеціальна довжина за запитом

Профілі UW, оцинковані / C3 / C5M

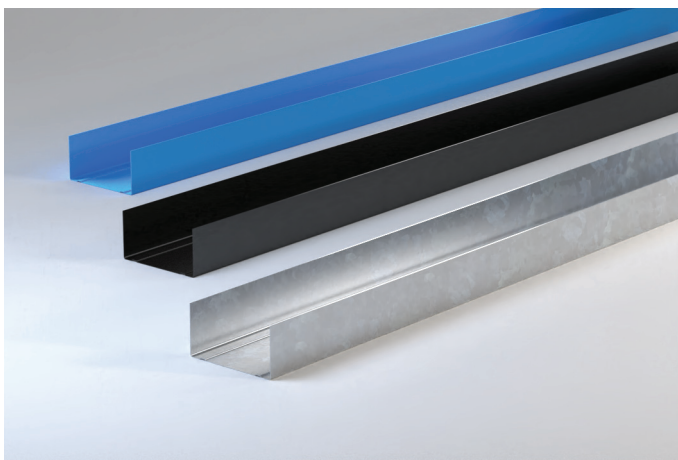
**Профіль UW – напрямний профіль для стін та для стель з обпиранням на стіни у сухому будівництві**

Профіль UW – це профіль з листової сталі холодної формовки U-подібного перетину згідно з EN 14195 для застосування у конструкціях сухого способу будівництва.

Профілі UW пропонуються також з покриттям для підвищеного захисту від корозії C3 або високого захисту від корозії C5M.

Сфера застосування

Профіль UW застосовується в якості напрямного профілю для стін та для стель з обпиранням на стіни. У разі підвищених вимог до захисту від корозії у вологих приміщеннях слід використовувати профілі UW з покриттям C3 або C5M.

Властивості і додаткові переваги

- Простота монтажу
- Стабільність форми
- Стійкість до корозії, альтернативно з підвищеним (C3) або високим (C5M) захистом від корозії

Випробування і сертифікати

Згідно з EN 14195 виріб підлягає початковому випробуванню типу, а також постійному виробничому контролю на підприємстві і містить маркування CЄ. Виріб задовольняє вимогам DIN 18182-1.

Виконання**Стійковий профіль**

1. Обрізати профіль ножицями для металу до необхідної довжини.
2. Закріпити профілі придатними засобами кріплення до підлоги та стелі.
3. Вставити профілі CW.
4. Залежно від системи може знадобитися механічно-конструктивне з'єднання з стійковими профілями (наприклад, просікання або пригвинчування).

Напрямний профіль для стель з обпиранням на стіни

1. Обрізати профіль ножицями для металу до необхідної довжини.
2. Закріпити профілі придатними засобами кріплення до стіни.
3. Вставити профілі CW.
4. Залежно від системи може знадобитися механічно-конструктивне з'єднання з напрямними профілями (наприклад, просікання або пригвинчування).

Технічні параметри

Таблиця 103: Технічні параметри, профіль UW

Технічні параметри	Одиниця	Значення
Реакція на вогонь	A1	EN 13501
Антикорозійне покриття	Z100	EN 10346
	C3, чорний	EN ISO 12944
	C5M, синій	EN ISO 12944

Розміри профілів UW

Профіль UW	Довжина мм	Ширина стілки мм	Шири- на по- лиці мм	Товщина метале- вого ли- ста мм	Геометричний момент інерції		Границя плинності Н/мм ²	Упакування	
					I _y мм ⁴	I _z мм ⁴		Шт. / Мала упаковка	Шт. / Велика упаковка
Профіль UW 50/40/06	4000	50	40	0,6	35100	13500	240	8	160
Профіль UW 70/40/06	4000	70	40	0,6	73100	14900	240	8	120
Профіль UW 75/40/06	4000	75	40	0,6	86500	15300	240	8	120
Профіль UW 100/40/06	4000	100	40	0,6	166800	16700	240	8	80
Профіль UW 125/40/06	4000	125	40	0,6	285200	18100	240	4	60
Профіль UW 150/40/06	4000	150	40	0,6	438800	18900	240	4	60
Профіль UW 50/70/07	4000	50	70	0,7	65850	69900	240	8	—
Профіль UW 75/70/07	4000	75	70	0,7	157600	80200	240	8	—
Профіль UW 100/70/07	4000	100	70	0,7	295900	88300	240	8	—
Профіль UW 50/40/06 C3	4000	50	40	0,6	35100	13500	240	8	160
Профіль UW 75/40/06 C3	4000	75	40	0,6	86500	15300	240	8	120
Профіль UW 100/40/06 C3	4000	100	40	0,6	166800	16700	240	8	80
Профіль UW 125/40/06 C3	4000	125	40	0,6	285200	18100	240	4	60
Профіль UW 150/40/06 C3	4000	150	40	0,6	438800	18900	240	4	60
Профіль UW 50/40/06 C5M	4000	50	40	0,6	35100	13500	240	8	160
Профіль UW 75/40/06 C5M	4000	75	40	0,6	86500	15300	240	8	120
Профіль UW 100/40/06 CM5	4000	100	40	0,6	166800	16700	240	8	80

Спеціальна довжина за запитом

Профілі MW, оцинковані

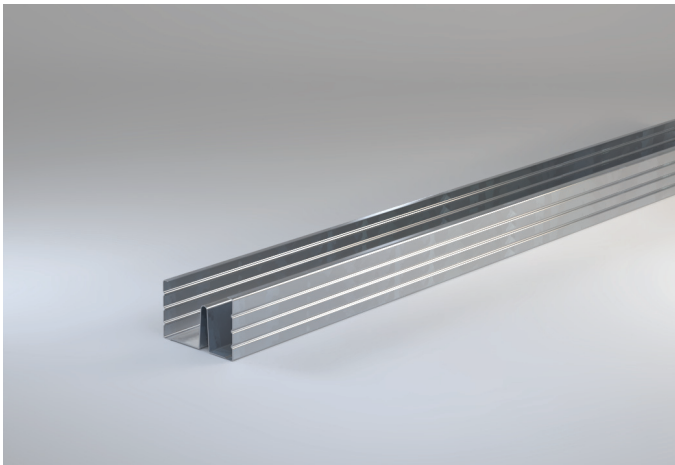

Профіль MW для шумоізоляції стін у сухому будівництві

Профіль MW – це профіль з листової сталі холодної формовки М-подібного перетину згідно з EN 14195 для застосування у конструкціях сухого способу будівництва. Особливе оформлення стінки профілю має значний вплив на покращання шумоізоляційних властивостей стіни або стелі.

Сфера застосування

Профіль MW застосовується в якості стійкового профілю стін, але також як профіль для стель з метою шумоізоляційного відокремлення від переkritтя з дерев'яних балок.

Властивості і додаткові переваги

- Простота монтажу
- Стабільність форми
- Стійкість проти корозії
- Шумоізоляційне відокремлення

Розміри профілів MW

Профіль MW	Довжина мм	Ширина стінки мм	Шири- на по- лиці мм	Товщина метале- вого ли- ста мм	Геометричний момент інерції		Границя плинності Н/мм ²	Упакування	
					I_y мм ⁴	I_z мм ⁴		Шт. / Мала упаковка	Шт. / Велика упаковка
Профіль MW 75/50/06	3000 / 4000	75	50	0,6	108800	38700	240	8	96
Профіль MW 100/50/06	3000 / 4000	100	50	0,6	208200	42900	240	8	64

Спеціальна довжина за запитом

Випробування і сертифікати

Згідно з EN 14195 виріб підлягає початковому випробуванню типу, а також постійному виробничому контролю на підприємстві і містить маркування СС. Виріб задовольняє вимогам DIN 18182-1.

Виконання

Стійковий профіль

1. Обрізати профіль ножицями для металу до необхідної довжини.
2. Вставити профілі MW в напрямні профілі.
3. Залежно від системи може знадобитися механічно-конструктивне з'єднання з напрямними профілями (наприклад, проскання або пригвинчування).

Профіль для стелі

1. Обрізати профіль ножицями для металу до необхідної довжини.
2. Закріпити профілі по боках довгої частини стінки універсальними гвинтами FN 4,3 x 35 мм до дерев'яних балок.
3. Пригвинтити гіпсові плити знизу придатними засобами кріплення.

Технічні параметри

Таблиця 104: Технічні параметри, профіль MW

Технічні параметри	Одиниця	Значення
Реакція на вогонь	A1	EN 13501
Антикорозійне покриття	Z100	EN 10346

Профілі CD, оцинковані або С3, або С5М

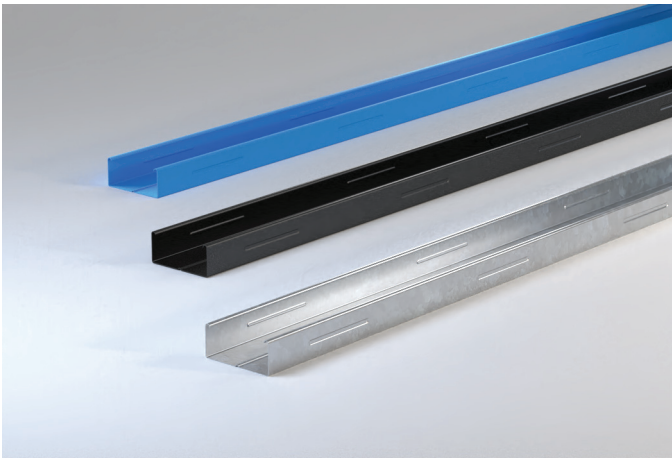

Профілі CD – профіль для стель та облицювань стін у сухому будівництві

Профілі CD – це профіль з листової сталі холодної формовки С-подібного перетину згідно з EN 14195 для застосування у конструкціях сухого способу будівництва.

Профілі CD пропонуються також з покриттям для підвищеного захисту від корозії С3 або високого захисту від корозії С5М.

Сфера застосування

Профілі CD застосовуються в якості основного або несного профілю у підвісних стелях, або як стійковий профіль для облицювань стін. У разі підвищених вимог до захисту від корозії у вологих приміщеннях слід використовувати профілі CD з покриттям С3 або С5М.

Властивості і додаткові переваги

- Простота монтажу
- Стабільність форми
- Стійкість до корозії, альтернативно з підвищеним (С3) або високим (С5М) захистом від корозії

Розміри профілів CD

Профілі CD	Довжина мм	Ширина стінки мм	Ширина полиці мм	Товщина металевого листа мм	Геометричний момент інерції		Границя плинності Н/мм ²	Упакування	
					I _y мм ⁴	I _z мм ⁴		Шт. / Мала упаковка	Шт. / Велика упаковка
Профілі CD 60/27/06	1190 – 4000	60	27	0,6	42400	7134	240	12	180
Профілі CD 60/27/06 С3	4000	60	27	0,6	42400	7134	240	12	180
Профілі CD 60/27/06 С5М	4000	60	27	0,6	42400	7134	240	12	180

Спеціальна довжина за запитом

Випробування і сертифікати

Згідно з EN 14195 виріб підлягає початковому випробуванню типу, а також постійному виробничому контролю на підприємстві і містить маркування СЕ. Виріб задовольняє вимогам DIN 18182-1.

Виконання

Як основний профіль

1. Обрізати профіль ножицями для металу до необхідної довжини.
2. Закріпити профілі на стелі підвісами, що пасують до відповідної системи.

Як несний профіль

1. Обрізати профіль ножицями для металу до необхідної довжини.
2. Закріпити профілі на основних профілях придатними з'єднувачами (наприклад, з'єднувач КНАУФ Kreuzverbinder) і вставити їх у напрямні профілі.

Як стінний профіль (облицювання стін)

1. Вставити профілі CD в профілі UD на підлозі та стелі.
2. Закріпити профілі підвісами Direktabhängler на відповідній відстані від стіни.

Технічні параметри

Таблиця 105: Технічні параметри, профіль CD

Технічні параметри	Одиниця	Значення
Реакція на вогонь	A1	EN 13501
Антикорозійне покриття	Z100	EN 10346
	С3, чорний	EN ISO 12944
	С5М, синій	EN ISO 12944

Профілі UD, оцинковані або C3, або C5M

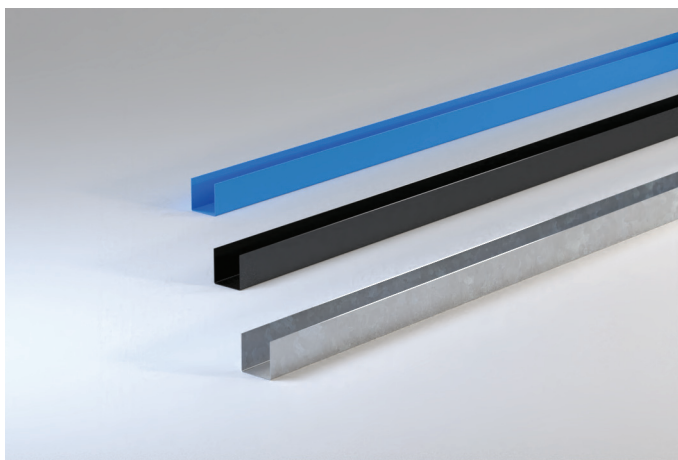

Профіль UD – напрямний профіль для стель і облицювань стін у сухому будівництві

Профіль UD – це профіль з листової сталі холодної формовки U-подібного перетину згідно з EN 14195 для застосування у конструкціях сухого способу будівництва. Профілі UD пропонуються також з покриттям для підвищеного захисту від корозії C3 або високого захисту від корозії C5M.

Сфера застосування

Профіль UD застосовується в якості напрямного профілю у підвісних стелях та для облицювань стін. У разі підвищених вимог до захисту від корозії у вологих приміщеннях слід використовувати профілі UD з покриттям C3 або C5M.

Властивості і додаткові переваги

- Простота монтажу
- Стабільність форми
- Стійкість до корозії, альтернативно з підвищенням (C3) або високим (C5M) захистом від корозії

Розміри профілів UD

Профіль UD	Довжина мм	Ширина стінки мм	Ширина полиці мм	Товщина металевого листа мм	Геометричний момент інерції		Границя плинності Н/мм ²	Упакування	
					I_y мм ⁴	I_z мм ⁴		Шт. / Мала упаковка	Шт. / Велика упаковка
Профіль UD 28/27/06	3000	28	27	0,6	7041	3728	240	16	448
Профіль UD 28/27/48/06	3000	28	27/48	0,6	6710	15400	240	16	320
Профіль UD 28/27/06 C3	3000	28	27	0,6	7041	3728	240	16	448
Профіль UD 28/27/06 C5M	3000	28	27	0,6	7041	3728	240	16	448

Спеціальна довжина за запитом

Випробування і сертифікати

Згідно з EN 14195 виріб підлягає початковому випробуванню типу, а також постійному виробничому контролю на підприємстві і містить маркування СС. Виріб задовольняє вимогам DIN 18182-1.

Виконання

У підвісних стелях

1. Обрізати профіль ножицями для металу до необхідної довжини.
2. Закріпити профілі придатними засобами кріплення до стіни.
3. Вставити несний профіль

Для облицювань стін

1. Обрізати профіль ножицями для металу до необхідної довжини.
2. Закріпити профілі придатними засобами кріплення до підлоги та стелі.
3. Вставити стійкові профілі CD.
4. Залежно від системи може знадобитися механічно-конструктивне з'єднання з напрямними профілями (наприклад, просікання або пригвинчування).

Технічні параметри

Таблиця 106: Технічні параметри, профіль UD

Технічні параметри	Одиниця	Значення
Оцинкований профіль		
Реакція на вогонь	A1	EN 13501
Антикорозійне покриття	Z100	EN 10346
Профіль з покриттям		
Реакція на вогонь C3	A1	EN 13501
Антикорозійне покриття	C3, чорний	EN ISO 12944
Реакція на вогонь C5M	A2-s1,d0	EN 13501
Антикорозійне покриття	C5M, синій	EN ISO 12944

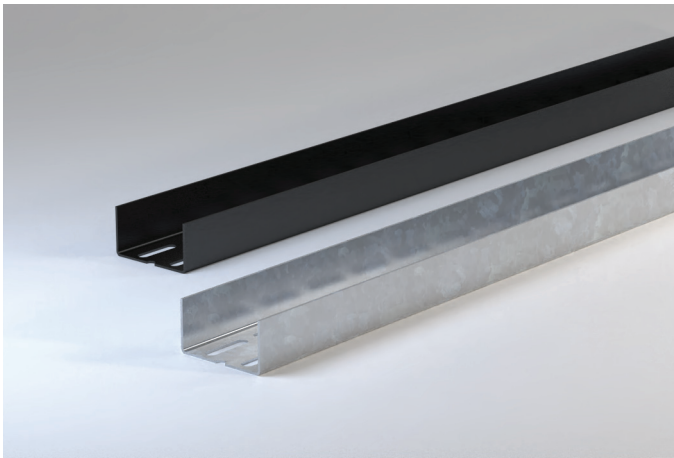
Профілі UA, оцинковані або С3-С5М

Профіль UA – посилений профіль для стін, стель та систем «приміщення у приміщенні» в сухому будівництві

Профіль UA – це профіль з листової сталі холодної формовки U-подібного перетину згідно з EN 14195 для застосування у конструкціях сухого способу будівництва. Він пропонується також з покриттям для підвищеного захисту від корозії С3-С5М.

Сфера застосування

Профіль UA товщиною 2 мм застосовується в якості стійкового профілю стін, як основний профіль підвісних стель або як напрямний профіль по периметру в системах «приміщення у приміщенні». Крім того, він може бути несним профілем для стель з обпиранням на стіни, а також застосовуватися для вбудови важких дверей. У разі підвищених вимог до захисту від корозії у вологих приміщеннях слід використовувати профілі UA С3-С5М з покриттям.

Розміри профілів UA

Профіль UA	Довжина мм	Ширина стінки мм	Ширина на полиці мм	Товщина на металевому листа мм	Геометричний момент інерції		Границя плинності Н/мм ²	Упакування	
					I _y мм ⁴	I _z мм ⁴		Шт. / Мала упаковка	Шт. / Велика упаковка
Профіль UA 50/40/2	2600 – 5000	50	40	2	97685	42000	250	6	90
Профіль UA 70/40/2	2750 – 3500	70	40	2	217800	46500	250	4	100
Профіль UA 75/40/2	2600 – 5000	75	40	2	251074	48200	250	4	100
Профіль UA 100/40/2	2600 – 5000	100	40	2	494985	52600	250	4	60
Профіль UA 125/40/2	3000 – 6000	125	40	2	844934	55900	250	2	60
Профіль UA 150/40/2	3000 – 6000	125	40	2	1316435	58500	250	2	40
Профіль UA 50/40/2 без шліців	Спец. довжина	50	40	2	97685	42000	250	6	90
Профіль UA 75/40/2 без шліців	Спец. довжина	75	40	2	251074	48200	250	4	100
Профіль UA 100/40/2 без шліців	Спец. довжина	100	40	2	494985	52600	250	4	60
Профіль UA 125/40/2 без шліців	Спец. довжина	125	40	2	844934	55900	250	2	60
Профіль UA 150/40/2 без шліців	Спец. довжина	125	40	2	1316435	58500	250	2	40
Профіль UA 50/40/2 С3-С5М	2600 – 6000	50	40	2	97685	42000	250	6	90
Профіль UA 75/40/2 С3-С5М	2600 – 6000	75	40	2	251074	46500	250	4	100
Профіль UA 100/40/2 С3-С5М	2600 – 6000	100	40	2	494985	48200	250	4	60

Спеціальна довжина за замовленням

Властивості і додаткові переваги

- Легко монтується
- Стабільність форми
- Стійкість до корозії, альтернативно з високим (С3-С5М) захистом від корозії

Випробування і сертифікати

Згідно з EN 14195 виріб підлягає початковому випробуванню типу, а також постійному виробничому контролю на підприємстві і містить маркування СЕ. Виріб задовольняє вимогам DIN 18182-1.

Виконання

1. Обрізати профіль до необхідної довжини різакон для металу або електроінструментом, що не утворює стружку.
2. Вставити профілі UA в напрямні профілі.
3. Вирівняти профілі UA з необхідною міжосьовою відстанню.
4. Профілі UA завжди монтується з кутиками зверху та знизу (наприклад, кутиками Anschlusswinkel UA) та болтами з напівкруглою головкою.
5. Кріплення до стяжки / перекриття виконується відповідними засобами анкерування.

Технічні параметри

Таблиця 107: Технічні параметри, профіль UA

Технічні параметри	Одиниця	Значення
Оцинкований профіль		
Реакція на вогонь	A1	EN 13501
Антикорозійне покриття	Z275	EN 10346
Профіль з покриттям С3-С5М (чорне покриття)		
Реакція на вогонь	A2-s1,d0	EN 13501
Антикорозійне покриття	C3-C5M	EN ISO 12944

Профілі CD гнуті, оцинковані



Профіль CD для дизайнерських стель

Гнутий профіль CD – це профіль з листової сталі холодної формовки С-подібного перетину згідно з EN 14195 для застосування у гнутих або арочних конструкціях дизайнерських стель.

Сфера застосування

Гнутий профіль CD застосовується в якості основного або несного профілю дизайнерських стель, склепін та гнутих елементів стель. Залежно від бажаної кривизни слід використовувати увігнуті (konkav) або опуклі (konvex) профілі CD.

Розміри гнутих профілів CD

Профіль CD	Радіус згинання	Довжина	Ширина стінки	Ширина полиці	Товщина металевого листа	Упакування	
	мм					мм	мм
Профілі CD 60/27/06 konvex	1000 – 2000	2600 / 3100 / 4000	60	27	0,6	Залежно від замовлення	
	2001 – 3000	2600 / 3100 / 4000					
	> 3000	2600 / 3100 / 4000					
Профілі CD 60/27/06 konkav	500 – 999	2600 / 3100 / 4000	60	27	0,6	Залежно від замовлення	
	1000 – 2000	2600 / 3100 / 4000					
	2001 – 3000	2600 / 3100 / 4000					
	> 3000	2600 / 3100 / 4000					

Спеціальна довжина за запитом

Властивості і додаткові переваги

- Простота монтажу
- Стабільність форми
- Стійкість проти корозії

Випробування і сертифікати

Згідно з EN 14195 виріб підлягає початковому випробуванню типу, а також постійному виробничому контролю на підприємстві і містить маркування СЄ. Виріб задовольняє вимогам DIN 18182-1.

Виконання

1. Обрізати профіль ножицями для металу до необхідної довжини.
2. Закріпити профілі до стелі підвісами, що пасують до відповідної системи.

Технічні параметри

Таблиця 108: Технічні параметри, профіль CD

Технічні параметри	Одиниця	Значення
Реакція на вогонь	A1	EN 13501
Матеріал	Сталевий лист	EN 10346
Антикорозійне покриття	Z100	EN 10346

Профілі UA гнуті, оцинковані



Профіль UA – посилений профіль для дизайнерських стель

Гнутий профіль UA – це профіль з листової сталі холодної формовки U-подібного перетину згідно з EN 14195 для застосування у гнутих або арочних конструкціях дизайнерських стель.

Сфера застосування

Гнутий профіль UA застосовується в якості посиленого основного або несного профілю дизайнерських стель, склепін та гнутих елементів стель. Залежно від бажаної кривизни слід використовувати увігнуті (konkav) або опуклі (konvex) профілі UA.

Розміри гнутих профілів UA

Профіль UA	Радіус згинання	Довжина	Ширина стінки	Ширина полиці	Товщина металевого листа	Упакування	
						Шт. / Мала упаковка	Шт. / Велика упаковка
Профілі UA 50/40/02 konvex	1000 – 2000	2600 – 5000	50	40	2	Залежно від замовлення	
	2001 – 3000						
	> 3000						
Профілі UA 75/40/02 konvex	1000 – 2000	2600 – 5000	75	40	2	Залежно від замовлення	
	2001 – 3000						
	> 3000						
Профілі UA 100/40/02 konvex	1000 – 2000	2600 – 5000	100	40	2	Залежно від замовлення	
	2001 – 3000						
	> 3000						
Профілі UA 50/40/02 konkav	500 – 999	2600 – 5000	50	40	2	Залежно від замовлення	
	1000 – 2000						
	2001 – 3000						
	> 3000						
Профілі UA 75/40/02 konkav	500 – 999	2600 – 5000	75	40	2	Залежно від замовлення	
	1000 – 2000						
	2001 – 3000						
	> 3000						
Профілі UA 100/40/02 konkav	500 – 999	2600 – 5000	100	40	2	Залежно від замовлення	
	1000 – 2000						
	2001 – 3000						
	> 3000						

Спеціальна довжина за запитом

Властивості і додаткові переваги

- Простота монтажу
- Стабільність форми
- Стійкість проти корозії

Випробування і сертифікати

Згідно з EN 14195 виріб підлягає початковому випробуванню типу, а також постійному виробничому контролю на підприємстві і містить маркування СЕ. Виріб задовольняє вимогам DIN 18182-1.

Виконання

1. Обрізати профіль до необхідної довжини різакон для металу або електроінструментом, що не утворює стружку.
2. Закріпити профілі до стелі підвісами, що пасують до відповідної системи.

Технічні параметри

Таблиця 109: Технічні параметри, профіль UA

Технічні параметри	Одиниця	Значення
Реакція на вогонь	A1	EN 13501
Матеріал	Сталевий лист	EN 10346
Антикорозійне покриття	Z275	EN 10346

Профіль Federschiene 60/27/06, оцинкований

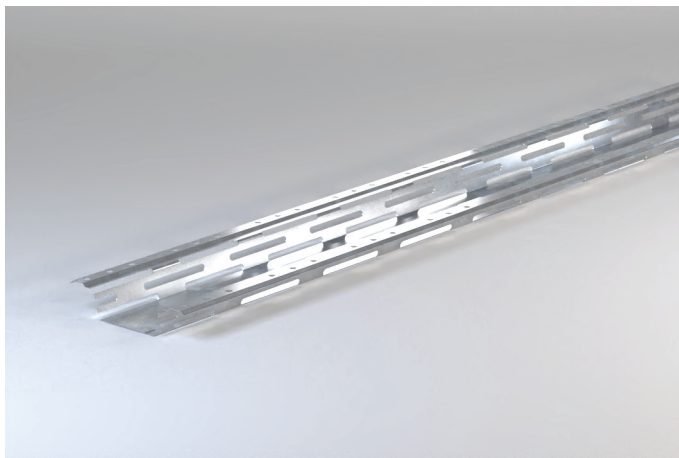

Шумозахисний профіль для стель

Профіль Federschiene – це оцинкований профіль з листової сталі, який має сприятливий вплив на шумоізоляцію завдяки отворам на ділянках полиць, що діють як пружини, і також особливо економить простір завдяки малій монтажній висоті.

Сфера застосування

Профіль Federschiene використовується, перш за все, на перекриттях з дерев'яних балок для покращання шумоізоляції в умовах малої монтажної висоти.

Розміри профілю Federschiene 60/27/06

Профіль	Довжина	Загальна ширина	Ширина стінки	Висота профілю	Упакування		
	мм				мм	мм	мм
Профіль Federschiene 60/27/06	4000	124	60	24		10	360

Властивості і додаткові переваги

- Економія простору
- Простий та швидкий монтаж
- Активно сприяє шумоізоляції

Випробування і сертифікати

Згідно з EN 14195 виріб підлягає початковому випробуванню типу, а також постійному виробничому контролю на підприємстві і містить маркування СЕ. Виріб задовольняє вимогам DIN 18182-1.

Виконання

1. Обрізати профіль Federschiene ножицями для металу до необхідної довжини.
2. Закріпити профіль Federschiene придатними засобами кріплення до перекриття.

Технічні параметри

Таблиця 110: Технічні параметри, профіль Federschiene 60/27/06

Технічні параметри	Одиниця	Значення
Реакція на вогонь	A1	EN 13501
Матеріал	Сталевий лист	EN 10346
Покриття для захисту від корозії	Z100	EN 10346

Вказівка	Профіль Federschiene висить на головках ґвинтів. Для оптимальної дії монтувати профіль з відстанню приблизно 1 мм. Для цього після пригвинчування врівень відвернути шурупи приблизно на пів-оберта, щоб профіль висів на головках ґвинтів.
-----------------	---------------------------------------------------------------------------------------------------------------------------------------------------------------------------------------------------------------------------------------------

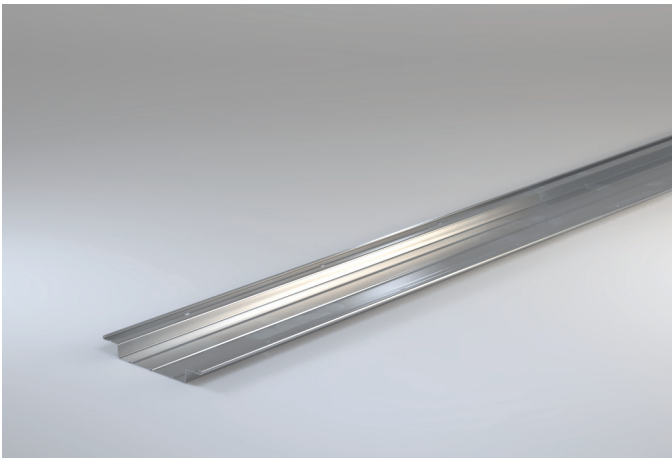
Профіль Nutprofil 98/15/06, оцинкований

Спеціальний профіль для стелі для особливо малої монтажної висоти

Профіль Nutprofil з відігнутими полицями – це профіль з листової сталі, який дає змогу виконувати особливо тонкі конструкції завдяки малій монтажній висоті.

Сфера застосування

Профіль Nutprofil застосовується в якості монтажного профілю під перекриттями з дерев'яних балок або масивними перекриттями, якщо вимагається мінімальна монтажна висота.

Розміри профілю Nutprofil 98/15/06

Профіль	Довжина мм	Загальна ширина мм	Ширина полиці мм	Товщина металевого листа мм	Упакування	
					Шт. / Мала упаковка	Шт. / Велика упаковка
Профіль Nutprofil 98/15/06	4000	98	15	0,6	10	360

Властивості і додаткові переваги

- Мала монтажна висота
- Простий та швидкий монтаж

Випробування і сертифікати

Згідно з EN 14195 виріб підлягає початковому випробуванню типу, а також постійному виробничому контролю на підприємстві і містить маркування СЕ. Виріб задовольняє вимогам DIN 18182-1.

Виконання

1. Обрізати профіль Nutprofil ножицями для металу до необхідної довжини.
2. Закріпити профіль Nutprofil придатними засобами кріплення до перекриття.

Технічні параметри

Таблиця 111: Технічні параметри, профіль Nutprofil 98/15/06

Технічні параметри	Одиниця	Значення
Реакція на вогонь	A1	EN 13501
Матеріал	Сталевий лист	EN 10346
Покриття для захисту від корозії	Z100	EN 10346

Профіль Sinus, оцинкований

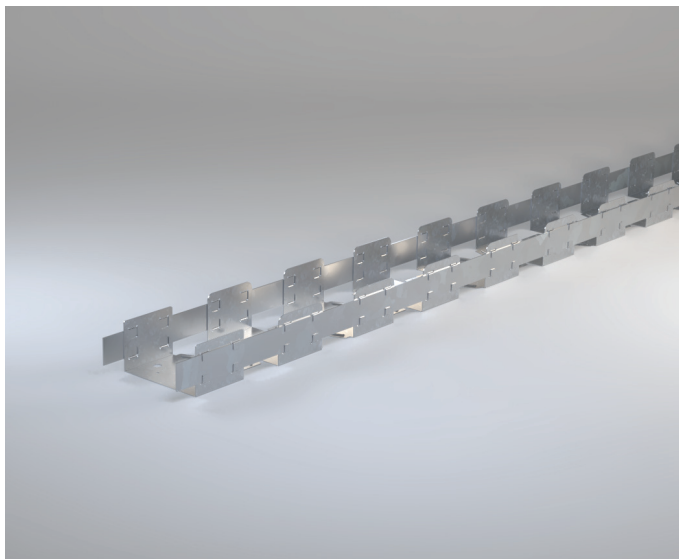

Гнучкий напрямний профіль для криволінійних стін

Профіль Sinus – це гнучкий профіль з листової сталі з U-подібним перетином для використання в якості напрямного профілю для криволінійних стін.

Сфера застосування

Профіль Sinus застосовується в якості напрямного профілю з U-подібним перетином на підлозі та стелі для створення криволінійних стін. Найменший можливий радіус становить від 125 мм до 250 мм залежно від ширини профілю.

Властивості і додаткові переваги

- Висока гнучкість
- Може фіксуватися
- Простий та швидкий монтаж

Розміри профілю Sinus

Профіль	Довжина мм	Ширина стілки мм	Ширина полиці мм	Товщина металевого листа мм	Найменший можливий радіус мм	Упакування	
						Шт. / Мала упаковка	Шт. / Велика упаковка
Sinus 50 гнучкий U-подібний профіль	1900	50	40	0,6	125	2	280
Sinus 75 гнучкий U-подібний профіль	1900	75	40	0,6	175	2	196
Sinus 100 гнучкий U-подібний профіль	1900	100	40	0,6	250	2	154

Виконання

1. Накреслити на підлозі потрібний радіус.
2. Зігнути накладки профілю Sinus вгору, так він стає гнучким і може бути встановлений з потрібним радіусом.
3. Зафіксувати профіль Sinus, для цього обтиснути з двох боків стрічки, що проходить по периметру.
4. Закріпити профіль Sinus до підлоги придатними засобами кріплення.
5. Повторити робочі кроки на стелі.
6. Вставити в профіль Sinus вертикальні стійкові профілі і скріпити їх просіканням.

Приклад застосування

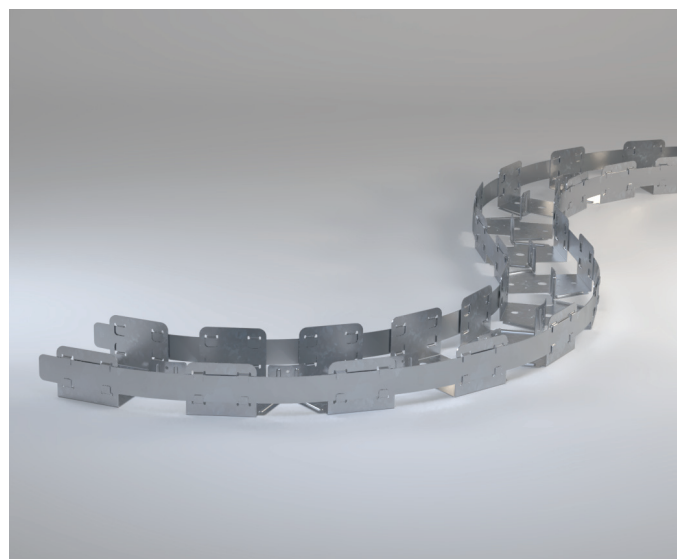

Технічні параметри

Таблиця 112: Технічні параметри, профіль Sinus

Технічні параметри	Одиниця	Значення
Реакція на вогонь	A1	EN 13501
Матеріал	Сталевий лист	EN 10346
Покриття для захисту від корозії	Z100	EN 10346

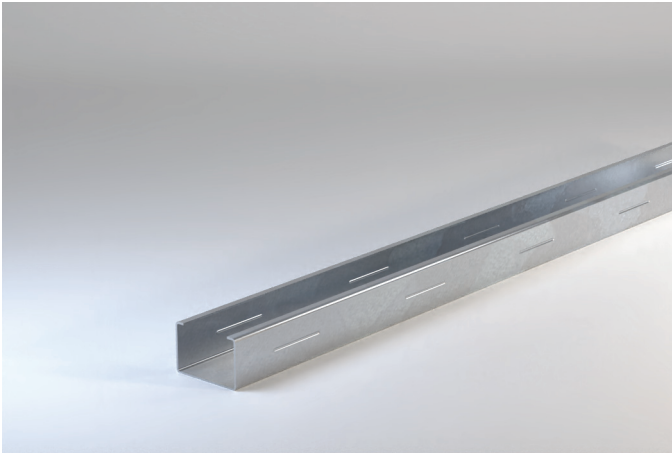
Профіль для високих навантажень Schwerlastprofil, оцинкований

Профіль для швидкого і надійного монтажу дверей

З профілем для високих навантажень Schwerlastprofil можна легко кріпити всередині приміщень важкі вантажі, наприклад, дверні полотна на стінах з металевих стійок. Перевірений профіль для високих навантажень Schwerlastprofil постачається з придатними верхніми і нижніми кутиками, а також необхідними засобами для кріплення, завдяки чому монтаж стає простим та економічним. Завдяки односторонньому отвору профілю для високих навантажень можна легко монтувати конструкцію дверей. Розміри узгоджені з розмірами профілів, так що обшивка стіни кріпиться безпосередньо до профілів. Теплоізоляційний матеріал прокладається до переднього краю.

Сфера застосування

Профілі для високих навантажень використовуються, наприклад, у:

- лікарнях
- навчальних закладах
- офісах
- адміністративних будівлях
- дитячих садках

Розміри профілю для високих навантажень Schwerlastprofil

Профіль	Довжина мм	Ширина стінки мм	Ширина полиці мм	Товщина металевого листа мм	Упакування Шт. / Палета
Профіль Schwerlastprofil C50	2600 – 4000	50	50	2	280
Профіль Schwerlastprofil C75	2600 – 4000	75	50	2	196
Профіль Schwerlastprofil C100	2600 – 4000	100	50	2	154

Властивості і додаткові переваги

- Висока несна здатність до ваги дверного полотна 220 кг
- Для рамних систем з однієї або двох частин
- Для систем одноствулкових та двостулкових дверей
- Профілі можна легко обрізати до потрібної довжини на будівельному майданчику
- Ковзне примикання до стелі до ± 30 мм можливе із стандартними матеріалами
- Засоби кріплення для стандартного кріплення містяться в комплекті постачання
- Монтаж під час будівництва стіни
- Просте кріплення обшивки (товщина металу 2 мм)
- Розміри профілів узгоджені зі стандартними конструкціями

Виконання

1. Встановити нижні кутики і закріпити болтовими анкерами.
2. Встановити профіль для високих навантажень на нижні кутики.
3. Профіль для високих навантажень вирівняти вертикально, помітити положення болтових анкерів і просвердлити отвори.
4. Вставити болти в вставлені верхні кутики і закріпити. Аналогічно виконати сторону з петлями і замком.

Технічні параметри

Таблиця 113: Технічні параметри, профіль для високих навантажень Schwerlastprofil

Технічні параметри	Одиниця	Значення
Реакція на вогонь	A1	EN 13501
Матеріал	Сталевий лист	EN 10346
Покрыття для захисту від корозії	Z100	EN 10346

Профіль кутовий Flexibles Eckenprofil, оцинкований

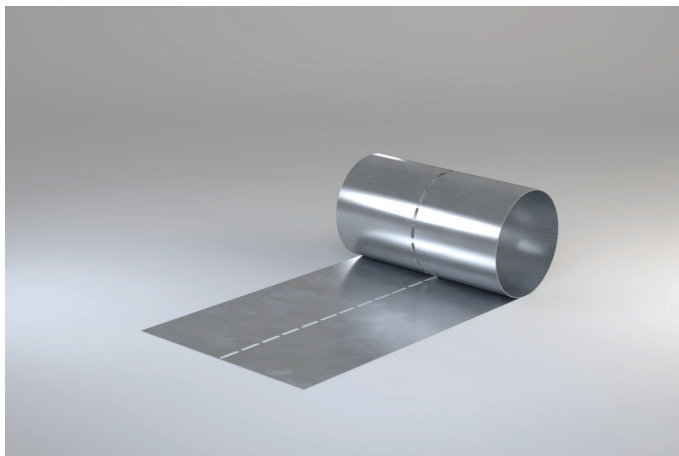

Профіль в рулоні для гнучкого формування кутів

Профіль кутовий Flexibles Eckenprofil – це високогнучкий профіль з листової сталі, який постачається в рулоні. Його можна зігнути в потрібну форму на місці і таким чином ідеально пристосувати до будівельних задач.

Сфера застосування

Гнучкий кутовий профіль Flexibles Eckenprofil застосовується у стінах, що будуються під кутом, наприклад, у горіщному поверсі на переході від скосу даху до кроквяного ригеля.

Розміри профілю Flexibles Eckenprofil

Профіль	Довжина	Ширина	Товщина металевого листа	Упакування	
	мм			мм	мм
Профіль Flexibles Eckenprofil 100/06	50000	100	0,6	50	15
Профіль Flexibles Eckenprofil 200/06	25000	200	0,6	25	10

Властивості і додаткові переваги

- Висока гнучкість
- Простий та швидкий монтаж

Виконання

1. Обрізати профіль Flexibles Eckenprofil ножицями для металу до необхідної довжини.
2. Зігнути профіль Flexibles Eckenprofil посередині під кутом до стіни, для якої він має використовуватися.
3. Закріпити профіль Flexibles Eckenprofil до стіни придатними засобами кріплення.

Технічні параметри

Таблиця 114: Технічні параметри, профіль Flexibles Eckenprofil

Технічні параметри	Одиниця	Значення
Реакція на вогонь	A1	EN 13501
Матеріал	Сталевий лист	EN 10346
Антикорозійне покриття	Z100	EN 10346

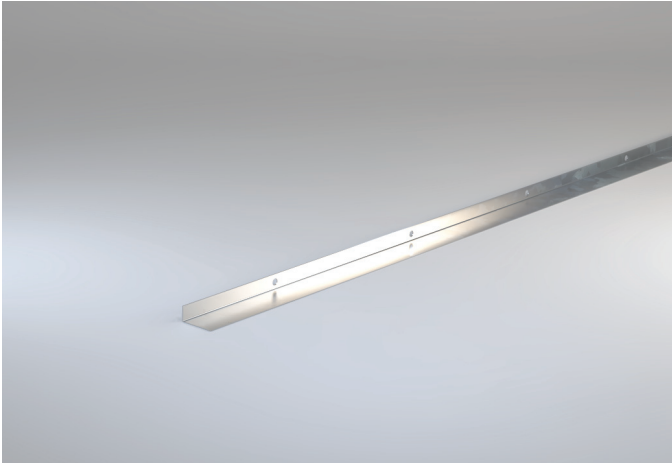
Профіль кутовий L-Winkel, оцинкований

Монтажний профіль для переходу на інший тип стіни

Профіль L-Winkel – це кутовий профіль з листової сталі холодної формовки L-подібного перетину, його коротка полиця точно відповідає товщині гіпсової плити 12,5 мм. Так профіль L-Winkel можна оптимально без виступу змонтувати по периметру крайки гіпсової плити.

Сфера застосування

Профіль L-Winkel застосовується у якості тонкого профілю примикання для улаштування як горизонтального, так і вертикального переходу на інший тип стіни. Ці профілі завжди встановлюються парами.

Розміри профілю L-Winkel

Профіль	Довжина мм	Ширина сторони 1 мм	Ширина сторони 2 мм	Товщина металевого листа мм	Упакування	
					Шт. / Мала упаковка	Шт. / Велика упаковка
Профіль L-Winkel 30/13/08	3000	30	13	0,8	20	600

Властивості і додаткові переваги

- Забезпечує улаштування особливо тонких конструкцій
- Висока стабільність
- Простий та швидкий монтаж

Випробування і сертифікати

Згідно з EN 14195 виріб підлягає початковому випробуванню типу, а також постійному виробничому контролю на підприємстві і містить маркування СЕ. Виріб задовольняє вимогам DIN 18182-1.

Виконання

1. Обрізати профіль L-Winkel ножицями для металу до необхідної довжини.
2. Закріпити профіль L-Winkel придатними засобами кріплення до основи.

Технічні параметри

Таблиця 115: Технічні параметри, профіль L-Winkel

Технічні параметри	Одиниця	Значення
Реакція на вогонь	A1	EN 13501
Матеріал	Сталевий лист	EN 10346
Антикорозійне покриття	Z100	EN 10346

Профіль кутовий Winkelprofil, оцинкований



Монтажний профіль для кабельних і вентиляційних каналів

Кутовий профіль Winkelprofil – це профіль з листової сталі з L-подібним перетином для використання у конструкціях обшивок сталевих балок та вентиляційних каналів.

Сфера застосування

Кутовий профіль 30 x 30 мм

Для улаштування обшивок сталевих балок на перекритті.

Кутовий профіль 50 x 35 мм

Для улаштування кутів обшивок вентиляційних каналів.

Розміри профілю Winkelprofil

Профіль	Довжина мм	Ширина сторони 1 мм	Ширина сторони 2 мм	Товщина мета- левого листа мм	Упакування	
					Шт. / Мала упаковка	Шт. / Велика упаковка
Профіль Winkelprofil 30/30/07	4000	30	30	0,7	10	1000
Профіль Winkelprofil 50/35/07	4000	50	35	0,7	10	1000

Властивості і додаткові переваги

- Висока стабільність
- Простий та швидкий монтаж

Випробування і сертифікати

Згідно з EN 14195 виріб підлягає початковому випробуванню типу, а також постійному виробничому контролю на підприємстві і містить маркування СЕ. Виріб задовольняє вимогам DIN 18182-1.

Технічні параметри

Таблиця 116: Технічні параметри, профіль Winkelprofil

Технічні параметри	Одиниця	Значення
Реакція на вогонь	A1	EN 13501
Матеріал	Сталевий лист	EN 10346
Антикорозійне покриття	Z100	EN 10346

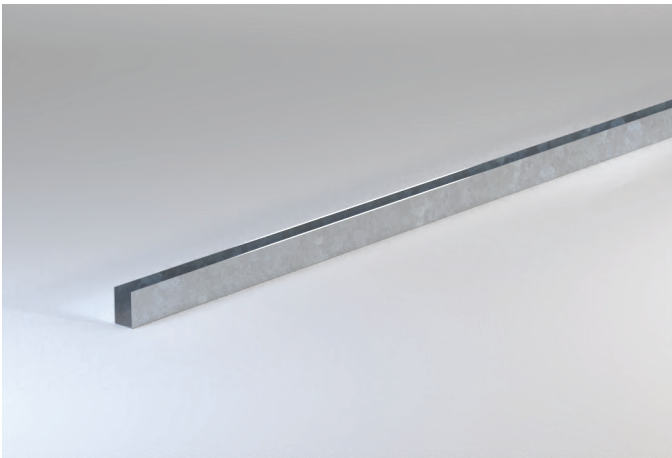
Профіль U-подібний 18/30/08, оцинкований

Профіль для звуженого примикання стіни

Профіль U-подібний – це вузький профіль з листової сталі холодної формовки U-подібного перетину для застосування на переходах до стіни іншої товщини.

Сфера застосування

Профіль U-подібний застосовується у якості тонкого профілю примикання для улаштування як горизонтального, так і вертикального переходу на інший тип стіни.

Розміри U-подібного профілю

Профіль	Довжина	Ширина полиці	Ширина стінки	Товщина металевого листа мм	Упакування	
	мм	мм	мм		Шт. / Мала упаковка	Шт. / Велика упаковка
Профіль U-подібний 18/30/08	3000	30	18	0,8	4	120

Властивості і додаткові переваги

- Забезпечує улаштування особливо тонких конструкцій
- Висока стабільність
- Простий та швидкий монтаж

Випробування і сертифікати

Згідно з EN 14195 виріб підлягає початковому випробуванню типу, а також постійному виробничому контролю на підприємстві і містить маркування СЕ. Виріб задовольняє вимогам DIN 18182-1.

Виконання

1. Обрізати U-подібний профіль ножицями для металу до необхідної довжини.
2. Закріпити U-подібний профіль придатними засобами кріплення до основи.

Технічні параметри

Таблиця 117: Технічні параметри, профіль U-подібний

Технічні параметри	Одиниця	Значення
Реакція на вогонь	A1	EN 13501
Матеріал	Сталевий лист	EN 10346
Антикорозійне покриття	Z100	EN 10346

Профіль крайовий Kantenschutzprofil, оцинкований

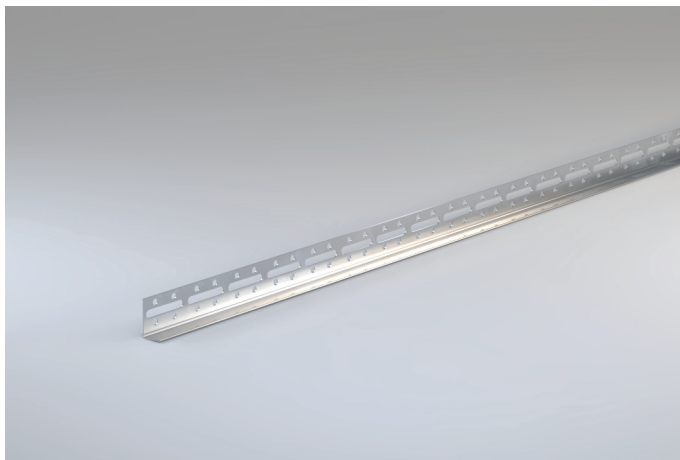

Профіль для захисту крайок плит

Крайовий профіль Kantenschutzprofil – це оцинкований профіль з листової сталі L-подібного перетину для захисту крайок обшивки стін та стель.

Сфера застосування

Крайовий профіль Kantenschutzprofil застосовується для захисту крайок гіпсових плит на їх вільних кінцях. Крім того, він використовується для ковзних примикань стель та деформаційних швів в конструкціях стін та стель.

Розміри профілю Kantenschutzprofil

Профіль	Довжина	Ширина бокових стінок		Товщина металевого листа	Упакування	
	мм	мм	мм		Шт. /Мала упаковка	Шт. /Велика упаковка
Профіль Kantenschutzprofil 23/13	2750	23	13	0,5	10	500

Властивості і додаткові переваги

- Простий та швидкий монтаж
- Висока міцність
- Стабільність форми

Випробування і сертифікати

Згідно з EN 14353 виріб підлягає початковому випробуванню типу, а також постійному виробничому контролю на підприємстві і містить маркування СЕ.

Виконання

1. Нанести достатню кількість шпаклювальної маси на обидві сторони крайки.
2. Притиснути крайовий профіль Kantenschutzprofil до крайки.
3. Нанести шпаклівку по поверхні крайового профілю Kantenschutzprofil.

Технічні параметри

Таблиця 118: Технічні параметри, профіль Kantenschutzprofil

Технічні параметри	Одиниця	Значення
Реакція на вогонь	A1	EN 13501
Антикорозійне покриття	Z100	—

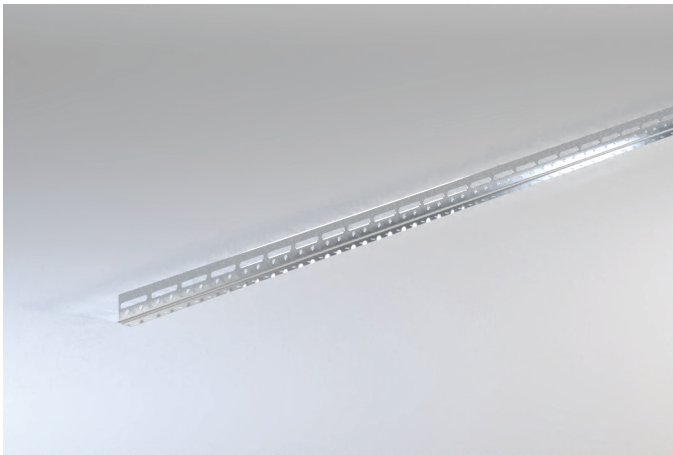
Профіль кутовий Alu-Eckschutzprofil 25/15

Кутовий захисний профіль з алюмінію

Алюмінієвий кутовий профіль Alu-Eckschutzprofil – це алюмінієва шина L-подібного перетину для захисту кутів стін, споруджених методом сухого будівництва.

Сфера застосування

Алюмінієвий кутовий профіль Alu-Eckschutzprofil застосовується для захисту кутів стін, споруджених методом сухого будівництва.

Розміри профілю Alu-Eckschutzprofil 25/15

Профіль	Довжина	Ширина бокових стінок		Товщина металевого листа мм	Упакування	
	мм	мм	мм		Шт. /Мала упаковка	Шт. /Велика упаковка
Профіль Alu-Eckschutzprofil 25/15	2500	25	15	0,5	10	500

Властивості і додаткові переваги

- Простий та швидкий монтаж
- Висока міцність
- Стабільність форми
- Легкість

Випробування і сертифікати

Згідно з EN 14353 виріб підлягає початковому випробуванню типу, а також постійному виробничому контролю на підприємстві і містить маркування СЕ.

Виконання

1. Нанести достатню кількість шпаклювальної маси на обидві сторони кутів.
2. Притиснути кутовий профіль Alu-Eckschutzprofil до кута.
3. Нанести шпаклівку на кутовий профіль Alu-Eckschutzprofil.

Технічні параметри

Таблиця 119: Технічні параметри, профіль Alu-Eckschutzprofil 25/15

Технічні параметри	Одиниця	Значення
Реакція на вогонь	A1	EN 13501
Антикорозійне покриття	Алюміній	EN 485

Профіль кутовий Eckschutzschiene 31/31, оцинкований

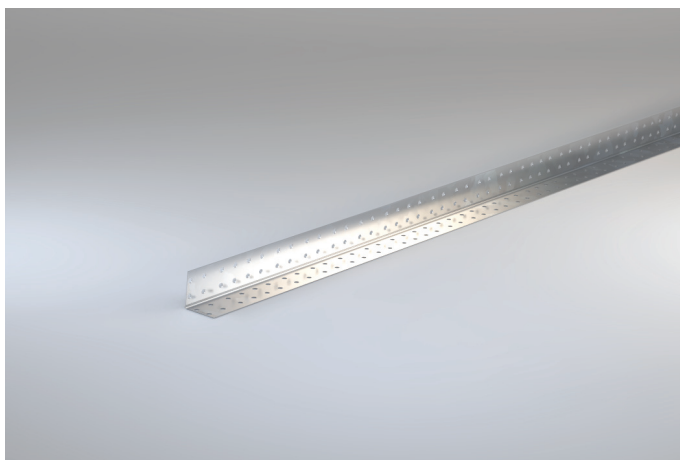

Профіль кутовий Eckschutzschiene 31/31 для захисту кутів стін

Профіль кутовий Eckschutzschiene 31/31 – це оцинкована шина з листової сталі L-подібного перетину для захисту кутів стін, споруджених методом сухого будівництва.

Сфера застосування

Профіль кутовий Eckschutzschiene застосовується для захисту кутів стін, споруджених методом сухого будівництва.

Розміри профілю Eckschutzschiene 31/31

Профіль	Довжина	Ширина бокових стінок		Товщина металевого листа	Упакування	
	мм	мм	мм		Шт. /Мала упаковка	Шт. /Велика упаковка
Профіль Eckschutzschiene 31/31	3000	31	31	0,4	20	2500

Властивості і додаткові переваги

- Простий та швидкий монтаж
- Висока міцність
- Стабільність форми

Випробування і сертифікати

Згідно з EN 14353 виріб підлягає початковому випробуванню типу, а також постійному виробничому контролю на підприємстві і містить маркування СЕ.

Виконання

1. Нанести достатню кількість шпаклювальної маси на обидві сторони крайки.
2. Притиснути профіль кутовий Eckschutzschiene до крайки.
3. Нанести шпаклівку на профіль кутовий Eckschutzschiene.

Технічні параметри

Таблиця 120: Технічні параметри, профіль Eckschutzschiene 31/31

Технічні параметри	Одиниця	Значення
Реакція на вогонь	A1	EN 13501
Антикорозійне покриття	Z100	EN 10346

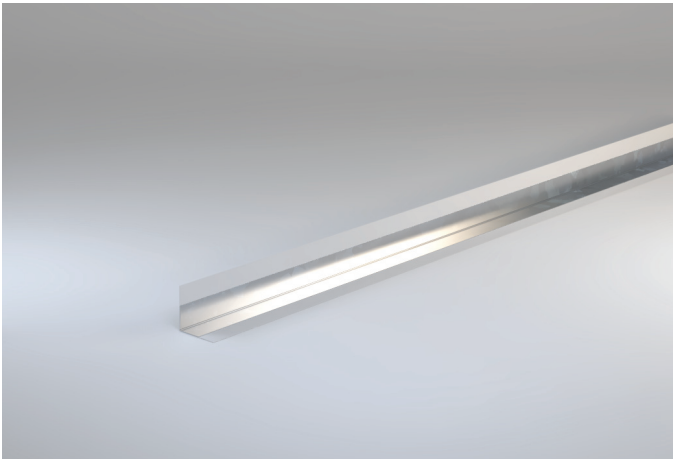
Профіль кутовий Eckschutzprofil Dallas 90°, оцинкований

Кутовий захисний профіль з паперовою оболонкою для зовнішніх кутів

Кутовий профіль Eckschutzprofil Dallas 90° складається з кутика з листової сталі, на зовнішню сторону якого нанесено спеціальний папір. У комбінації з пристроєм для шпаклювання Spachteltrichter Норрег можна швидко та просто наносити на профіль масу для шпаклювання і встановлювати його на кутах.

Завдяки спеціальному паперу на поверхні вже перед фарбуванням утворюється білий край. Інтегрований металевий кутик робить кут приміщення дуже стійким до ударів.

Сфера застосування

Кутовий профіль Eckschutzprofil Dallas 90° використовується для захисту зовнішніх кутів в сухому будівництві.

Розміри профілю Eckschutzprofil Dallas 90°

Профіль	Довжина мм	Ширина бокових стінок		Упакування	
		мм	мм	Шт. /Мала упаковка	Шт. /Велика упаковка
Профіль Eckschutzprofil Dallas 90°	2600 / 2800 / 3000	35	35	50	3000

Властивості і додаткові переваги

- Простий та швидкий монтаж
- Придатний до фарбування, шпалер та ін.
- Висока міцність
- Стабільність форми

Виконання

1. Обрізати кутовий захисний профіль ножицями для металу до необхідної довжини.
2. Протягнути його через пристрій для шпаклювання Spachteltrichter Норрег, заповнений пастоподібною шпаклювальною масою (наприклад, Super Finish).
3. Прикласти профіль Eckschutzprofil Dallas 90°, вкритий шпаклювальною масою, паперовою стороною зовні до кута і рівномірно притиснути, наприклад, роликком для зовнішніх кутів 90°.
4. Зняти надлишки шпаклювальної маси шпателем або кельмою і вирівняти поверхню.

Технічні параметри

Таблиця 121: Технічні параметри, профіль Eckschutzprofil Dallas 90°

Технічні параметри	Одиниця	Значення
Реакція на вогонь	Е	EN 13501
Матеріал	Сталевий лист	–
Обгортка	Спеціальний папір	–

Профіль кутовий Eckschutzprofil Las Vegas 90°, оцинкований



Кутовий захисний профіль з паперовою оболонкою для внутрішніх кутів

Кутовий профіль Eckschutzprofil Las Vegas 90° складається з кутика з листової сталі, на внутрішню сторону якого нанесено спеціальний папір. У комбінації з пристроєм для шпаклювання Spachteltrichter Hopfer можна швидко та просто наносити на профіль масу для шпаклювання і встановлювати його у кутах.

Завдяки спеціальному паперу на поверхні вже перед фарбуванням утворюється білий кут. Інтегрований металевий кутик робить кут приміщення дуже стійким до ударів.

Сфера застосування

Кутовий профіль Eckschutzprofil Las Vegas 90° використовується для захисту внутрішніх кутів в сухому будівництві.

Розміри профілю кутового Eckschutzprofil Las Vegas 90°

Профіль	Довжина мм	Ширина бокових стінок		Упакування	
		мм	мм	Шт. /Мала упаковка	Шт. /Велика упаковка
Профіль Eckschutzprofil Las Vegas 90°	2600 / 2800 / 3000	26	26	50	3000

Властивості і додаткові переваги

- Простий та швидкий монтаж
- Придатний до фарбування, шпалер та ін.
- Висока міцність
- Стабільність форми

Випробування і сертифікати

Згідно з EN 14353 виріб підлягає початковому випробуванню типу, а також постійному виробничому контролю на підприємстві і містить маркування СЕ.

Виконання

1. Обрізати кутовий захисний профіль ножицями для металу до необхідної довжини.
2. Протягнути його через пристрій для шпаклювання Spachteltrichter Hopfer, заповнений пастоподібною шпаклювальною масою (наприклад, Super Finish).
3. Прикласти профіль Eckschutzprofil Las Vegas 90°, вкритий шпаклювальною масою, паперовою стороною зовні до кута і рівномірно притиснути.
4. Зняти надлишки шпаклювальної маси шпателем або кельмою і вирівняти поверхню.

Технічні параметри

Таблиця 122: Технічні параметри, профіль Eckschutzprofil Las Vegas 90°

Технічні параметри	Одиниця	Значення
Реакція на вогонь	Е	EN 13501
Матеріал	Сталевий лист	—
Обгортка	Спеціальний папір	—

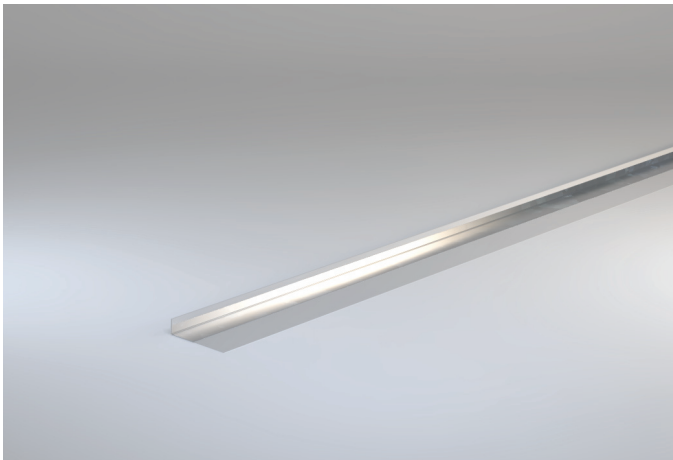
Профіль кутовий Eckschutzprofil Göppinger 90°, оцинкований

Завершувальний профіль у паперовій оболонці для деформаційних швів і крайок плит

Кутовий профіль Eckschutzprofil Göppinger 90° складається з кутика з листової сталі, на зовнішній стороні якого нанесено спеціальний папір. Завдяки спеціальному паперу на поверхні вже перед фарбуванням утворюється білий край. Інтегрований металевий кутик робить кут дуже стійким до ударів.

Сфера застосування

Кутовий профіль Eckschutzprofil Göppinger 90° використовується для захисту деформаційних швів або відкритих крайок плит (наприклад, бордюрих фризів).

Розміри профілю кутового Eckschutzprofil Göppinger 90°

Профіль	Довжина мм	Ширина бокових стінок		Упакування	
		мм	мм	Шт. /Мала упаковка	Шт. /Велика упаковка
Профіль Eckschutzprofil Göppinger 90°	3000	12,5	54	50	3000

Властивості і додаткові переваги

- Простий та швидкий монтаж
- Придатний до фарбування, шпалер та ін.
- Міцне виконання для тривалого використання
- Стабільність форми

Випробування і сертифікати

Згідно з EN 14353 виріб підлягає початковому випробуванню типу, а також постійному виробничому контролю на підприємстві і містить маркування СЕ.

Виконання

1. Обрізати кутовий захисний профіль ножицями для металу до необхідної довжини.
2. Протягнути його через пристрій для шпаклювання Spachteltrichter Норреґ, заповнений пастоподібною шпаклювальною масою (наприклад, Super Finish).
3. Прикласти профіль Eckschutzprofil Göppinger 90°, вкритий шпаклювальною масою, паперовою стороною зовні до кута і рівномірно притиснути.
4. Зняти надлишки шпаклювальної маси шпателем або кельмою і вирівняти поверхню.

Технічні параметри

Таблиця 123: Технічні параметри, профіль Eckschutzprofil Göppinger 90°

Технічні параметри	Одиниця	Значення
Реакція на вогонь	A1	EN 13501
Матеріал	Сталевий лист	—
Обгортка	Спеціальний папір	—

Профіль дверної перемички Türsturzprofil CW/UA, оцинкований

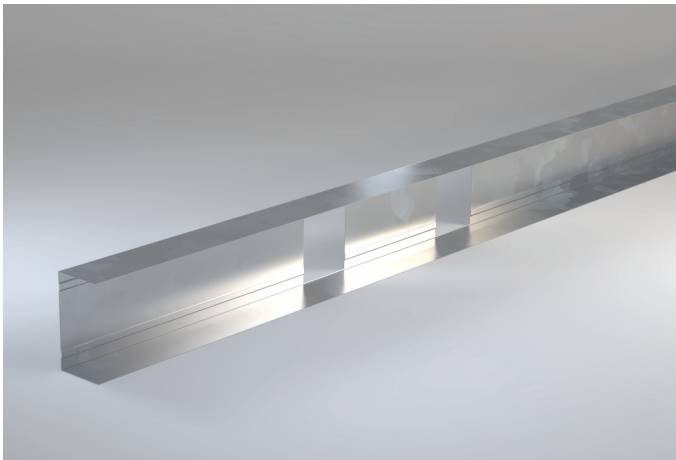

Профіль для точного оформлення дверної перемички

Профіль дверної перемички Türsturzprofil CW/UA – це профіль з листової сталі холодного формування U-подібного перетину з отворами на ділянці стінки, який розрахований для улаштування звичайних дверних отворів.

Сфера застосування

Профіль дверної перемички застосовується для улаштування дверного отвору в стінах.

Отвори стінки роблять профіль дверної перемички придатним для наступних розмірів дверних отворів:

- 610 - 650 мм
- 735 - 775 мм
- 860 - 900 мм
- 985 - 1025 мм

Розміри профілю дверної перемички Türsturzprofil CW/UA

Профіль	Довжина мм	Виконання	Упакування Шт./Пакет
Профіль Türsturzprofil CW/UA 50	1600	U-50	10
Профіль Türsturzprofil CW/UA 75	1600	U-75	10
Профіль Türsturzprofil CW/UA 100	1600	U-100	10

Спеціальна довжина за запитом

Властивості і додаткові переваги

- Простий та швидкий монтаж

Випробування і сертифікати

Згідно з EN 14195 виріб підлягає початковому випробуванню типу, а також постійному виробничому контролю на підприємстві і містить маркування СЕ.

Виконання

1. Надіти кутик для одвірка на перший одвірок.
2. Просунути одвірок крізь отвір в профілі дверної перемички шириною 50 мм, що відповідає запланованому отвору дверей. Профіль дверної перемички має бути спрямований полицями догори, щоб за необхідності була можливість вставити профілі CW.
3. Надіти кутик для примикання одвірка до стелі і вставити перший одвірок в профілі UW на стелі та на підлозі.
4. Змонтувати другий одвірок так само, як перший.
5. Вирівняти одвірки і зафіксувати профіль дверної перемички на бажаній висоті односторонніми стрічками-самоклейками, що входять у комплект постачання.
6. Закріпити кутик для одвірка, використовуючи по два дюбеля Drehstiftdübel.

Технічні параметри

Таблиця 124: Технічні параметри, профіль дверної перемички Türsturzprofil CW/UA

Технічні параметри	Одиниця	Значення
Реакція на вогонь	A1	EN 13501
Матеріал	Сталевий лист	EN 10346
Антикорозійне покриття	Z100	EN 10346

Профіль фасадний KAW, C3-C5M

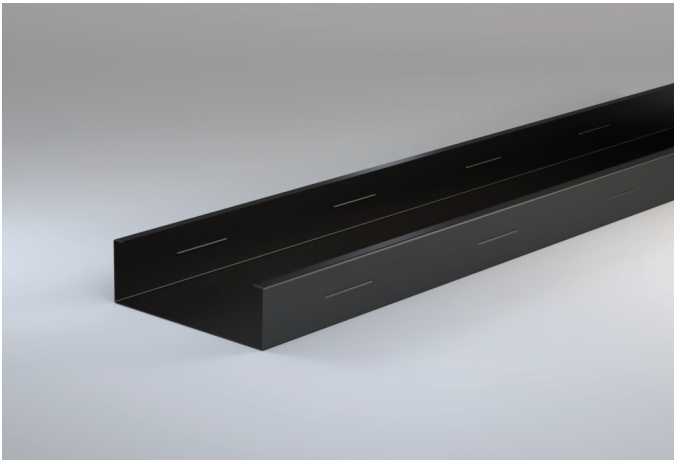

Профіль для зовнішніх стін

Профіль фасадний KAW 150 – це профіль з листової сталі холодної формовки С-подібного перетину і антикорозійним покриттям С3 для застосування в системах зовнішніх стін КНАУФ. Він полегшує оформлення і виконання фасадів у старому фонді та новобудовах. Оболонку будівлі можна створити значно швидше, ніж у традиційному способі будівництва, одночасно з меншою вагою.

Сфера застосування

Профіль фасадний KAW 150 застосовується для монтажу каркаса системи зовнішніх стін КНАУФ. Ідеально узгоджені компоненти системи – сталевий куттик KAW і шуруп KAW – забезпечують оптимальну конструкцію системи.

Розміри профілю KAW

Профіль	Довжина	Ширина полиці	Ширина стінки	Товщина металевого листа	Упакування	
	мм	мм	мм	мм	Шт. /Мала упаковка	Шт. /Велика упаковка
Профіль фасадний KAW 150	3600	40	150	1	4	48

Спеціальна довжина за запитом

Властивості і додаткові переваги

- Мала вага
- Ідеально узгоджена система
- Захист від корозії C3-C5M

Випробування і сертифікати

Згідно з EN 14195 виріб підлягає початковому випробуванню типу, а також постійному виробничому контролю на підприємстві і містить маркування СЕ. Виріб задовольняє вимогам DIN 18182-1.

Технічні параметри

Таблиця 125: Технічні параметри, профіль фасадний KAW

Технічні параметри	Одиниця	Значення
Реакція на вогонь	A1	EN 13501
Антикорозійне покриття	C3	EN ISO 12944

Вказівки

Вказівки до документа

Листи деталей КНАУФ є основою для проєктування і монтажу при застосуванні систем КНАУФ проєктувальниками та будівельними компаніями. Наведена інформація та рекомендації, варіанти конструкцій, вузли, а також перелік матеріалів ґрунтуються, якщо не вказано іншого, на доказах придатності і нормах, що діють на момент складання. Додатково враховуються будівельно-фізичні (пожежна безпека і звукоізоляція), конструктивні і статичні вимоги.

Посилання на інші документи

Листи деталей

- Перегородки КНАУФ на каркасі з металевих стійок W11.ua
- Облицювання КНАУФ W61.ua
- Стелі із плит КНАУФ D11.ua
- Системи підвісних стель КНАУФ для дерев'яних перекриттів D15.ua
- Перегородки КНАУФ AQUAPANEL на каркасі із металевих стійок W38.ua
- Облицювання КНАУФ AQUAPANEL W68.ua
- Стелі із плит КНАУФ AQUAPANEL D28.ua

Технічні листи

- Дотримуйтесь технічних листів окремих компонентів систем КНАУФ

Значення символів

- 1 Номер умовного позначення на легенді завжди пояснюється у разі використання

Використання систем КНАУФ за призначенням

Звертайте увагу на наступне

Увага

Системи КНАУФ дозволяється використовувати лише для тих варіантів застосування, які зазначені у документації КНАУФ. У разі використання виробів та компонентів інших компаній, вони повинні бути рекомендовані або допущені до використання компанією КНАУФ. Належне використання виробів / систем вимагає належного транспортування, зберігання, встановлення, монтажу та обслуговування.

Загальні вказівки

Визначення поняття

Поняття, що стосуються висоти конструкцій і використовуються у нашій документації, не завжди можна використовувати уніфіковано, оскільки вони стосуються багатьох тематичних сфер або вони однозначно визначаються лише в обмежених випадках. Крім того, майже відсутні нормативні визначення для окремих рівнів конструкції стелі.

Наприклад, висота підвішування в сфері протипожежного захисту не є синонімом конструктивної глибини у сфері акустики. В акустиці враховується також товщина плит, а у протипожежному захисті, на відміну від цього, мається на увазі лише відстань до задньої поверхні гіпсової плити (порожнина).

Для детального визначення окремих рівнів вводяться поняття «верхній край каркаса» та «загальна висота конструкції».

Верхній край каркаса у разі деталі підвісу (наприклад, підвісу Nonius) – це відстань між нижнім краєм перекриття і верхнім краєм підвішеного профілю CD. Це стосується також підвісів Direktabhängler або Ankerfix.

Це має такі переваги, що незалежно від типів підвісів визначається постійна відстань від перекриття і з неї можна однозначно визначити всі розміри.

З наведених причин різні поняття показані на кресленні нижче. Терміни, наведені в дужках, на цей час ще застосовуються у чинних листах деталей, але у майбутньому вони будуть уніфіковані згідно з кресленням.

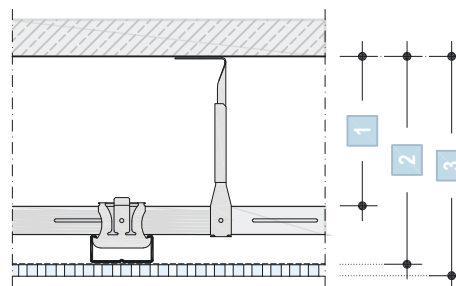

- 1 Верхній край каркаса (висота підвішування / монтажна висота)
- 2 Висота підвішування (висота порожнини під перекриттям)
- 3 Загальна висота конструкції (конструктивна або загальна висота / конструктивна глибина)



ТОВ «Кнауф Гіпс Київ»

Україна, 03067, м. Київ, вул. Гарматна, 8

Тел.: +380 44 277 9900

Факс: +380 44 277 9901

www.knauf.com



Одеса +380 67 484 6768
Львів +380 67 342 7169
Івано-Франківськ +380 34 250 2608
Дніпро +380 67 502 1707
Харків +380 67 243 4050
Центральний регіон +380 67 501 7684