

## Iso-Bar

Bevestigingsstaaf voor lasten in  
gevelisolatiesystemen

Technische fiche

06/2025

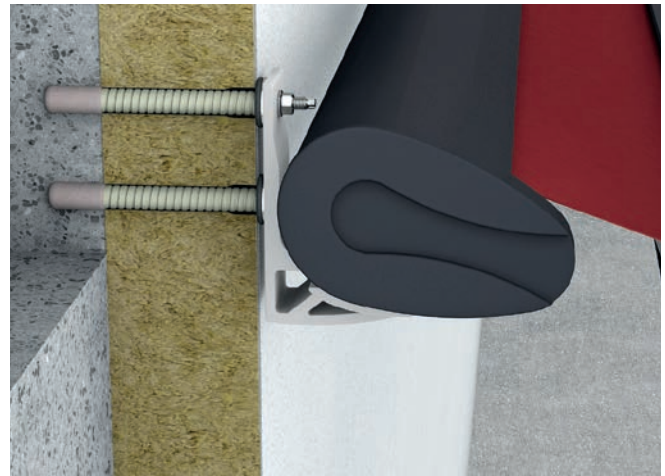

### Productbeschrijving

Het product Iso-Bar is een montage-element met metrisch schroefdraad M12 in roestvrij staal, bedekt met een isolerend materiaal op basis van glasvezel. De bevestiging van de staaf gebeurt met de injectiemortel USF, zowel in ondergronden uit beton als in volle of holle metselwerken.

#### Verpakking

Set Iso-Bar met bevestigingsstaaf + accessoires (ringen, moeren, montagetool, huls)

#### Beschikbare lengtes

200, 260, 320 en 380 mm

#### Opslag

Droog en beschermt tegen zonlicht opslaan.

### Domaine d'application

Bevestigingsstaaf voor de bevestiging van middelzware tot zware lasten achteraf de plaatsing van buitengevelisolatiesystemen, zoals bijvoorbeeld:

- Zonweringen
- Luiken
- Dekzeilen
- Ventilatie-eenheden
- Enz.

### Eigenschappen en voordelen

- Zeer geringe koudebruggen
- Flexibele bevestiging
- Kan ter plaatse afgesneden worden voor een perfecte aanpassing aan de lokale situatie
- Beperkte productgamma voor isolatiediktes tot 300 mm
- Duurzame afdichting tegen vocht en slagregen
- Eenvoudige en veilige bevestiging dankzij een innovatieve montagetool
- Bevestiging zonder expansie

## Verwerking

### 1. Voorboren

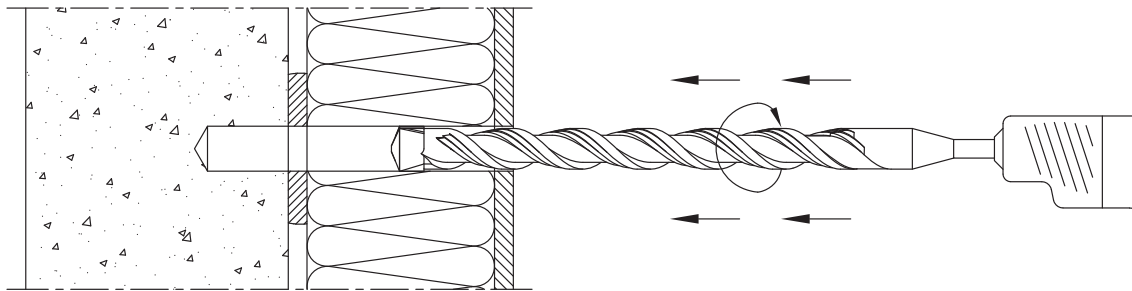

Gebruik eerst een centerboor met  $\varnothing 10$  of  $\varnothing 12$  mm. Geen klopper gebruiken tijdens het voorboren in geval van holle metselwerken.

### 2. Reiniging van het voorgeboorde gat

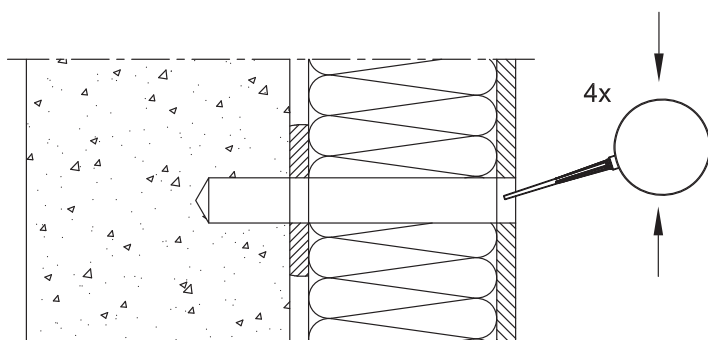

4 maal blazen.

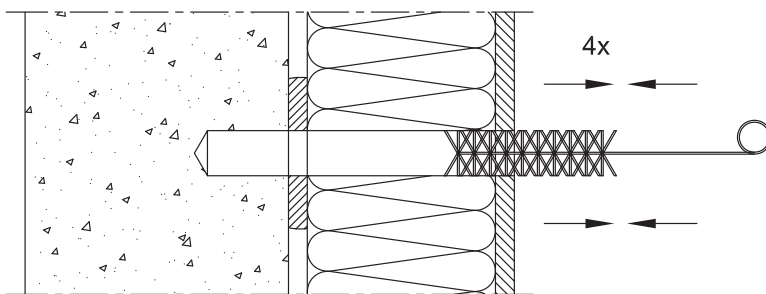

4 maal borstelen. De diameter van de borstel dB zal gekozen worden in functie van de diameter van het voorgeboorde gat dO :

- Volle ondergrond, zonder huls ( $dO = 24$  mm) :  $dB = 26$  mm
- Volle of holle ondergrond, met huls ( $dO = 26$  mm) :  $dB = 28$  mm

Nogmaals 4 maal blazen

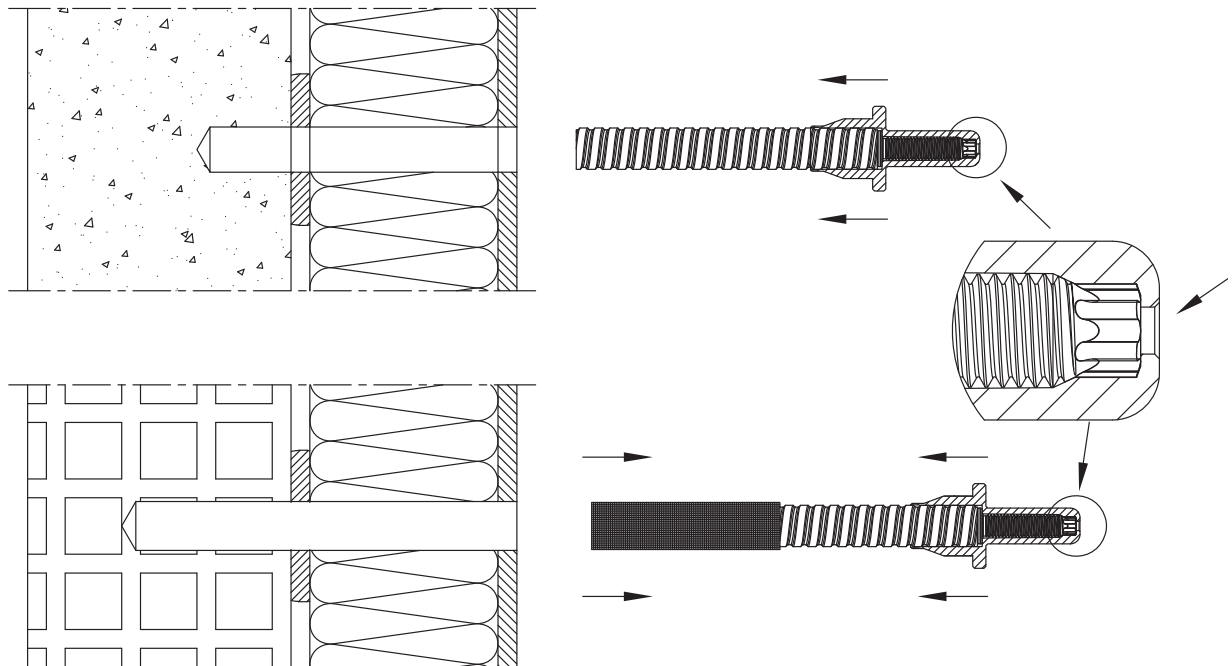
**3. Uitbreiding van het pleisteroppervlak**

De montagetoel op de op maat afgesneden bevestigingsstaaf plaatsen, en dit tot op het bumperelement. De positie ervan controleren dankzij de opening aan de achterkant. In geval van holle metselwerken gebruikt men bijkomend een huls, die aan het uiteinde van de staaf wordt geplaatst.

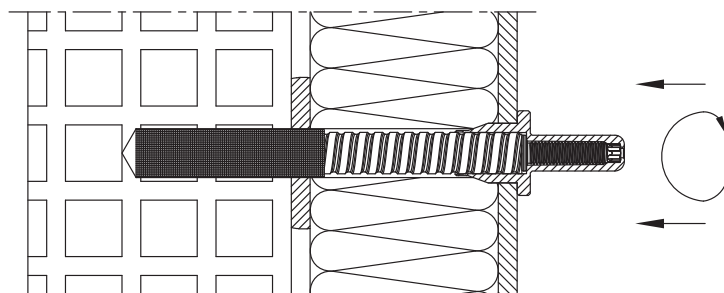

De staaf met een draaiende beweging plaatsen, tot het bumperelement van de montagetoel. Zo wordt de pleisterlaag uitgebreid, wat voor een vermindering van de spanningen en een betere bewegingsvrijheid van de last mogelijk zal zorgen. In geval van harde en/of dikke pleisterlagen gebruikt men best een steeksleutel (SW 19). De staaf voorzichtig uit het voorgeboorde gat halen, en zorgen dat de positie van de huls ongewijzigd blijft.

**4. Bevestiging van de staaf**

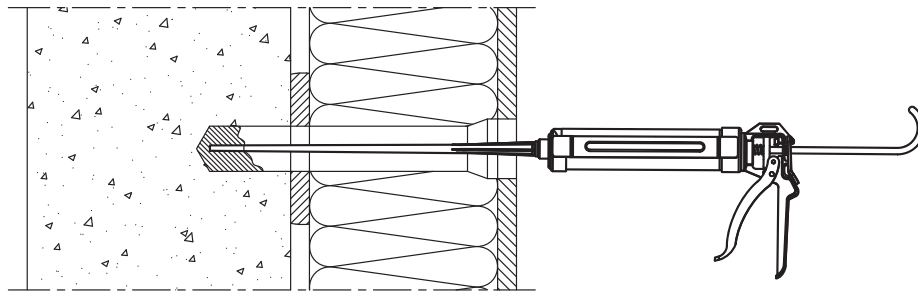

De injectiemortel USF in het voorgeboorde gat gieten (of in de huls indien nodig), zonder holle zones te creëren. Een verlengstuk gebruiken voor de buis in functie van de isolatiedikte.

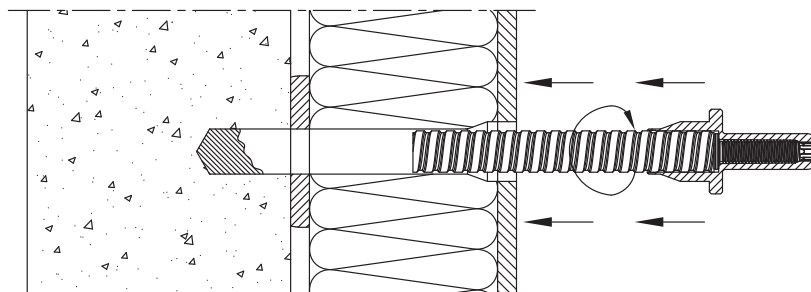

De staaf met een draaiende beweging plaatsen tot het bumperelement van de montagetoel.

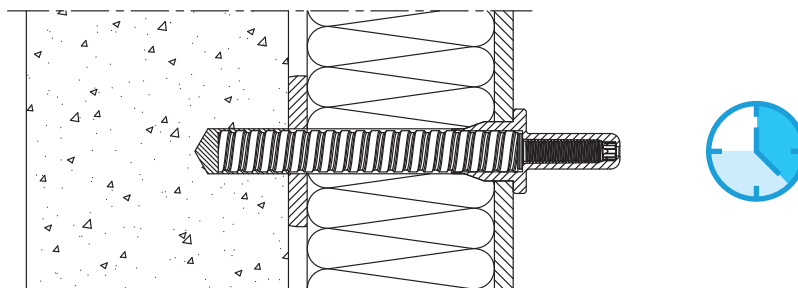

De verwerkings- en uithardings tijd van de injectiemortel USF respecteren.

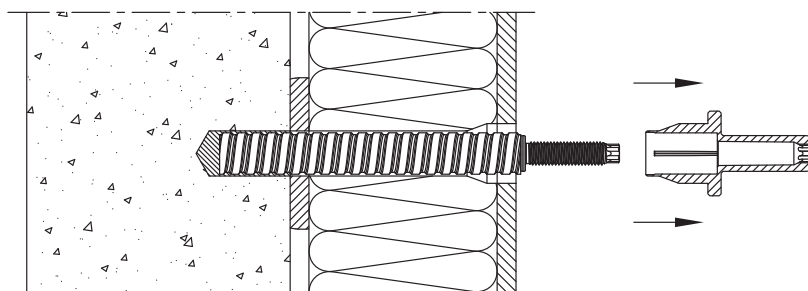

Na uitharding van de mortel wordt de montagetoel verwijderd. Zorg ervoor dat de staaf goed centraal blijft.

**5. Bevestiging van de last**

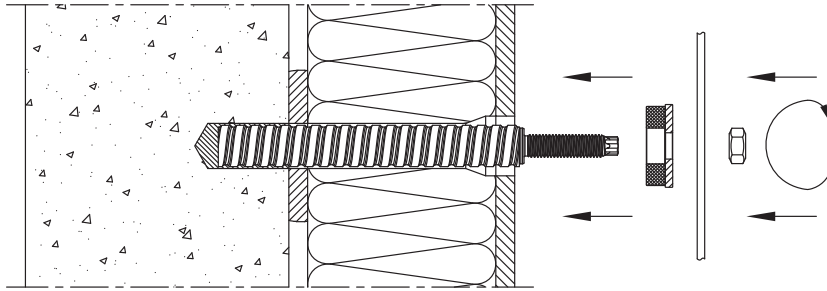

Plaats eerst de dichtingsring. Bevestig vervolgens de last, en plaats uiteindelijk de overeenkomstige ring en moer.

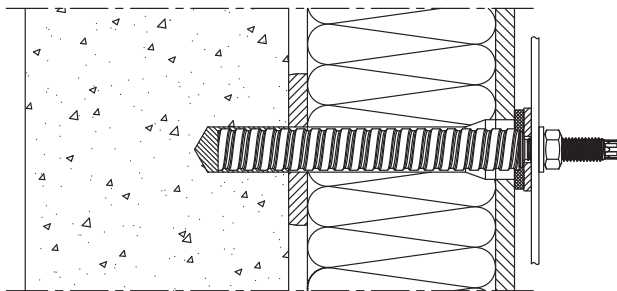

## Technische gegevens

Nominale diameter	22 mm
Lengtes en nuttige lengtes	
Iso-Bar	Max. nuttige lengte* Beton / metselwerk
Iso-Bar 200	160 / 120 mm
Iso-Bar 260	220 / 180 mm
Iso-Bar 320	280 / 240 mm
Iso-Bar 380	340 / 300 mm

\* max. nuttige lengte = dikte van de niet-dragende lagen, bv. lijm, pleister, wapening, isolate, enz.

Montagewaarden voor de bevestiging van lasten	
Verbindingsschroefdraad M x l	M 12 x 35
Klemdikte van de last $t_{fix}$	$\leq 25$ mm
Montagewaarden voor de bevestiging in beton (gebarsten of niet gebarsten)	
Voorboordiameter $d_0$	24 mm
Minimale verankeringsdiepte $h_{ef,min}$	40 mm
Voorboordiepte $h_1$	hef + 10 mm
Montagewaarden voor de bevestiging in metselwerken	
Voorboordiameter $d_0$	
Volle ondergrond, zonder huls	24 mm
Volle of holle ondergrond, met huls	26 mm
Minimale verankeringsdiepte $h_{ef,min}$	80 mm
Voorboordiepte $h_1$	$h_{ef} + 20$ mm

### Open tijd en verhardingstijd van de injectiemortel

Temperatuur	Open tijd	Verhardingstijd 1	Verhardingstijd 2
-10*	1h30	24h	48h
$\geq -5$	1h30	14h	28h
$\geq 0$	45'	7h	14h
$\geq +5$	25'	2h	4h
$\geq +10$	15'	1h20	2h40
$\geq +20$	6'	45'	1h30
$\geq +30$	4'	25'	50'
$\geq +35$	2'	20'	40'
+40	1,5'	15'	30'

Min. temperatuur van het patroon : + 15 °C

#### Opmerkingen

- Geen tang gebruiken voor het op maat afsnijden van de bevestigingsstaaf.
- In geval van pleisters met een korrelgrootte > 3 mm is het aan te raden om een elastisch dichtingsproduct aan te brengen tussen de dichtingsring en het pleisteroppervlak.

