



Orditure

04/2023

Profilo montante C 50/50/50 MgZ

Orditure metalliche per Sistema AQUAPANEL®

Descrizione

Orditura metallica per la realizzazione di pareti e controsoffitti autoportanti per Sistema AQUAPANEL® (vedi scheda tecnica Sistema AQUAPANEL®).

Tutte le orditure Knauf sono conformi alle norme di prodotto UNI EN 14195-2005 e DIN 18182-1 per misure, identificazione materiale, controllo e contrassegno.

Le orditure Knauf MgZ sono realizzate in acciaio DX 51D, avente un carico di snervamento ≥ 300 N/mm² conforme alla norma europea UNI EN 10346-2009. Rivestimento con soluzione solida di magnesio-zinco ad elevata resistenza alla corrosione, anche per impegni esterni.

Stoccaggio

È consigliato lo stoccaggio in magazzini coperti e chiusi. Nell'eventualità di stoccaggio all'aperto porre i pacchi leggermente inclinati, al fine di consentire il deflusso dell'acqua piovana, e protetti con fogli di polietilene ventilati per evitare fenomeni di condensa.

Marchi ed identificazione

Le orditure Knauf MgZ sono contraddistinte sulle ali con una inchiostatura rossa che identifica: il produttore, lo stabilimento, i dati di produzione, la normativa di riferimento sia per la produzione delle orditure che per la conformità della materia prima.

Rivestimento e trattamento

Rivestimento	Trattamento
MgZ (ZM120)	Alluminio 1,6% Magnesio 1,6% Zinco 96,8 %

Note

Utilizzare fissaggi del tipo "punta chiodo" per profili con spessore di 0,6 mm.

Utilizzare fissaggi del tipo "punta Teks" per profili con spessore di 0,8 mm.

Caratteristiche

- Assoluta garanzia di resistenza alla corrosione delle orditure montate in ambienti umidi e aggressivi chimicamente
- Assenza di residui polverosi sulle attrezzature di produzione e sul prodotto finale
- Protezione dei bordi tagliati
- Tempi di formazione della ruggine rossa 5 volte superiori rispetto allo zincato tradizionale
- Tempi di formazione dell'ossidazione bianca 2,5 volte superiori rispetto allo zincato tradizionale
- Assenza sulle orditure di cromo e olio, prima e dopo la produzione

Profilo montante C 50/50/50 MgZ

Orditure metalliche per Sistema AQUAPANEL®



Dimensioni geometriche e caratteristiche meccaniche

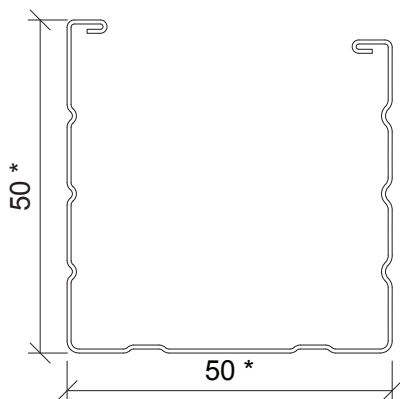

* Dimensioni nominali del profilo in mm

Spessore 0,6 mm	
Area sezione	98,06 mm ²
Inerzia maggiore	43122 mm ⁴
Inerzia minore	31161 mm ⁴
Spessore 0,8 mm	
Area sezione	131,83 mm ²
Inerzia maggiore	57987 mm ⁴
Inerzia minore	42221 mm ⁴

Dettaglio prolungamento profili

Profili Knauf Sovrapposizione

- a "C" / Asolato 50 ≥ 50 cm
- a "C" / Asolato 75 ≥ 75 cm
- a "C" / Asolato 100 ≥ 100 cm

Sfalsare i giunti dei profili nell'altezza

Punzonare o avvitare i profili nell'area di sovrapposizione



Punzonatrice

Soluzione 1

2 Profili a "C" scatolati l'uno nell'altro

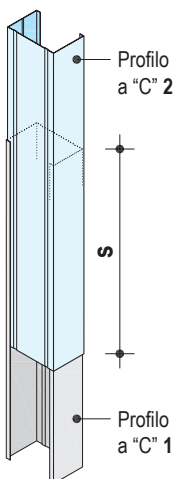

Soluzione 2

2 Profili a "C" intestati e scatolati con un profilo a "C" aggiuntivo

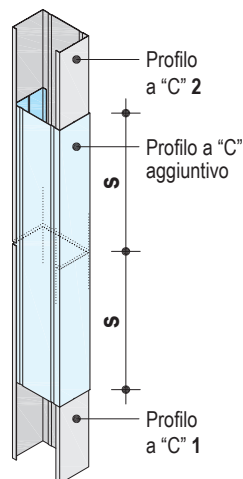

Soluzione 3

2 Profili a "C" o asolati intestati e vincolati sulla schiena con un profilo a "U" aggiuntivo



Tabella (codice articolo, spessori, dimensioni e pesi)

Descrizione	Codice Articolo	Lungh. (mm)	Largh. (mm)	m/pacco (mm)	Peso/u.m. Pz./pacco
Profilo montante C 50/50/50 MgZ sp. 0,6 mm	202570	3000	50	360	0,72 kg/m 8 pz./conf. 15 conf./pacco
	202571	4000	50	480	
	202572	Lungh. div. fino a 6000	50	-	
	202573	Lungh. div. fino a 6000	50	-	8 pz./conf. 6 conf./pacco
Profilo montante C 50/50/50 MgZ sp. 0,8 mm	202574	3000	50	360	0,91 kg/m 8 pz./conf. 15 conf./pacco
	202575	4000	50	480	
	202576	Lungh. div. fino a 6000	50	-	
	202576	Lungh. div. fino a 6000	50	-	8 pz./conf. 6 conf./pacco

www.knauf.it
knauf@knauf.it

Sede:
Castellina Marittima (PI)
Tel. 050 69211
Fax 050 692301

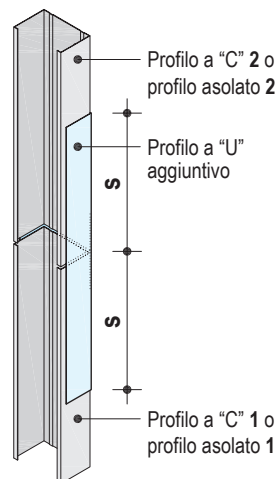
Stabilimento Sistemi a Secco:
Castellina Marittima (PI)
Tel. 050 69211
Fax 050 692301

Stabilimento Sistemi Intonaci:
Gambassi Terme (FI)
Tel. 0571 6307
Fax 0571 678014

K-Centri:
Knauf Milano
Rozzano (MI)
Tel. 02 52823711

Knauf Pisa
Castellina Marittima (PI)
Tel. 050 69211

Tutti i diritti sono riservati ed oggetto di protezione industriale. Le modifiche dei prodotti illustrati, anche se parziali, potranno essere eseguite soltanto se esplicitamente autorizzate dalla società Knauf s.a.s. di Castellina Marittima (PI), che, pertanto, non risponde di un eventuale uso improprio degli stessi. Tutti i dati forniti ed illustrati sono indicativi e la società Knauf si riserva di apportare in ogni momento eventuali modifiche che riterrà opportune, in conseguenza delle proprie necessità aziendali e dei procedimenti produttivi.