

# KNAUF

Sistema de techos

**D15.es**

Hoja técnica

2025-07

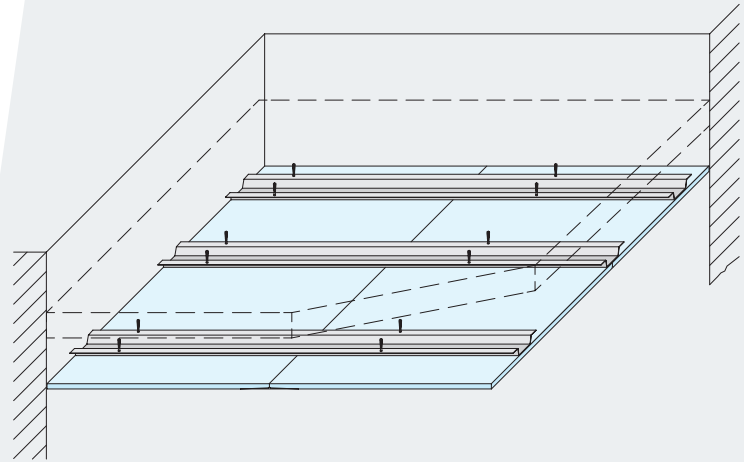

## ***Knauf Techo fijo***

- D153.es – Techo fijo con maestra omega - Madera
- D154.es – Techo fijo con maestra omega - Forjado macizo

# Contenido

## D153.es Knauf Techo fijo

Bajo forjado de madera.....	4
Bajo forjado macizo.....	5
Constitución, montaje, tratamiento de juntas y acabados.....	6



<b>Espesor de placas</b>
<b>12,5 - 15 - 18 mm</b>
<b>Resistencia al fuego</b>
Este sistema carece de resistencia al fuego
<b>Estructura</b>
<b>Modulación de maestras</b>
<b>Separación entre vigas</b>

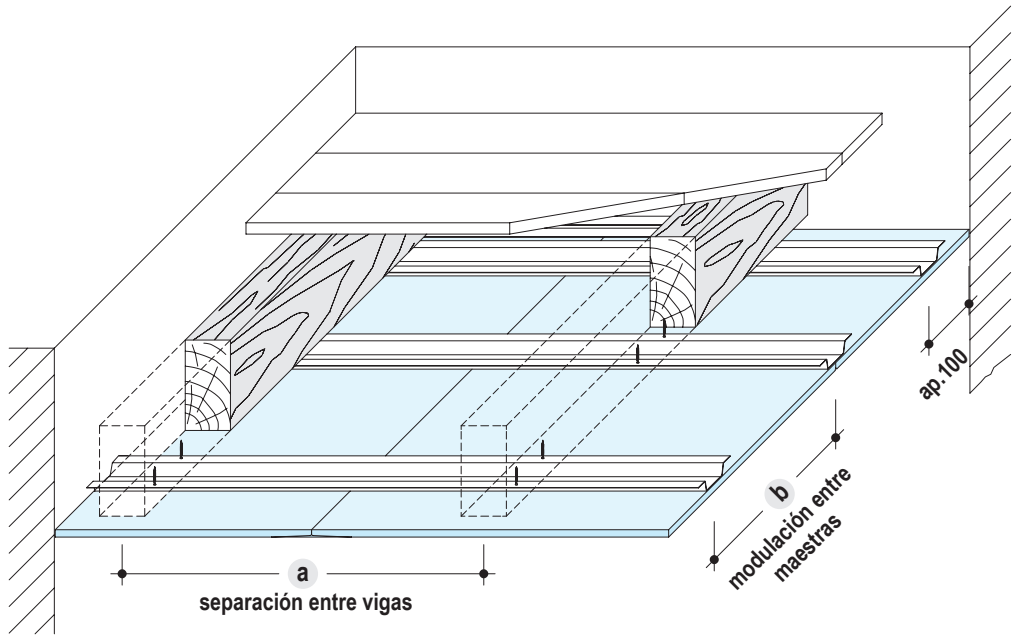

### Detalles E 1:5

D153.es-S01 Junta transversal

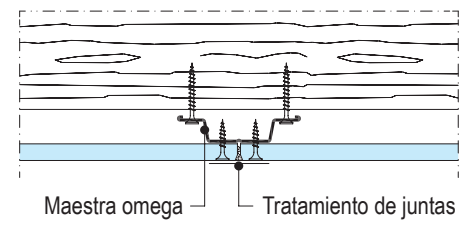

D153.es-S02 Junta longitudinal

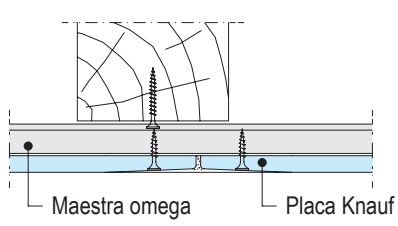

D153.es-A1 Encuentro con muro

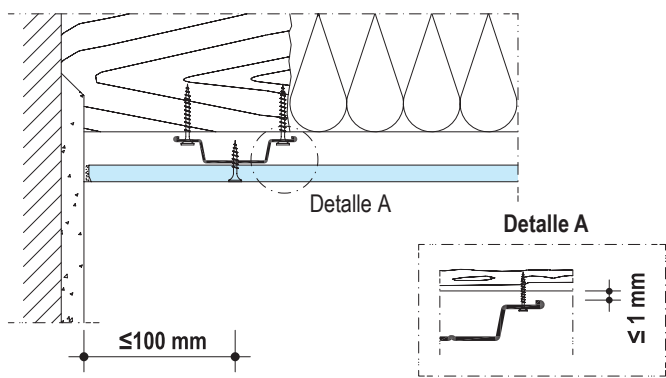

D153.es-D1 Encuentro con trasdosado directo PYL

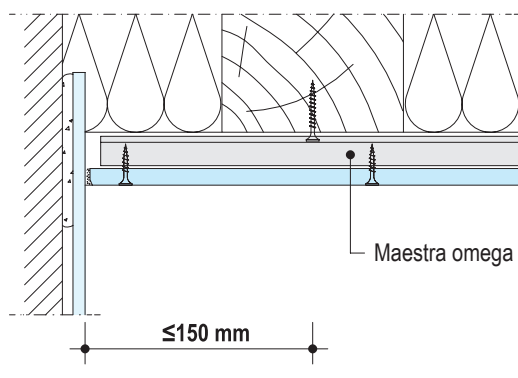

### Modulación de la estructura

Separación maestras (transversal)		Separación de vigas	a
b	Espesor	Rango kN/m <sup>2</sup>	
≤ 500	≥ 12,5 mm	≤ 0,15	≤ 0,30
550	≥ 15 mm	-	650
600	18 mm	-	600

**Maestra omega**

Atornillada a las vigas  
2x Tornillos TN 3,5x35 \*

**Observación** Este sistema no ofrece garantías de planeidad en el acabado final debido a las imperfecciones del techo base.

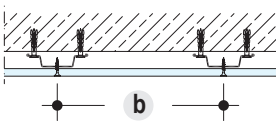
<b>Espesor de placas</b>
12,5 - 15 - 18 mm
<b>Resistencia al fuego</b>
Este sistema carece de resistencia al fuego
<b>Estructura</b>
<b>Modulación de maestras</b>

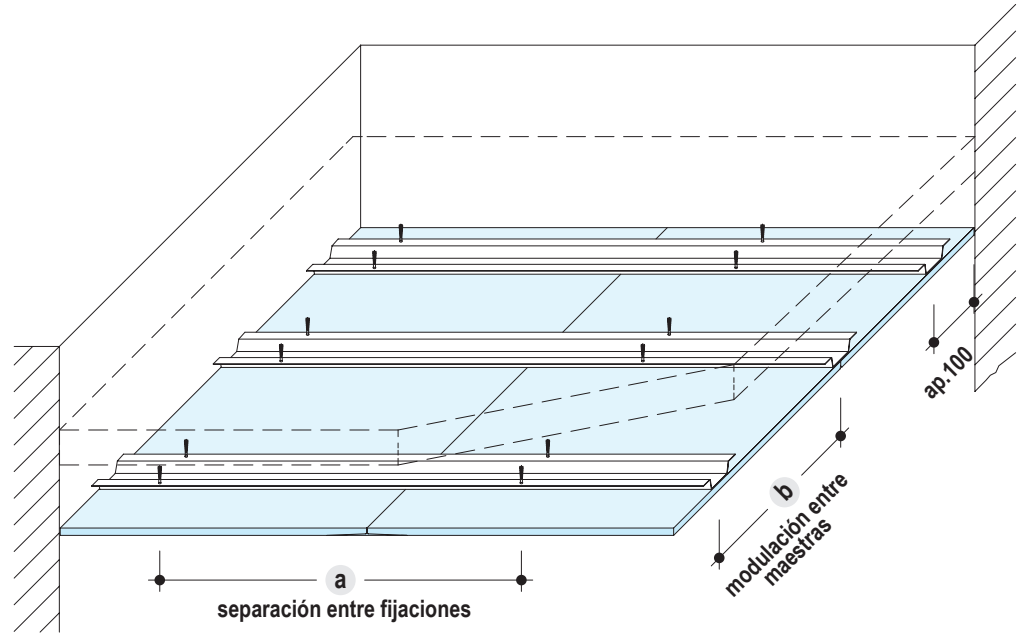

**Detalles E 1:5**

D154.es-S01 Junta transversal

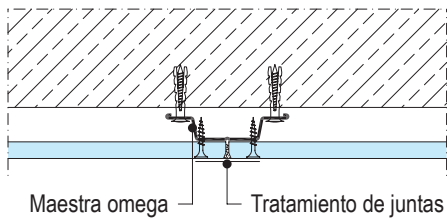

D154.es-S02 Junta longitudinal

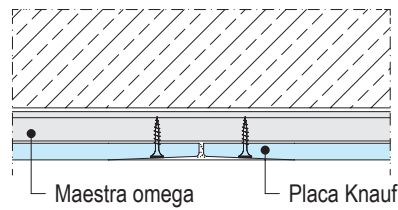

D154.es-A1 Encuentro con muro

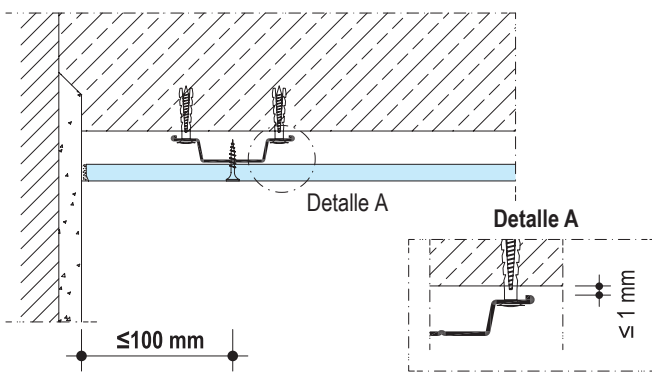

D154.es-D1 Encuentro con trasdosado directo PYL

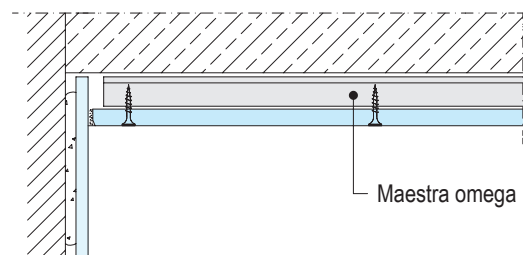

**Modulación de la estructura**

Separación maestras (transversal)		Separación de vigas	<b>a</b>
<b>b</b>	Espesor	Rango kN/m <sup>2</sup>	
≤ 500	≥ 12,5 mm	≤ 0,15	≤ 0,30
550	≥ 15 mm	700	-
600	18 mm	-	650
			600

**Maestra omega**

Atornillada al forjado  
Con tornillos y tacos

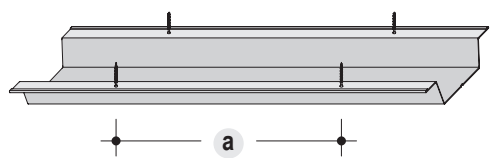

**Observación** Este sistema no ofrece garantías de planeidad en el acabado final debido a las imperfecciones del techo base.

## Constitución

El techo fijo Knauf está constituido por placas Knauf que van atornilladas a una estructura metálica que a su vez va sujeta al techo directamente con fijaciones.

Es posible la instalación de placas Standard (Tipo A), Impregnada (Tipo H1) y Alta Dureza (Tipo DI), dependiendo de las prestaciones deseadas.

Se deberá realizar una junta de dilatación bajo cada junta del techo original. Además, se recomienda realizar una junta de control cada 15 m. de techo continuo.

Este techo permite realizar correcciones acústicas del techo original. La maestra Omega es un perfil de acero galvanizado de 0,6 mm. de espesor con una protección de galvanizado Z140.

## Montaje

### Estructura portante

- Replantar en el techo o forjado las líneas donde irán colocados los perfiles Omega. La separación entre perfiles no debe exceder de lo indicado en la tabla.
- Sobre la línea de los perfiles replantar la posición de las fijaciones.
- Colocar los perfiles Omega y atornillarlos al forjado base con fijaciones adecuadas.
- Si fuese necesario prolongar los perfiles, el punto de solape, se contrapeará cada dos perfiles consecutivos.
- No deben fijarse los perfiles a los tabiques directamente en la zona de encuentro con éstos. Utilizar en esta zona una banda de dilatación para evitar posibles fisuras.
- En el caso en que los perfiles deban instalarse sobre vigas o rastreles, la separación máxima de estos no debe exceder nunca los 650 mm. En caso contrario, será necesaria la instalación de una estructura auxiliar que mantenga esta distancia.

## Instalación de placas, tratamiento de juntas y acabados

### Instalación de las placas

Colocar las placas en la parte inferior de la estructura, perpendiculares a los perfiles, alternando las juntas de testa de las placas y atornillarlas a los mismos cada 170 mm. con tornillos autoperforantes Knauf.

### Tratamiento de juntas

Cuando se requieran altas prestaciones ópticas de planeidad, sobre todo en condiciones de luz rasante, se recomienda utilizar placas con 4 bordes afinados, y realizar las juntas con Jointfiller, Knauf Fugenfüller Leicht, Knauf F2F o UniK y cinta de papel microperforado.

### Materiales

Knauf Uniflott para tratamiento de juntas sin cinta a mano. Fugenfüller Leicht o UniK con cinta de papel a mano. F2F o Jointfiller con cinta de papel a mano o con máquina.

En zonas húmedas, cuartos de baño, etc., utilizar Knauf Uniflott Impregnado.

Para obtener acabados finos, utilizar Knauf UniK Fill & Finish para dar la última mano.

### Forma de trabajo

**Sin cinta:** Las juntas de testa deben ser biseladas antes de comenzar el trabajo. Antes de realizar el tratamiento de juntas, imprimir los bordes con Knauf PYL Pintura. Utilizar la espátula para introducir el Uniflott en las juntas. Depositar Uniflott de forma transversal a las juntas en forma continua, cuidando que penetre bien entre las placas hasta rellenar la junta. Una vez que la pasta comience a tomar consistencia, retirar el sobrante con una espátula y alisar la junta.

Realizar el acabado con Knauf UniK Fill & Finish.

Tapar con esta misma pasta la cabeza de tornillos.

**Con cinta:** Para realizar juntas con cinta, dar una capa de pasta de juntas sin cargar mucho (1,0 mm.) y sentar la cinta sobre él. Planchar la cinta sacando el material sobrante. Esperar 8 horas. Dar a continuación la segunda mano de pasta de juntas y esperar otras 8 horas. Dar la tercera mano de pasta de acabado y dejar secar durante 8 horas. Lijar la superficie, aplicar la imprimación y dar el acabado final (pintura, etc.).

En todos los casos se deberán emplastecer las cabezas de los tornillos en las placas de la cara vista.

### Temperatura de trabajo

- El tratamiento de juntas no debe realizarse cuando se esperen grandes cambios de temperatura o de humedad, ya que podrían provocar cambios de longitud en las placas.
- No realizar el tratamiento de juntas con temperaturas inferiores a 10°C, ni superiores a 35°C.

### Acabados

Se recomienda aplicar previamente una capa de imprimación Knauf PYL Pintura o Knauf PYL Alicatado, según el tipo de acabado definitivo.

Las placas Knauf pueden recibir los siguientes acabados:

- **Revestidos:** Papel, textil o PVC. Utilizar siempre pegamento en base a celulosa metálica. Dejar airear bien hasta secar.
- **Pinturas:** Dispersiones plásticas lavables, dispersiones con base de cuarzo, pinturas de colores, pinturas al óleo, lacas opacas, pinturas con resinas, pinturas con base de álcalis, resinas de polímeros, lacas poliuretanas y lacas epóxica.
- **Enlucidos:** Del tipo estructurado o liso en capas finas; plastecidos en base de yeso, o enlucidos minerales (cuando las juntas estén encintadas).
- **Silicatos de dispersión coloreados:** Según recomendaciones de cada fabricante.

### **No se recomienda pintar con cal, silicato de potasa ni pinturas con silicatos.**

Ciertas dispersiones con silicatos, se podrían utilizar con la recomendación expresa del fabricante. No utilizar pinturas con un pH mayor a 11,5.

### Recomendación

Las placas que estén expuestas directamente a los rayos de luz solar durante un tiempo prolongado pueden adquirir un color amarillento (oxidación), lo cual dificulta a la hora de pintar porque aparecen manchas que se transparentan. Para evitar que esto ocurra se debe dar una capa de imprimación a las placas que van a estar durante mucho tiempo expuestas.

En caso de que existan placas afectadas por oxidación donde se haya afectado considerablemente el papel, se recomienda el uso de pinturas tixotrópicas, recomendadas para estos casos por el fabricante de pinturas e imprimaciones.



# KNAUF



Los videos sobre los sistemas y productos de Knauf se pueden encontrar en el siguiente enlace:  
[youtube.com/knauf](https://www.youtube.com/knauf)



¡Encuentre los sistemas adecuados para sus necesidades!  
<https://knauf.com/es-ES/nuestras-herramientas/myknauf/systemfinder>



Todos los documentos de Knauf GmbH Sucursal en España están disponibles en un formato actualizado y claramente organizado en el [Centro de Descargas](#) en:  
[www.knauf.com](http://www.knauf.com).

## Knauf

Avenida de Burgos,  
114 Planta 6ª,  
28050 Madrid

Datos de contacto:  
[attcliente@knauf.com](mailto:attcliente@knauf.com)  
Tel.: 900 106 114

[www.knauf.com](http://www.knauf.com)

**Las características constructivas, estáticas y físicas de los sistemas Knauf solamente pueden ser conseguidas y garantizadas utilizando materiales comercializados por Knauf y siguiendo las indicaciones de montaje de nuestras hojas técnicas.**

La documentación técnica está sujeta a constantes actualizaciones, es necesario consultar siempre la última versión desde nuestra página web: [www.knauf.com](http://www.knauf.com)

Todos los derechos reservados. Prohibida la reproducción total o parcial, sin la autorización de Knauf GmbH Sucursal en España.

Garantizamos la calidad de nuestros productos. Los datos técnicos, físicos y demás propiedades consignados en esta hoja técnica, son resultado de nuestra experiencia utilizando sistemas Knauf y todos sus componentes que conforman un sistema integral.

Los datos de consumo, cantidades y forma de trabajo, provienen de nuestra experiencia en el montaje, pero se encuentran sujetos a variaciones, que puedan provenir debido a diferentes técnicas de montaje, etc.. Por la dificultad que entraña, no ha sido posible tener en cuenta todas las normas de la edificación, reglas, decretos y demás escritos que pudieran afectar al sistema. Cualquier cambio en las condiciones de montaje, utilización de otro tipo de material o variación con relación a las condiciones bajo las cuales ha sido ensayado el sistema, puede alterar su comportamiento y en este caso, Knauf no se hace responsable del resultado de las consecuencias del mismo.