

KNAUF

Sistema de Aislamiento Térmico

WE11.es

Hoja técnica

2025-11

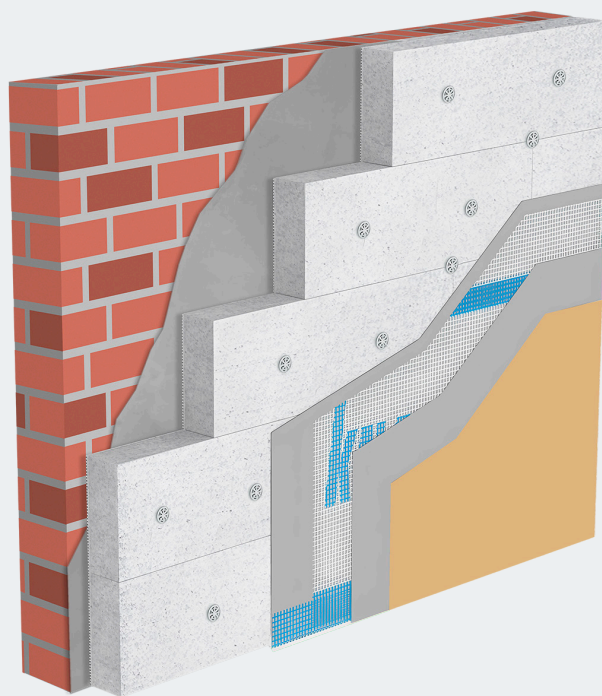

Knauf ETIKS EPS

Sistema de aislamiento térmico por el exterior en poliestireno expandido

- WE111a.es – Con sistema de enlucido de base mineral
- WE111b.es – Con sistema de enlucido de base mineral / orgánico

Contenido

WE111.es Knauf ETIKS EPS

Resumen del sistema	3
Componentes del sistema.....	6
Unión adhesiva y aplicación de anclajes sobre los paneles aislantes	12
Juntas de dilatación y conexión Conexión de balcones y terrazas.....	14
Trabajos previos.....	15
Aislamiento y anclajes Sistema de refuerzo y revestimiento	17
Sistema de refuerzo y revestimiento	18
Mantenimiento	19
Knauf ETIKS EPS	21

Knauf ETIKS EPS sobre construcción tradicional con aislamiento de poliestireno expandido

Envolventes exteriores

Knauf ETIKS EPS sobre construcción tradicional es un sistema compuesto de aislamiento térmico exterior con material aislante de EPS cuya finalidad es mejorar el confort y la eficiencia energética en edificios nuevos y existentes. El sistema Knauf ETIKS EPS dispone de dos sistemas de fijación al soporte: adhesivado con fijaciones complementarias, o fijado mecánicamente con anclajes específicos. Las fijaciones mecánicas garantizan una unión segura y rápida del panel aislante con la superficie soporte y ayudan a garantizar la planeidad de la superficie.

Envolventes exteriores

- Reacción al fuego de ETIKS EPS: B-s1, d0 o B-s2, d0
- Muy buenas características de aislamiento acústico

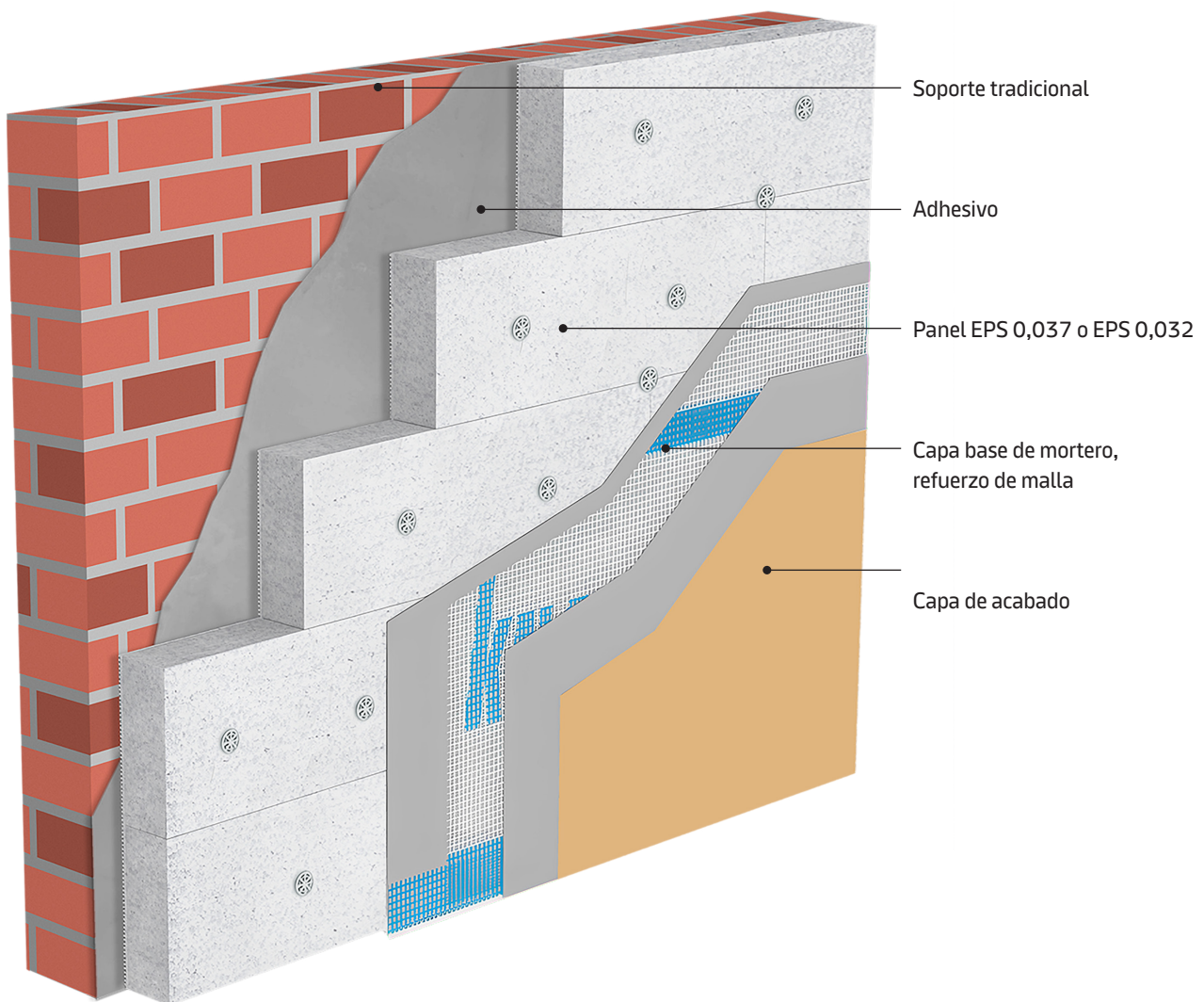

Uso previsto de los sistemas Knauf

Observaciones:

Precaución

Los sistemas de Knauf solo se pueden utilizar para los casos de aplicación especificados en la documentación de Knauf. En caso de que se utilicen productos o componentes de terceros, estos deben ser recomendados o aprobados por Knauf. La correcta aplicación de productos / sistemas supone un transporte, almacenamiento, montaje, instalación y mantenimiento adecuados.

Resumen del sistema

Sistema Knauf	WE111a.es Con sistema de enlucido de base mineral	WE111b.es Con sistema de enlucido de base mineral / orgánico	
Descripción	Mortero de enlucido natural fabricado con materias primas de base mineral de alta calidad. Robusto, duradero, con una capa exterior abierto a la difusión. Combinado con una capa de refuerzo mineral.	Acabado de aglomerante orgánico para una gama cromática más intensa. Combinado con una capa de refuerzo mineral.	
Reacción al fuego/Clase de material de construcción ETIKS	B-s1, d0 (si SM700Pro Basecoat)	B-s1, d0 (si SM700Pro Basecoat)	B, s2, d0 (si LUSTRO es basecoat)
Espesor total máximo del material aislante t	120 mm		
Espesor final (capa de refuerzo y capa de acabado)	Mínimo 7 mm; máximo 20 mm	6 - 18 mm	

Fachada

Adhesivo	SM700 Pro, SM300, Lustro, Socket-SM		
Materiales aislantes EPS	Panel EPS 0,037 o Panel EPS 0,032		
Anclajes del sistema (si se requieren)	Anclajes Knauf STR U 2G		
Mortero de refuerzo (capa base)	SM700 Pro	SM700 Pro	Lustro
Malla de refuerzo	Malla de refuerzo Armiergewebe 4x4 ó 5x5		
Imprimaciones	Quarzco Pro		
Revestimiento	SM700 Pro	Conni S	

Zócalo/ zona de salpicaduras de agua

Adhesivo	Socket-SM Pro, SM700 Pro
Material de aislamiento	Material aislante EPS
Mortero de refuerzo (capa base)	Socket-SM Pro, SM700 Pro
Refuerzo de malla, imprimación, capa de acabado/revestimiento y/o pintura si procede	Socket-SM Pro ¹⁾

1) Necesario espesor mínimo el revestimiento Socket SM-Pro de 7mm. Para espesores inferiores, será necesaria una impermeabilización extra

Variantes del sistema según método de fijación

Materiales aislantes de poliestireno expandido

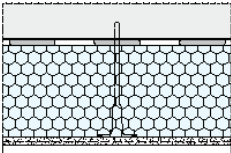
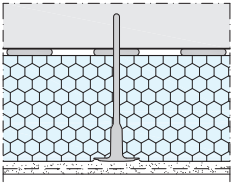
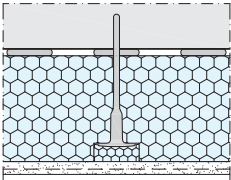
Esquema	Material de aislamiento	Vinculación	Tipo de anclaje
Adhesiado mediante mortero y fijaciones mecánicas complementarias.			
	Panel EPS	Indicar superficie mínima adhesivada	Knauf STR U 2G Ø60mm (complementarias)
Fijado mecánicamente con adhesivo complementario. Anclaje a ras de superficie.			
	Panel EPS	Mínimo 40% superficie con adhesivo.	Knauf STR U 2G Ø60mm Knauf STR U 2G + Arandela Ø90mm Knauf STR U 2G + Arandela Ø140mm
Fijado mecánicamente con adhesivo complementario. Anclaje avellanado.			
	Panel EPS	Mínimo 40% superficie con adhesivo.	Knauf STR U 2G Ø60mm

Material de aislamiento

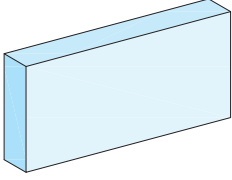
Material de aislamiento	Descripción	Valor nominal de la conductividad térmica λ W/(m·K)	Dimensiones w x l mm	Grosor del material de aislamiento mm
Fachada				
	Panel EPS	0,037	600 x 1000	60, 80, 100, 120 mm
	Panel EPS	0,032	600 x 1000	60, 80, 100, 120 mm

Resistencia térmica

Material de aislamiento	Resistencia térmica R en (m ² ·K)/W Espesor total del aislamiento t en mm			
	60	80	100	120
Panel EPS 0,037	1,62	2,16	2,70	3,24
Panel EPS 0,032	1,88	2,50	3,13	3,75

Propiedades de los acabados para zócalo / zona de salpicaduras y fachada

Propiedades	Revestimientos de acabado mineral		Revestimientos de acabado mineral Acabados de resina de silicona
	SM700 Pro	Socket-SM Pro	Conni S
Ligante	Cemento de cal	Cemento	Emulsión de resina de silicona, dispersión
Hidrofóbico (repelente al agua)	●●	●●●●	●●●●
Propiedades de difusión	●●●●	●●	●●●
Resistencia a la suciedad	●●●●	●●●●	●●●●
Aplicación de zócalo	●●●●	●●●●	●●●

- Ideal
- Ideal a muy adecuado
- Muy adecuado
- Adecuado

Selección del anclaje adecuado

Selección del anclaje adecuado

Categorías de uso Según ETAG 014 o EAD 330196-00-0604	Material de la pared	Resistencia característica del anclaje en kN/anclaje Anclaje Knauf STR U 2G ETA-04/0023
A	Hormigón	1,50
B	Mampostería maciza	0,60 – 1,50
C	Mampostería hueca o perforada	0,60 – 1,50
D	Hormigón ligero con agregados	0,90
E	Hormigón celular autoclave P2 - P7	0,75

Características del anclaje:

Empotrado: $\chi = 0,002 \text{ W/K}$

Empotrado: $\chi = 0,001 \text{ W/K}$

A ras de superficie: $0,002 \text{ W/K}$

Longitud del anclaje: selección del anclaje en función del grosor del material aislante y otras capas no portantes

Espesor del material de aislamiento	Longitud del anclaje Anclaje superficial / empotrado Anclaje Knauf STR U 2G			
	Categoría de uso A, B, C, D		Categoría de uso E	
t	Obra nueva $s \geq 25 \text{ mm}$	Rehabilitación ¹⁾ $s \geq 25 \text{ mm}$	Obra nueva $s \geq 65 \text{ mm}$	Rehabilitación ¹⁾ $s \geq 65 \text{ mm}$
mm	mm	mm	mm	mm
60	115 ²⁾	115 ²⁾	135 ²⁾	155 ²⁾
80	115	135	155	175
100	135	155	175	195
120	155	175	195	215

1) Con enlucidos existentes de 20mm

2) No es posible la instalación empotrada, los anclajes solo se pueden colocar a ras de la superficie

s = profundidad de anclaje

Cálculo de la longitud del anclaje:

Profundidad de anclaje s + (20 mm de espesor de revestimiento, si existe + compensación de desplomes) + 5 mm de espesor de adhesivo + espesor de material

Clasificación de anclajes según disposición

Para la determinación del número de anclajes en cada placa de aislamiento se ha teido el área de acción de los anclajes en cada uno de ellas

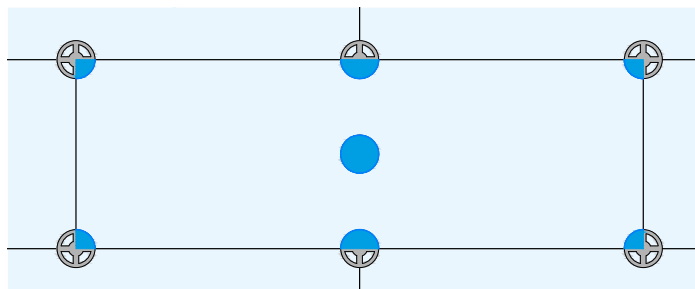

Tipo de espiga	Valor de cómputo
a Espigas en esquina	0,25
b Espigas en panel	1
c Espigas en aristas	0,5

Método de cálculo del sistema fijado mecánicamente con adhesivado complementario

El sistema Knauf ETIKS está sometido a la acción del viento, por lo que para su correcto diseño y dimensionado, es necesario verificar la aptitud de servicio del sistema de fijación.

El sistema de fijación del sistema Knauf ETIKS utiliza principalmente la resistencia de las fijaciones mecánicas para distribuir la cara de viento al soporte, mientras que el adhesivo actúa como fijación suplementaria de seguridad.

Para dimensionar el sistema, es necesario calcular el número de fijaciones en función de la carga de viento de acuerdo con la normativa de aplicación: Código técnico de la Edificación DB-SE AE y UNE EN 1991-1 Acciones sobre las estructuras.

Una vez obtenida la carga de viento característica W_e (sin aplicar coeficientes de mayoración), es posible determinar el número de anclajes necesarios según las tablas de las siguientes páginas

WE111a.es
WE111b.es

Vista general, tacos para sustrato

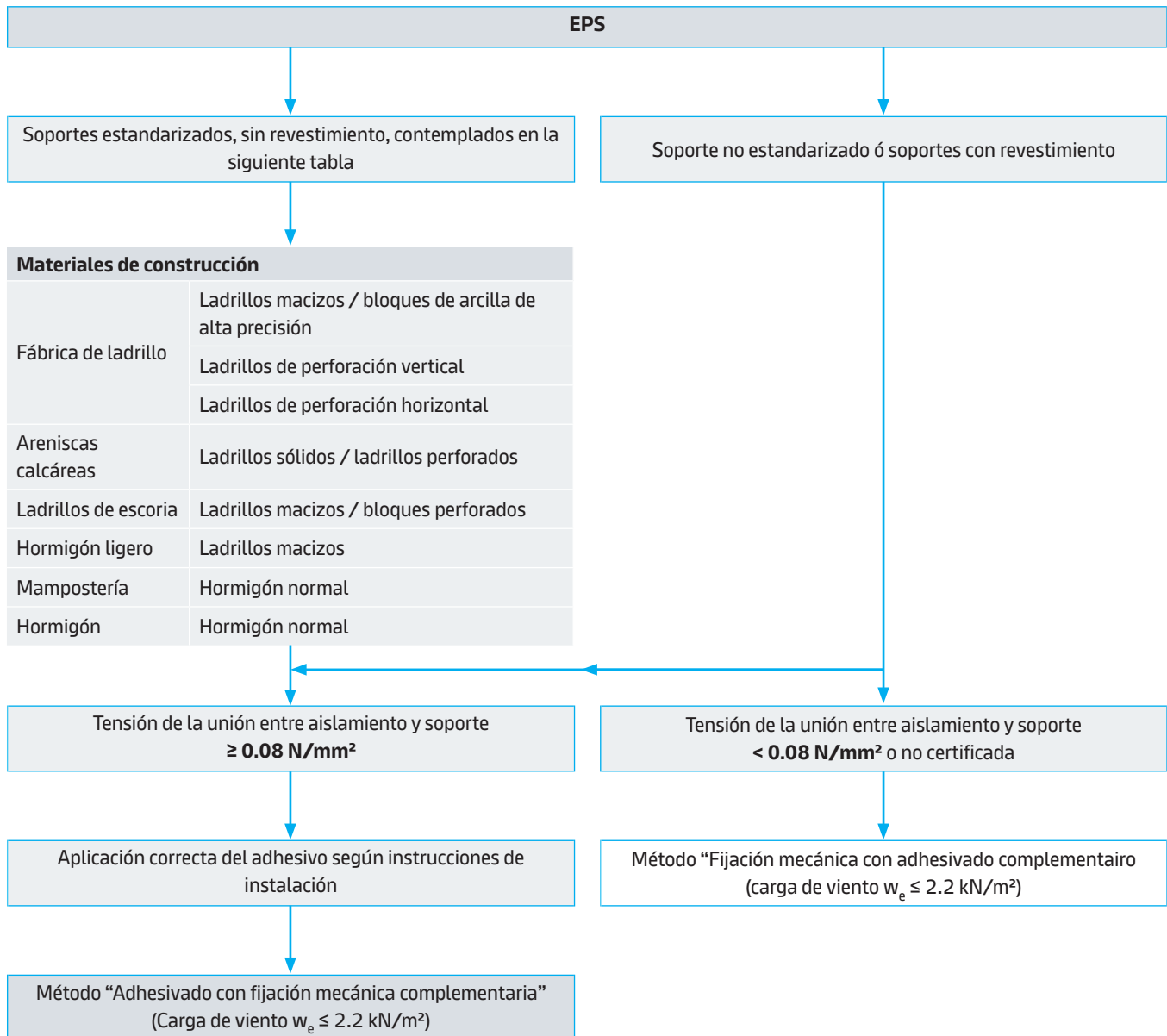

Materiales de construcción	
Fábrica de ladrillo	Ladrillos macizos / bloques de arcilla de alta precisión
	Ladrillos de perforación vertical
	Ladrillos de perforación horizontal
Areniscas calcáreas	Ladrillos sólidos / ladrillos perforados
Ladrillos de escoria	Ladrillos macizos / bloques perforados
Hormigón ligero	Ladrillos macizos
Mampostería	Hormigón normal
Hormigón	Hormigón normal

Nota Los ensayos de extracción de espigas serán necesarios para la colocación de espigas en sustratos no normalizados. La base de las tablas de clasificación enumeradas de acuerdo con el método simplificado es la correspondiente capacidad de carga característica especificada de la espiga (capacidad de carga de la espiga) NRk. En caso de que la capacidad de carga sea inferior, será necesaria una calificación individual de la base de la EN 19911-1-4 y EN 1991-1-4/NA.

WE111a.es
WE111b.es

Colocación del anclaje Knauf STR U 2G para instalaciones por debajo de la malla de refuerzo

Tipo de disposición	Disposición de anclajes en la superficie del panel y la junta	Disposición de anclajes			Número de anclajes/panel	Número de anclajes/m ²	Carga de viento máxima (kN/m ²) ¹⁾		
		Esquina (x0,25)	Arista (x0,5)	Panel (x1)			Anclaje enrasado		Anclaje avellanado ²⁾
							Arandela Ø60 mm	Arandela Ø90 ³⁾ mm**	
1		4	2	0	2	3,33	0,44	0,48	0,44
2		4	2	1	3	5,00	0,73	0,88	0,73
3		4	2	2	4	6,67	1,01	1,28	1,01
4		4	4	2	5	8,33	1,23	1,52	1,23
5		4	4	3	6	10,00	1,52	1,92	1,52
6		4	4	4	7	11,67	1,80	2,20	1,80
7		4	4	5	9	13,33	2,08	2,20	2,08

1) Valores válidos para aislamiento Panel EPS 1.200

2) Para anclaje avellanado el espesor mínimo del panel EPS debe ser al menos de 80 mm.

3) El diametro de la fijación Knauf STR U 2G es de 60 mm. La opción "Arandela Ø90 mm" requiere la instalación de la fijación STR U 2G con el accesorio Knauf Arandela 90.

Método: fijación adhesivada con fijaciones mecánicas complementarias

Panel EPS (1000 x 600) mm

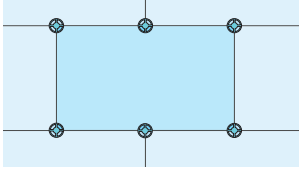
Tipo de disposición	Disposición de anclajes en la superficie del panel y la junta	Disposición de alcances			Número de anclajes / panel	Número de anclajes/m ²	Carga de viento máxima (kN/m ²)
		Esquina (x0,25)	Arista (x0,5)	Panel (x1)			
1		4	2	0	2	3,33	2,20

Panel EPS 1.200 (1200 x 500) mm

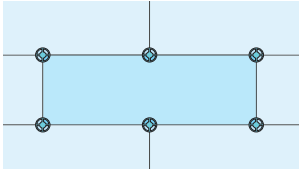
Tipo de disposición	Disposición de anclajes en la superficie del panel y la junta	Disposición de alcances			Número de anclajes / panel	Número de anclajes/m ²	Carga de viento máxima (kN/m ²)
		Esquina (x0,25)	Arista (x0,5)	Panel (x1)			
1		4	2	0	2	3,33	2,20

Nota: Para la utilización del sistema ETIKS con fijación adhesivada y fijaciones complementarias, es necesario garantizar la adherencia del soporte mediante

Detalles

Escala 1:10 | Dimensiones en mm

WE111.es-SO-V17 Aplicación de zócalo empotrado

Aplicación en zócalo con goterón y Socket-SM Pro

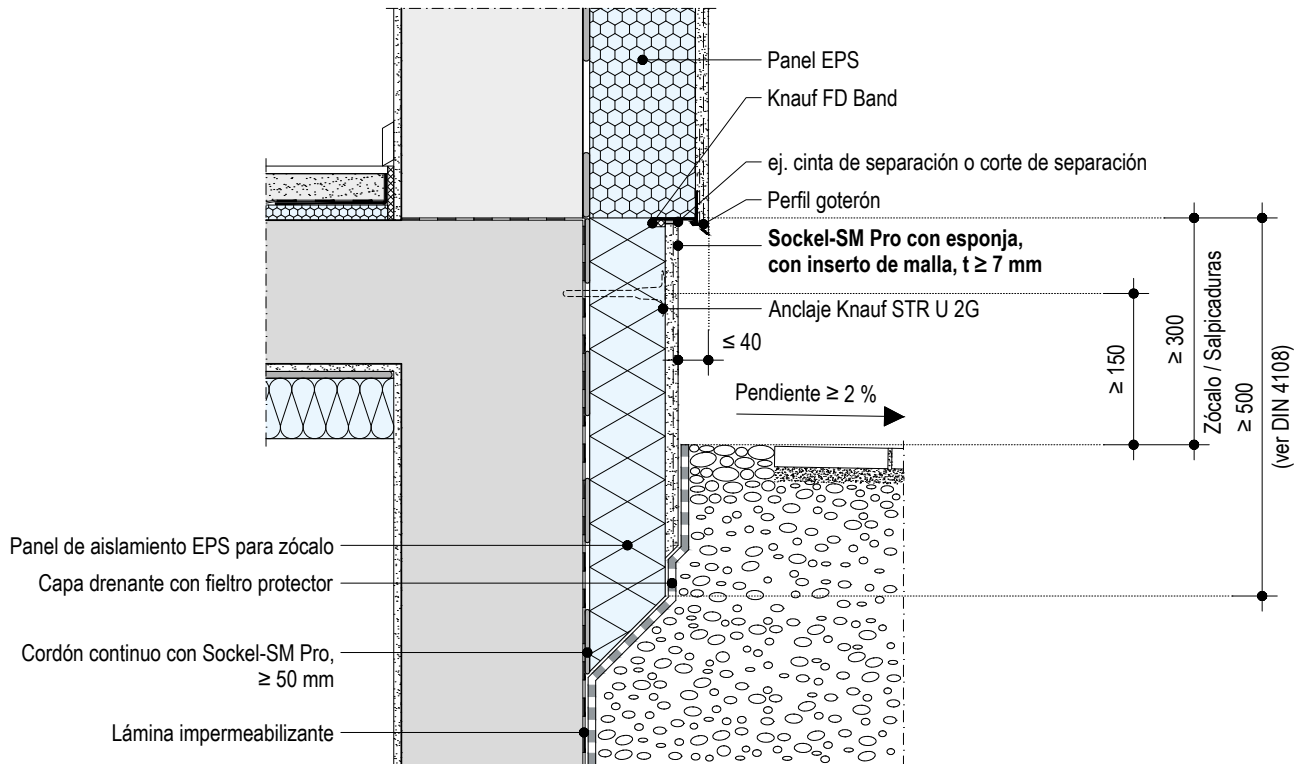

WE111.es-SO-V18 Aplicación de zócalo empotrado

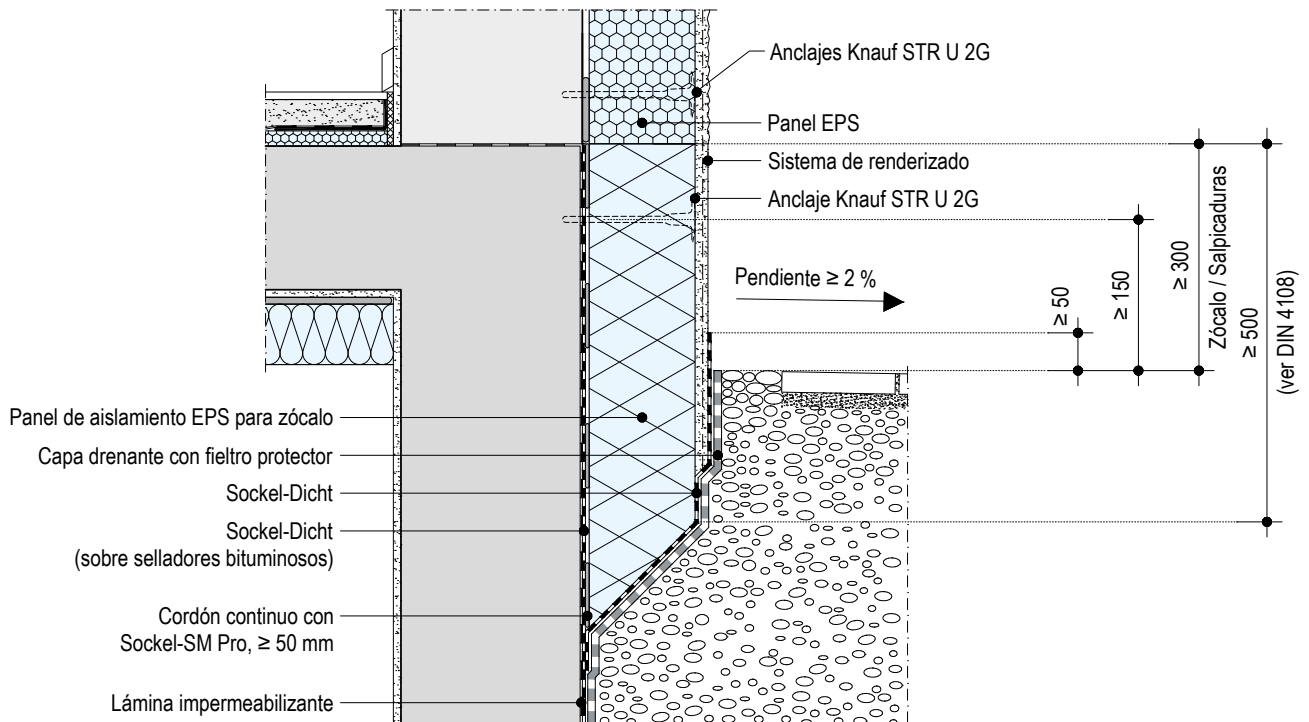

Detalles

Escala 1:10 | Dimensiones en mm

WE111.es-SO-V20 Aplicación de zócalo en piedra natural, baldosas cerámicas o similar

Aplicación en zócalo con goterón y Sockel-SM Pro

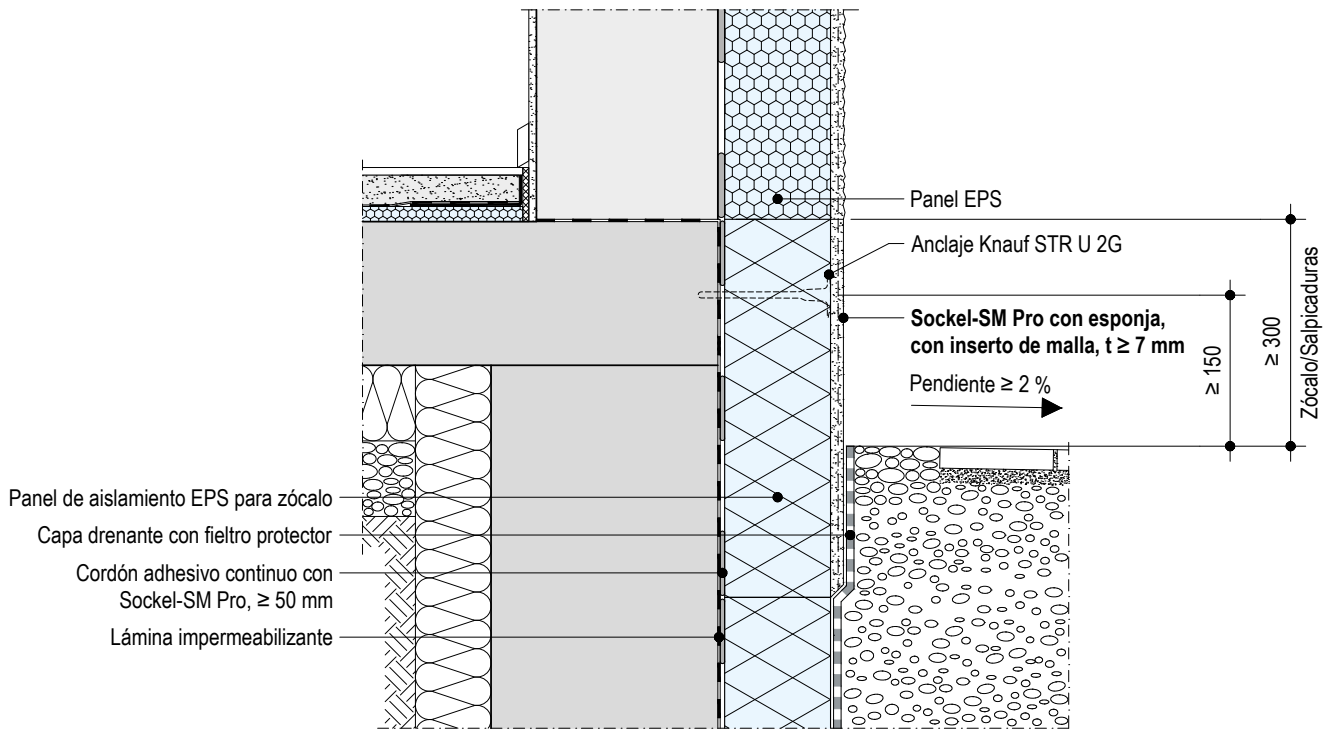

Ventana en medio de la mampostería

WE111.es-FE-H1

Sección horizontal

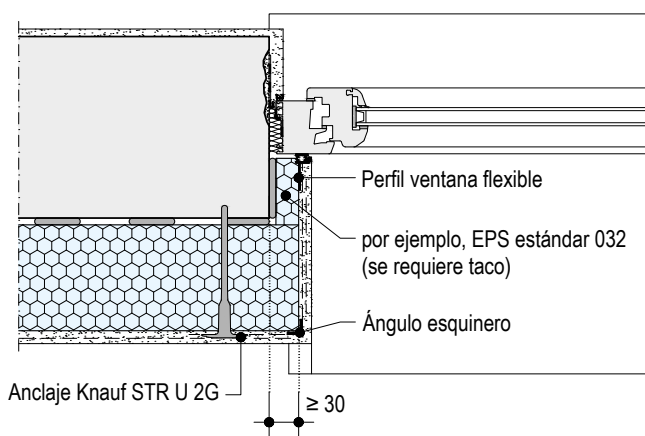

WE111.es-FE-V1

Sección vertical

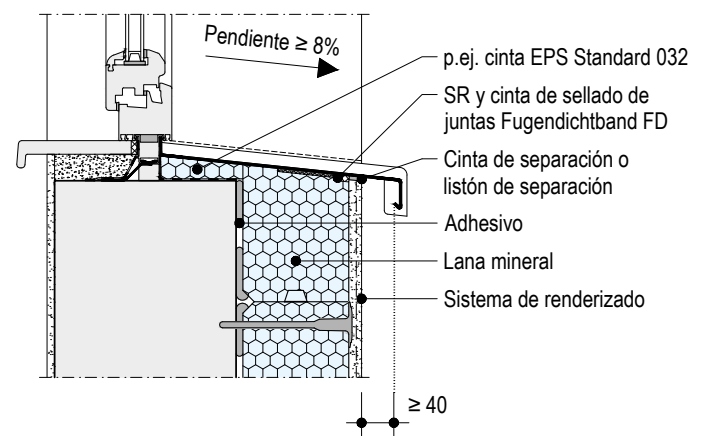

Juntas de dilatación y conexión

WE111.es-FU-H1 Junta de dilatación del edificio

Fuera del área del muro cortafuegos

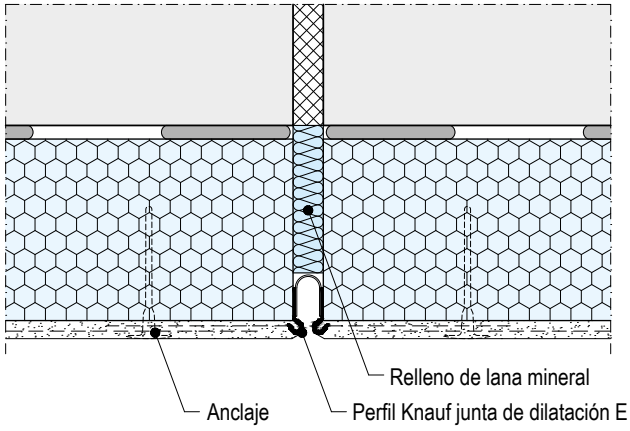

WE111.es-FU-H2 Conexión de la fachada ETIKS con paramento existente o de obra nueva, de distinto material

Escala 1:5

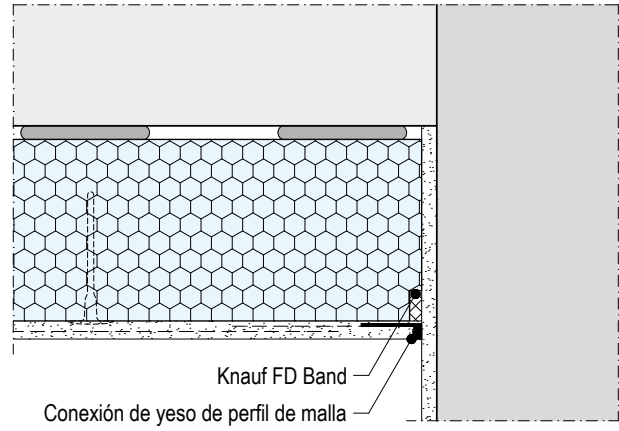

Conexiones de balcones y terrazas

WE111.es-BA-V3 Losa de balcón saliente o terraza

Aplicación de zócalo con goterón

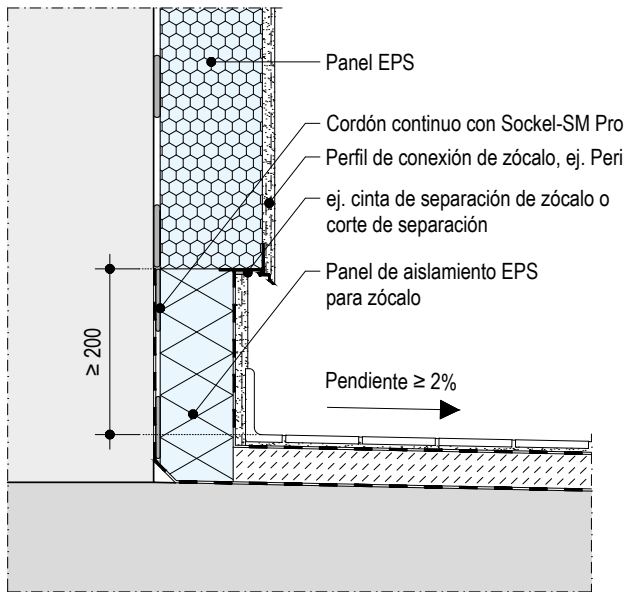

WE111.es-BA-V4 Losa de balcón saliente o terraza

Aplicación de zócalo a ras

Escala 1:10 | Dimensiones en mm

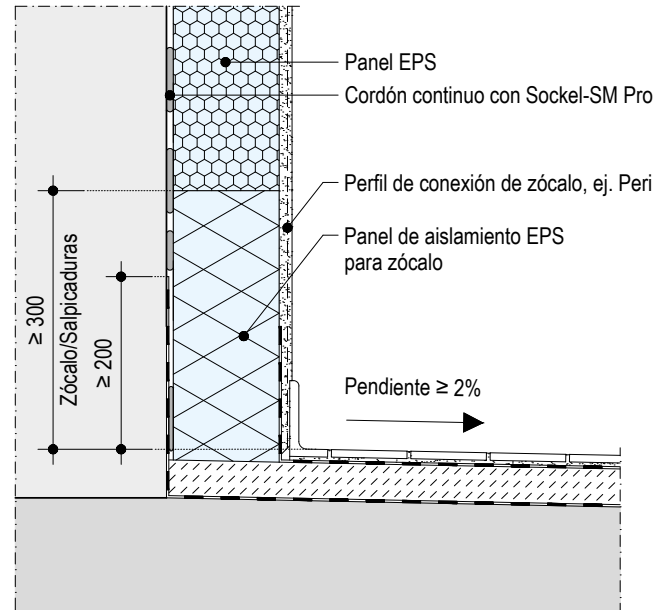

Condiciones previas

Proteger el material aislante de la humedad.

Todas las conexiones, disposición de juntas, replanteo y otras particularidades deben aclararse antes de iniciar los trabajos.

Se deberá comprobar la estabilidad de los revestimientos existentes (revestimiento de cemento, enfoscados o pinturas), la compatibilidad con el adhesivo con el soporte, y eliminar completamente los revestimientos inestables si es necesario.

La estabilidad y la capacidad portante del anclaje debe ensayarse en caso de sustratos no estandarizados (que no estén recogidos en ninguna de las categorías de uso mencionadas).

Todos los sellados deberán ser a prueba de lluvia torrencial. Se deberá asegurar que todas las aberturas o huecos realizados estén sellados. Los trabajos de enlucido y solado en el interior deben estar terminados y los elementos deben estar lo suficientemente secos para evitar una acumulación excesiva de humedad.

La temperatura ambiente, la temperatura del sustrato y del material debe ser de al menos +5 °C y no puede exceder los +30 °C durante toda la fase de aplicación, secado y fraguado. La influencia de un clima desfavorable, como las altas temperaturas, el viento o la luz solar directa, pueden cambiar las condiciones de aplicación. Proteger los paneles de aislamiento de la exposición a la luz solar directa y a los rayos UV, así como de la humedad durante el almacenamiento y la aplicación, hasta que el adhesivo se haya fraguado por completo. Como agua de amasado solo se puede utilizar agua limpia y fría (calidad de agua potable). En las obras de construcción se puede utilizar agua hasta una temperatura de +30 °C.

Cubrir los componentes del edificio que se ensucien fácilmente (p. ej., marcos de ventanas) de manera provisional con un film impermeable antes de la aplicación. Se deberá proteger las superficies de la lluvia y la luz solar directa.

Inspección y preparación del sustrato

La superficie del sustrato debe estar plana, seca y libre de grasa y polvo.

En caso de que existan revestimientos (p. ej., pinturas o acabados) sobre el sustrato, es necesario evaluar su compatibilidad con el adhesivo. Los desniveles del soporte hasta un máximo de 20 mm pueden salvarse con el mortero adhesivo si se utilizan anclajes. Los grandes desniveles deben ser compensados mecánicamente mediante una capa adecuada o escalonando el espesor del panel aislante. La adherencia del mortero debe probarse después de que haya fraguado.

Notas generales sobre el sistema Knauf

Debe valorarse el estado del paramento existente para la correcta ejecución del sistema Knauf ETIKS sobre él.

La estabilidad estructural de la pared debe asegurarse antes de la instalación de Knauf ETIKS realizando las pruebas que se estimen oportunas.

Colocación del mortero según método de aplicación

Método de aplicación	Aplicación en
Unión adhesiva a las superficies de las paredes	
Manual	Panel de aislamiento
Máquina	Sustrato
Unión adhesiva a la parte inferior del techo	
Manual	Panel de aislamiento
Máquina	Sustrato

Pegado de los paneles

Mezclar el adhesivo con agua limpia de acuerdo con las instrucciones de la ficha técnica actual del producto.

Aplicación manual de mortero sobre el panel de aislamiento

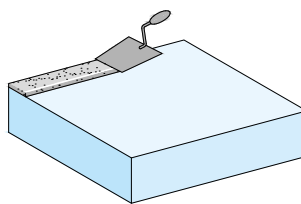

Aplicar el mortero adhesivo en todo el perímetro del panel, y posteriormente retirar una franja de aproximadamente 2 cm de mortero en torno al perímetro, de manera a que el producto no rebese al apretar el panel contra el soporte.

Método de cordón y puntos

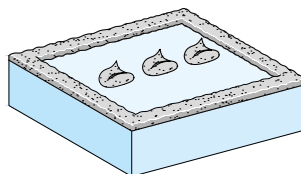

La superficie total de mortero adhesivo como unión entre el panel aislante y el sustrato debe ser $\geq 40\%$ después de presionar los paneles aislantes. Aplicar un cordón de mortero de 50 mm de ancho a lo largo del perímetro y 3 peldadas de mortero del tamaño de la palma de la mano en el centro del panel aislante.

Unión adhesiva en toda la superficie

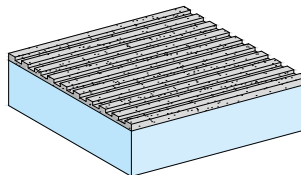

Sobre soportes uniformes que presenten una buena planimetría, es posible aplicar el adhesivo en toda la superficie del panel aislante con una llana dentada.

Aplicación a máquina de mortero

Unión adhesiva en toda la superficie

La superficie total de mortero adhesivo como unión entre el panel aislante y el sustrato debe ser $\geq 60\%$ después de presionar los paneles aislantes.

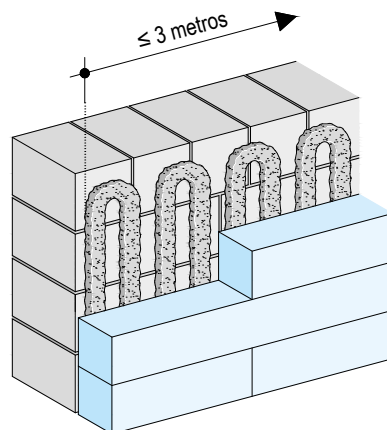

Aplicar el adhesivo en forma de toques de mortero directamente sobre el soporte en espacios de máximo 100 mm y colocar los paneles aislantes con el lado del panel marcado inmediatamente empujando y presionando

Adhesivado en toda la superficie

Pasar una llana dentada por el adhesivo directamente antes de aplicar los paneles aislantes.

Zócalo y zona de salpicaduras de agua

Se deberá inspeccionar y comprobar el estado de la impermeabilización del edificio antes de iniciar los trabajos de SATE. Para la zona de salpicaduras de agua aislada (zona ubicada a menos de 300 mm sobre el nivel del suelo), se deberán utilizar paneles de aislamiento de EPS u otro material apropiado.

Los paneles de aislamiento de EPS en el área del zócalo deberán adherirse con un mortero adhesivo que cumpla las exigencias para el zócalo, como por ejemplo el Socket SM-Pro. La aplicación del adhesivo se realiza en toda la superficie o mediante el método de cordón y puntos con una superficie adhesiva de al menos un 40 %. El borde inferior del panel aislante del zócalo debe tener aplicada una tira continua de al menos 50 mm de ancho. Se recomienda que el borde inferior del panel aislante del zócalo tenga un corte en bisel con una mínima integración en el suelo. Es necesario un tiempo de fraguado de al menos 48 horas antes de continuar con los trabajos.

Unión adhesiva sobre sustratos bituminosos

En los casos cuando sea necesario adherir los paneles EPS sobre sustratos bituminosos, será necesario utilizar Socket-SM Pro, en caso contrario, se deberá aplicar una capa de unión para garantizar la correcta adherencia de los paneles sobre el soporte.

Dejar secar y fijar completamente antes de continuar.

Arranque del sistema

Instalar el perfil de arranque horizontalmente y fijarlo mediante clavos de anclaje (Knauf kit de montaje) a una distancia de aprox. 300 mm. Compensar las tolerancias del sustrato con espaciadores. Conectar las juntas y los perfiles finales de conexión del zócalo con conectores. Proporcionar a las esquinas exteriores el inglete adecuado.

En el caso de paneles aislantes perimetrales, paneles aislantes de zócalo o si se utiliza un perfil de conexión de zócalo, colocar la cinta de sellado de juntas Knauf FD Band entre el panel aislante perimetral/panel aislante de zócalo y el perfil de conexión del zócalo.

Tras la instalación del perfil de arranque y de los accesorios de anclaje (Kit de montaje) pertinentes, colocar el perfil vierteaguas sobre el perfil de arranque de zócalo y proceder al pegado de los paneles aislantes.

Colocar los paneles aislantes de forma precisa y continua comenzando desde abajo y siempre dejando las juntas entre placas de distinta fila, intercaladas un mínimo de 25 cm. En las esquinas y rincones del edificio, los paneles deben instalarse trabados, de manera a que no haya juntas continuas. A tal efecto, se colocarán los paneles machiembrados. No se puede aplicar adhesivo a las juntas del panel, ni deberá quedar nunca adhesivo entre panel y panel.

En esquinas del edificio, se arrancará colocando los paneles enteros o a la mitad, de manera a asegurar siempre una discontinuidad en las juntas.

En esquinas que coincidan con aberturas de huecos en fachada (puertas, ventanas), los paneles aislantes deben instalarse en bandera, con un mínimo de 20cm entre la junta del panel y la esquina del hueco.

No se puede aplicar adhesivo a las juntas del panel, ni deberá quedar nunca adhesivo entre panel y panel.

Las juntas abiertas deben rellenarse con pequeñas tiras del mismo material, en caso de juntas superiores a 2mm, o con algún producto adecuado y aislante siempre y cuando la junta sea inferior; nunca con mortero adhesivo.

Es necesario un tiempo de fraguado de al menos 48 horas antes de continuar con los trabajos.

En caso de necesitar trozos de panel más pequeños para completar el aislamiento de la fachada, estos no podrán ser nunca de ancho inferior a 15 cm.

Las conexiones a los componentes de construcción adyacentes y las penetraciones deben resistir la lluvia torrencial, por lo que se deberá aplicar cinta de sellado Knauf FD Band en estos encuentros garantizar la estanqueidad.

Los marcos de las ventanas deberán ser a prueba de lluvia para evitar infiltraciones en el interior del sistema.

Es necesario un tiempo de fraguado de al menos 48 horas antes de continuar con los trabajos.

Diseño de esquina en paredes exteriores

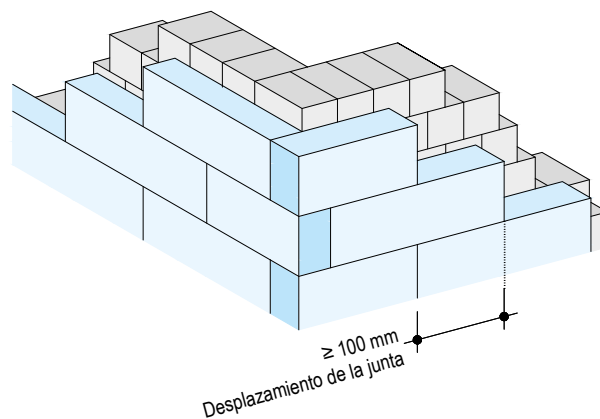

Aberturas de puertas y ventanas

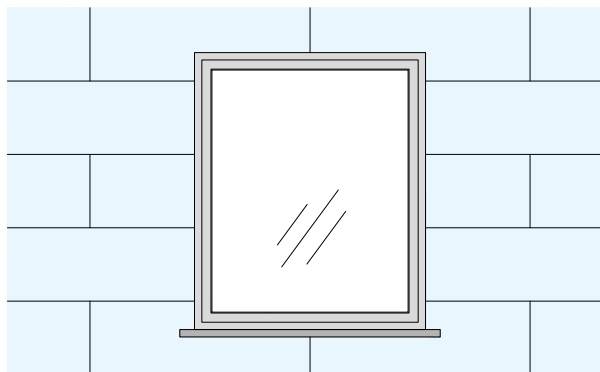

Instalación en bandera

Material de aislamiento – Anclajes

El muro soporte debe ser lo suficientemente estable para permitir el anclaje de espigas para anclar los paneles aislantes. Para el anclaje de los paneles, se deberán usar anclajes certificados (consulte las páginas 6 a 7). Es necesario que el anclaje tenga aprobación para la categoría de uso que se haya especificado (características del muro soporte).

Es necesario que el anclaje tenga aprobación para la categoría de uso que se haya especificado (características del muro soporte). En los casos en los que el soporte no se mencione explícitamente en las fichas técnicas del anclaje escogido, o que no corresponda con ninguna categoría de uso, habrá que demostrar la validez del anclaje sobre el soporte pertinente mediante las pruebas de arrancamiento correspondientes. Las cargas características se determinarán a través de esos ensayos de arrancamiento.

El número de de anclajes necesarios para la instalación de Knauf ETIKS EPS se puede encontrar en las tablas de las páginas <?> a <?>. La carga de viento se puede determinar con el método indicado en DB-SE-AE del CTE.

La instalación de los anclajes puede comenzar después de que el mortero adhesivo haya endurecido lo suficiente. Generalmente, transcurridas 48 horas (ver ficha técnica del mortero pertinente). El diámetro del taladro debe ser ≥ 8 mm. Se deberán considerar los patrones de espigas en las páginas <?> a <?>. Para mampostería de ladrillos perforados, la perforación debe perforarse sin la acción de un taladro percutor. Los agujeros de perforación deben estar dispuestos de manera que el refuerzo de hormigón no se dañe.

La profundidad del talado en el soporte se determina según la categoría de uso, (ver página 6). Limpiar los agujeros de perforación antes de aplicar los anclajes. No utilice brocas gastadas. No afilar o manipular incorrectamente la broca.

Para instalaciones del anclaje por debajo de la malla de refuerzo Armiergewebe, el anclaje podrá colocarse en superficie o avellanado. Para instalaciones por encima de la malla de refuerzo, los anclajes únicamente podrán instalarse en superficie.

La temperatura del sustrato debe ser > 0 °C al colocar un anclaje. La exposición a la luz ultravioleta o exposición directa a la luz solar para tanto para los anclajes como para el panel de aislamiento no puede exceder las 6 semanas.

Nota Para conocer la clasificación y la correcta elección del anclaje adecuado, consulte la página 9

Sistema de refuerzo y revestimiento exterior

A base de minerales

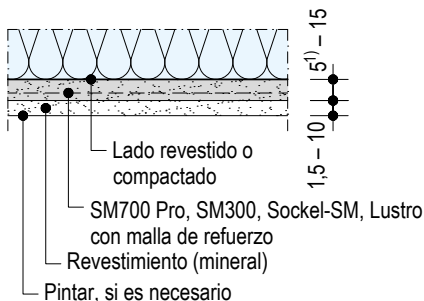

A base de minerales y orgánicos

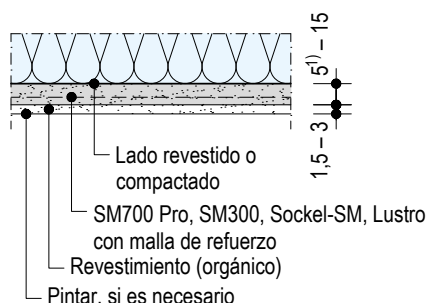

Capa de refuerzo (capa base)

Refuerzo de fachada

Capa base	Grosor de la capa	Malla de refuerzo	Disposición de la malla en la capa de refuerzo	Refuerzo de puntos críticos superposición conjunta
SM700 Pro	5 – 10 mm	Malla de refuerzo Armiergewebe 4x4 o 5x5	<ul style="list-style-type: none"> hasta 4 mm: centrado de 4 mm: tercio exterior 	≥ 100 mm
SM700, SM300, Sockel-SM Pro	5 – 7 mm			
Lustro	5 – 15 mm (> 10 mm doble capa)			

Capa de refuerzo (capa base) (continuación)

Reforzar las esquinas de puertas y ventanas y los puntos críticos mediante la aplicación de tiras de aprox. 300 x 150 mm de malla de refuerzo Armiergewebe y mortero de refuerzo. Las tiras se colocarán en vertical, cortando el inglete en forma de flecha.

Reforzar esquinas, aristas y rincones mediante perfiles de refuerzo en pvc (esquinero 90o con pestaña o sin pestaña, perfiles goterón en dinteles de ventanas, perfil alféizar, etc...)

Posteriormente, aplicar una capa de mortero de refuerzo en toda la superficie de los paneles aislantes mediante llana dentada y colocar malla de refuerzo Armiergewebe en toda la superficie con un solape de las juntas de 100 mm según las marcas azules de la malla. Nivelar y alisar la capa base.

Se debe embutir la malla en fresco, sobre el mortero recién aplicado. Cubrir la malla de refuerzo con mortero, repasando suavemente la capa de mortero con la llana.

Si fuera necesario un refuerzo doble, con doble malla de refuerzo, la malla de refuerzo inferior se aplica a tresbolillo y siempre contrapeada con respecto a la malla de refuerzo superior (que no coincidan nunca las juntas). Vigilar que la malla no quede arrugada. Una vez endurecida la primera capa de mortero, la segunda malla de refuerzo se incrusta con un solape de juntas igualmente de 100 mm. En este caso, los refuerzos de esquinas y puntos críticos se realizan embebidos en la segunda capa de mortero de refuerzo.

No se deberá aplicar un alisado excesivo del mortero de refuerzo para evitar la pérdida de adherencia sobre el revestimiento final o la concentración de partículas que repercutan en un acabado irregular. Al fratar o repasar el mortero, eliminar las rebabas que se hayan formado durante el fraguado.

Las conexiones entre capa de refuerzo y elementos de construcción (carpinterías) deben realizarse mediante colocación de un perfil PVC de remate apropiado para la conexión pertinente.

Refuerzo del dintel de la ventana

Dimensiones en mm

Imagen 1

Imagen 1

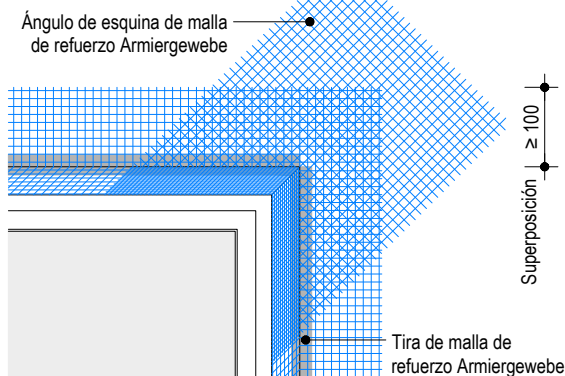

Las esquinas y puntos críticos que vayan reforzados, requieren de la aplicación de mortero de refuerzo junto con las tiras de malla de refuerzo

Tiempo de secado de la capa base

Antes de aplicar revestimientos finales, morteros de acabado o cualquier producto posterior, se debe esperar al menos 1 día/mm de espesor de mortero de refuerzo. En cualquier caso, los revestimientos finales no pueden aplicarse antes de que el mortero de refuerzo aplicado haya secado por completo, con un tiempo mínimo de secado de 10 días. Consultar fichas técnicas de producto Zócalo y zona de salpicaduras de agua

Aplicar una capa de mortero de refuerzo Socket-SM Pro de >7mm, de manera a que no resulta necesaria una protección adicional contra la humedad. cubriendo toda la superficie. Incrustar malla de refuerzo Armiergewebe 4x4 o 5x5 en toda la superficie, en el tercio superior de la capa base. Solapar las juntas al menos 100 mm.

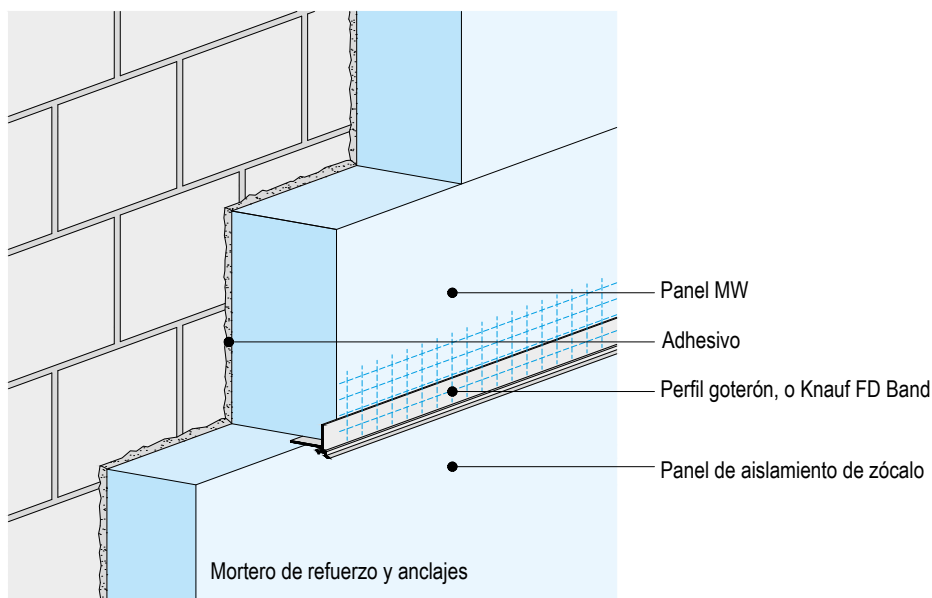

En caso de utilizar un panel aislante para el área del zócalo, de material distinto al panel aislante en fachada, se deberá realizar la conexión colocando una tira continua de Knauf FD Band en el momento del pegado de los paneles. De igual forma, antes de la aplicación del mortero de refuerzo, se deberá colocar sobre la junta horizontal entre paneles una tira de malla de refuerzo Armiergewebe con una anchura mínima de 10 cm.

Revestimiento

Imprimación

Remover bien el contenido del cubo, y repetir la operación de vez en cuando.

Según el producto de revestimiento que se utilice, aplicar la imprimación pertinente (consultar la ficha técnica del revestimiento) sin diluir, uniformemente con un rodillo en toda la superficie o aplicar con un dispositivo de pulverización adecuado. Para Conni S, aplicar Quarzco Pro distribuido uniformemente y sin diluir con un rodillo o brocha. Evitar las manchas o salpicaduras.

Al aplicar Conni S pigmentados, se recomienda Quarzco Pro pigmentado en el mismo tono de color o similar. Sobre todo en el caso de colores de acabado muy oscuros.

Consultar las fichas técnicas de cada producto, para información sobre tiempos de secado.

Aplicación de revestimiento

Revestimiento	Espesor de capa en mm
Fachada	
SM700 Pro (acabado con llana)	3 - 4 mm
SM700 Pro (fratasado o texturizado)	3 - 4 mm
Conni S	Tamaño de grano

Zócalo

Socket-SM Pro (con esponja) ¹⁾	2
-------------------------------------------	---

1) Solo en combinación con Socket-SM Pro como capa base. No es necesario una impermeabilización adicional en el caso de que se utilice Socket-SM Pro en la totalidad del sistema de refuerzo (capa base y capa de acabado) en un espesor total ≥ 7 mm.

La relación de la mezcla entre agua y mortero se determina en la ficha técnica.

Se deberá verificar los envases antes de usarlos para asegurarse de que los tonos de color sean correctos.

Al aplicar una capa de acabado coloreada, asegurarse de que los números de lote sean los mismos o mezclar solo la cantidad necesaria de acabado para terminar el paramento deseado. Podrían darse ligeras diferencias en los tonos de color debido al uso de agregados naturales. Al realizar un nuevo pedido, indicar siempre el número de lote de la entrega anterior.

Para garantizar una distribución uniforme del grano, se debe cuidar el tipo de herramienta utilizada, ya que esta influye en la rugosidad de la superficie, por lo tanto, es fundamental utilizar la misma herramienta para obtener un acabado uniforme.

Para evitar diferencias en la calidad del acabado o la textura final del paramento, es necesario una adecuada planificación de las superficies a trabajar. Se debe trabajar rápidamente en fresco y no volver a trabajar sobre superficies endurecidas. Es importante evitar interrupciones cuando se trabaje en superficies continuas y se deberá completar el trabajo en los paramentos continuos sin realizar pausas.

SM700 Pro

Aplicar SM700 Pro con un espesor de capa de 2 a 3 mm sobre la base para conseguir texturas fratasadas o repasadas con esponja. El tiempo de secado de la capa base se puede reducir a 1 día si la capa de terminación se realiza también con SM700 Pro. Comenzar a fratar o texturizar libremente cuando el SM700 Pro empiece a fraguar.

No se deben aplicar pinturas u otros productos de acabado adicionales, en caso de requerirlo, hasta pasados al menos 7 días de la aplicación del mortero SM700 Pro. En caso de que el color del revoco y el de la pintura sean diferentes, se requiere un sistema de recubrimiento, consistente en una imprimación y, dependiendo del color y el soporte, una o más manos de pintura de acabado.

Conni S

El producto está listo al uso y debe agitarse antes de la aplicación. Aplicar Conni S con llana de acero inoxidable en toda la superficie y alisar con movimientos circulares sin interrupción utilizando una llana de plástico duro.

Zócalo y zona de salpicaduras de agua

Aplicar una imprimación adecuada al acabado seleccionado y observar los tiempos de secado requeridos. Aplicar el revestimiento de zócalo sobre la capa de refuerzo y observar siempre la información y las indicaciones de la ficha técnica del producto.

Socket-SM Pro

Cuando se aplica Socket-SM Pro en un espesor de capa total (capa base y capa de acabado) de al menos 7 mm, no es necesaria una protección adicional contra la humedad.

Protección mecánica en la zona del zócalo

Como protección para el zócalo en la zona de contacto con el suelo, es necesaria la colocación de una lámina drenante con barrera antirraíces hasta el borde de la línea del suelo.

Notas

Todos los productos aquí mencionados están formulados con una acción preventiva y retardante contra la suciedad.

Aun así, no se puede garantizar una protección permanente contra la suciedad causada por microorganismos como algas y hongos. La proliferación de dichas patologías depende de las condiciones locales y ambientales. La pérdida de la función técnica del revestimiento por ensuciamiento con algas y hongos en la superficie es prácticamente inexistente.

Mantenimiento

El mantenimiento de la superficie de la fachada debe realizarse a intervalos regulares teniendo en cuenta el tamaño, la arquitectura y la localización del edificio. En todos los casos, se debe asegurar la impermeabilización de los distintos elementos constructivos que así lo requieran.

Se entiende por mantenimiento la limpieza, pintura o, en su caso, renovación de conexiones (juntas contra la lluvia torrencial y la resistencia permanente a la intemperie del sistema en su conjunto) de los Sistemas de Aislamiento Térmico Exterior (SATE) Knauf ETIKS. Es necesario tomar medidas correctivas lo más rápido posible si se identifica un problema de mantenimiento para asegurar la vida útil sistema Knauf ETIKS y proteger la apariencia visual. Por lo general, se recomienda consultar a empresas especializadas cualificadas y con experiencia si se identifica un problema de mantenimiento.

Superficies de acabado. Terminaciones de la fachada.

Se debe realizar una revisión periódica de la fachada, para asegurar un correcto mantenimiento y un funcionamiento adecuado de los distintos componentes. En todos los casos, se debe asegurar la impermeabilización de los distintos elementos de terminación, revocos y pinturas, contra la lluvia torrencial y la resistencia permanente a la intemperie del sistema en su conjunto.

Inspeccionar para	Instrucciones y medidas técnicas
Ensuciamiento	Limpiar con chorro de agua a alta presión (temperatura del agua inferior a +60 °C, observar las normas regionales de vertido de aguas residuales) y, si es necesario, aplicar una nueva capa de pintura o revoco a la fachada con un producto conforme al sistema una vez que esté suficientemente seca.
Proliferación de microorganismos (por ejemplo, algas, moho)	Limpiar con un chorro de agua a alta presión (temperatura del agua inferior a +60 °C, observar las normas regionales de descarga de aguas residuales), aplicar un producto limpiador si fuera necesario (consultar al fabricante del producto) y, si es necesario, aplicar una nueva capa de pintura o revoco a la fachada con un producto conforme al sistema una vez que esté lo suficientemente seca.
Sellado de conexiones elásticas (ventanas, puertas, juntas de dilatación, penetraciones de fachadas)	Las juntas aplicadas con materiales permanentemente elásticos son juntas de mantenimiento y deben inspeccionarse y reemplazarse a intervalos regulares, si es necesario, o sellarse para repeler la humedad.
Daños mecánicos	Rellenar con un producto adecuado (consultar al fabricante del producto, o al perito), volver a aplicar el mortero de refuerzo SM700 Pro incluyendo la malla de refuerzo y, si es necesario, aplicar una nueva mano de pintura con una pintura compatible con el sistema. Las reparaciones en áreas y manchas pequeñas pueden sobresalir visualmente del resto de la superficie. Pueden verse diferencias en la textura y el color de la capa de acabado.

Tabla de consumos

Zócalo	Fachada	Componentes del sistema	Observación	Unidad	Cantidad como valor medio		
					WE111a.es Base mineral	WE111b.es Orgánico	
Adhesivo por m ² de zócalo / fachada sin tener en cuenta pérdidas y desperdicios				(40 % – 100 % relación de superficie adhesiva)			
		SM300	máx. espesor de capa 5 mm	kg	4,3 – 6,5		
		SM700 Pro		kg	3,5 – 6,0		
		Socket-SM Pro		kg	4,0 – 8,0		
		Lustro		kg	1,8 – 3,1		
Material de aislamiento por m ² de zócalo/fachada sin tener en cuenta pérdidas y desperdicios							
		Panel aislante para zócalo	grosor del material de aislamiento	m ²	1		
			hasta 200 mm				→ hasta 3 m → hasta 0,5 m
		Panel EPS 0,037 ó EPS 0,032	espesor 60 – 120 mm	m ²	1		
Conexión de zócalo por m de fachada sin tener en cuenta pérdidas y desperdicios				Solo con zócalo empotrado			
		Perfil de conexión de zócalo	Adicional al perfil de arranque de zócalo	m/m	1		
		Perfil de zócalo	Perfil de arranque de zócalo adecuado para los distintos espesores de aislamiento	m/m	1		
		Kit de montaje	Tacos, conectores y espaciadores	m/m	0,04		
Taco por m ² zócalo / fachada / si es necesario cortafuegos sin tener en cuenta pérdidas y desperdicios							
		Anclaje Knauf STR U 2G	Profundidad de anclaje s ≥ 25 mm, ≥ 65 mm para categoría E	≥ 2 piezas (ver página 7)	Número de anclajes en función de la carga del viento, véase la tabla en la página 10.		
		Knauf STR-CAPS	Tapa en EPS color blanco o grafito, para utilización sobre instalación avellanada del anclaje Knauf STR U 2G				
Mortero de refuerzo por m ² de zócalo/fachada sin tener en cuenta pérdidas y desperdicios							
		SM700 Pro	Espesor de capa 5 – 10 mm	kg	7,0 – 13,0	7,0 – 13,0	
		Socket-SM Pro	Espesor de capa 7 mm	kg	8,0	11,0	
		Lustro	Espesor de capa 5 – 15 mm (> 10 mm de doble capa)	kg	4,3 – 13,0	4,3 – 13,0	
Malla de refuerzo por m ² de zócalo/fachada sin considerar pérdidas y desperdicios							
		Malla de refuerzo Armiergewebe 4x4	Superposición de juntas de 100 mm	m ²	1,1	1,1	
		Malla de refuerzo Armiergewebe 5x5					
Imprimación por m ² de zócalo/fachada sin considerar pérdidas y desperdicios							
		Quarzco Pro	Sin diluir	kg	–	0,20 – 0,25	
Capa de acabado por m ² de zócalo/fachada sin tener en cuenta pérdidas y desperdicios							
		SM700 Pro fratasado o texturizado	1,0 mm	Espesor de capa 3 – 10 mm	kg	4,2 – 14,0	–
		Conni S	1,0 mm	Espesor de capa 1,0 mm	kg	–	2,2
			1,5 mm	Espesor de capa 1,5 mm		–	2,4
Revestimiento por m ² de zócalo/fachada sin considerar pérdidas y desperdicios							

1) Con la unión de toda la superficie en la impermeabilización bituminosa, se requiere una fijación adicional del material aislante desde 150 mm por encima de la línea del suelo.

KNAUF



Los videos sobre los sistemas y productos de Knauf se pueden encontrar en el siguiente enlace:
[youtube.com/knauf](https://www.youtube.com/knauf)



¡Encuentre los sistemas adecuados para sus necesidades!
<https://knauf.com/es-ES/nuestras-herramientas/myknauf/systemfinder>



Todos los documentos de Knauf GmbH Sucursal en España están disponibles en un formato actualizado y claramente organizado en el [Centro de Descargas](#) en:
www.knauf.com.

Knauf

Avenida de Burgos,
114 Planta 6ª,
28050 Madrid

Datos de contacto:
attcliente@knauf.com
Tel.: 900 106 114

www.knauf.com

Las características constructivas, estáticas y físicas de los sistemas Knauf solamente pueden ser conseguidas y garantizadas utilizando materiales comercializados por Knauf y siguiendo las indicaciones de montaje de nuestras hojas técnicas.

La documentación técnica está sujeta a constantes actualizaciones, es necesario consultar siempre la última versión desde nuestra página web: www.knauf.com

Todos los derechos reservados. Prohibida la reproducción total o parcial, sin la autorización de Knauf GmbH Sucursal en España.

Garantizamos la calidad de nuestros productos. Los datos técnicos, físicos y demás propiedades consignados en esta hoja técnica, son resultado de nuestra experiencia utilizando sistemas Knauf y todos sus componentes que conforman un sistema integral.

Los datos de consumo, cantidades y forma de trabajo, provienen de nuestra experiencia en el montaje, pero se encuentran sujetos a variaciones, que puedan provenir debido a diferentes técnicas de montaje, etc.. Por la dificultad que entraña, no ha sido posible tener en cuenta todas las normas de la edificación, reglas, decretos y demás escritos que pudieran afectar al sistema. Cualquier cambio en las condiciones de montaje, utilización de otro tipo de material o variación con relación a las condiciones bajo las cuales ha sido ensayado el sistema, puede alterar su comportamiento y en este caso, Knauf no se hace responsable del resultado de las consecuencias del mismo.