



Knauf indervægge

Drift og vedligehold

KNAUF

Build on us.

021419

021419

021419

021419

Indhold

1 DRIFT OG VEDLIGEHOLD

Opbygning	4
Eftersyn	5
Rengøring	5
Reparation	5
Temperaturpåvirkning	6
Fugtpåvirkning	6
Gennemføringer og hultagning	6
Overfladebehandling	6
Ophæng i gipsplade	7
Anbefalede maksbelastninger	8
Inspektionslemme	8

2 KNAUF TAKE BACK

Drift og vedligehold - Knauf indervægge

Ifølge BUILD levetidstabel version 2021 har gipsbaserede indervægge en middellevetid på 80 år. Vægoverflader på disse vil have en middellevetid på 50 år.

Opbygning

Skelet, beklædning og isolering

Knauf vægge opbygges med enten træ- eller stålskelet. Dimensioner, stolpetyper og -afstande, findes og aflæses i de relevante vægtypeoversigter.

Væggene beklædes med Knauf gipsplader. Afhængig af ydeevne kan beklædning bestå af ét eller flere gipspladelag på én eller to vægsider. Valg af gipspladetype efter opgave.

Afhængig af brand- og eller lydkrav, kan hulrummet være helt eller delvist udfyldt med enten glas- eller stenuld.



Drift og vedligehold

Eftersyn

Der bør udføres en visuel inspektion af lette indervægge med fx 1 – 5 års intervaller, afhængig af bygningens funktion og anvendelse, eller i øvrigt iht. til generelle vedligeholdelsesplaner for den aktuelle bygning.

Ved inspektion konstateres det, om der forekommer revner i pladesamlinger, huller eller oprivninger i væggen overflade, samt om der er revner i eventuelle synlige lyd-fuger mod tilstødende bygningsdele. Såfremt der forekommer revner eller skader i væggen færdigbehandlede overflader, udbedres dette med passende metode, og der foretages en analyse af mulige årsager til skaden samt passende tiltag for forebyggelse af fremtidige skader.

Reparation

Skader i form af mindre huller i gipspladernes overflade kan i mange tilfælde repareres ved hjælp af egnet spartelmasse. Bortskær evt. løs karton og gips, udfyld med hærdende spartelmasse og afslut med spartling og slibning til plan overflade når udfyldningen er hærdet.

Ved skader i form af større huller, kan reparationen udføres ved at indsætte en trekant, udsåret af en gipsplade, med skrå snitflader. Omkring det skadede areal udskæres tilsvarende i væggen, reparationspladen tilpasses hertil og fastklæbes med hærdende spartelmasse.

Afslut med spartling og slibning til plan overflade, når udfyldningen er hærdet. Efterfølgende malerbehandles overfladen.

Udbedring af mindre huller kan også foretages ved hjælp af Knauf Ultra-Patch som er en tynd rund metalreparationsplade Ø152 mm som opsættes og overspartles med universalspartelmasse. Når reparationen er tør afsluttes med yderligere spartling og slibning til plan overflade, for efterfølgende malerbehandling.

Rengøring

Generelt: Overflader kan principielt rengøres med en let opvredet klud eller ved anvendelse af almindelige rengøringsmidler. Der skal være mulighed for hurtig optørring af overfladerne. Rengøringsmetoden afhænger typisk af den valgte overfladebehandling, fx maling eller tapet, og der skal under rengøring tages hensyn til dette.

Gulvvask med rindende vand skal undgås, såfremt vægkonstruktionen ikke er udformet til at modstå vandindtrængning, fx i form af sokler eller vandtæt limede plastfodlister.

Vådrom: Vådrom skal ventileres og opvarmes. Det vandbelastede område bør aftørres efter hvert bad. Der må ikke anvendes klorholdige midler eller sprit til rengøring. Fortyndet Rodalon eliminerer mikroorganismer og kan anvendes hyppigt. Afkalkning af synlige bygningssilicofuger foretages med eddikevand, 1 del eddike til 20 dele vand. Fugen skal straks skylles med rigelige mængder vand efter afkalkning. Brug af skræppe rengøringsmidler bør undgås.

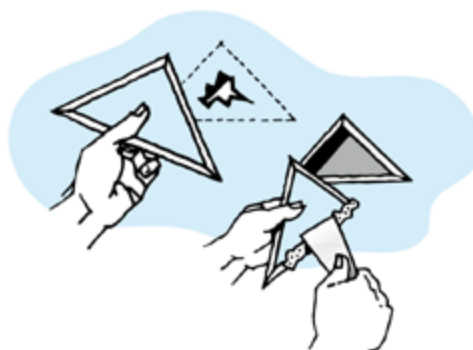

Temperaturpåvirkning

Gipsplader må ikke udsættes for konstant varme med temperatur over 50°C. Ved en sådan langvarig opvedning fordampes det kemisk bundne krystalvand, og pladens brand- og styrkemæssige egenskaber forringes. Gipsplader bør derfor ikke udsættes for kraftig strålevarme, fx fra en brændeovn. Hvis en bygningsdel udsættes for brandpåvirkning, skal de gipsplader der har været påvirket af branden, udskiftes.

Fugtpåvirkning

Gipsplader påvirkes af omgivelsernes luftfugtighed og optager og afgiver fugt i takt med udsving i den relative luftfugtighed. Ved konstant relativ luftfugtighed over 90% optager gipspladen fugt i et sådant omfang, at dens styrke og stivhed forringes. På grund af risikoen for mug- og skimmelvækst bør gipsplader ikke benyttes i lokaler, hvor den relative luftfugtighed overstiger 80%. Vådrum dog undtaget. Vær desuden opmærksom på, at lokalerne skal ventileres, så der ikke opstår kondens på kolde overflader. I vådrum skal man desuden være specielt omhyggelig med at undgå at beskadige den færdige overflade samt det evt. bagvedliggende vandtætningssystem. Alle gennembrydninger i forbindelse med ophæng og lignende i vådrum, skal tættes omhyggeligt. I de vandbelastede områder, fx i brusenicher, må intet fastgøres i væggene medmindre væggene er specielt forberedt til formålet.

Gennemføringer og hultagning

Brandcelle- og brandsektionsafgrænsende bygningsdele og eller lydisolerende bygningsdele er omhyggeligt designet til at opfylde de funktionskrav der stilles til netop disse. Hvis konstruktionerne efterfølgende ændres, er det derfor vigtigt at kontrollere om egenskaberne forringes i en grad der forhindrer opfyldelse af de oprindeligt stillede funktionskrav. Eksempler på dette kan være indbygning af eldåser eller hultagning for gennemførelse af installationer.

Overfladebehandling

Grundning: Gipspladevægge som skal males eller tapetseres, grundes først med en plastgrunder (microdispers) eller en vandbaseret alkydgrunder. Bundbehandlingen er vigtig, hvis væggene senere skal afrensnes eller tapetseres om. For malede vægge nedsætter bundbehandlingen samtidig det øvrige malingsforbrug og udjævner forskellen mellem gipspladernes og spartlingens sugeevne.

Malemetode: Arbejdet kan udføres med alle gængse påføringsmetoder: pensel, rulle eller sprøjtepistol.

Malerfagligt Behandlings-Katalog, MBK, som udgives af Teknologisk Institut, beskriver overfladebehandlinger ud fra forskellige funktionskrav. MBK anviser malebehandlinger inden for nybehandling, vedligehold og renovering.

Vådrum: Vandtætte malebehandlinger må kun benyttes på vægge i fugtig zone, og skal være et system fra en leverandør som kan dokumentere at kravene for en godkendelse kan opfyldes. Leverandøren bør oplyse vedligeholdelsesintervaller og -metoder. (SBI-anvisning 252 – Vådtrum).

Ophæng i gipsplade

Fastgørelse af tilbehør, armaturer, inventar mv. i gipsvægge, skal foretages med en fastgørelsesmetode passende til den aktuelle belastning.

Lette genstande, fx billeder, kan ophænges med X-kroge, der fastgøres med 1-3 stifter direkte i gipspladen.

X-krog på 12,5 mm gipsplader			
		1 lag	2 lag
	1 søm	1 kg	2 kg
	2 søm	2 kg	4 kg
	3 søm	3 kg	6 kg

Til mindre lette genstande kan fx bruges Expandet Let Rosett med træskruer. Let Rosett ekspanderer med en lille knude på bagsiden af gipspladen.



Mellemtunge genstande, fx reoler, kan ophænges med såkaldte hulrumsdybler, ankre, der ekspanderer kraftigt på bagsiden af gipspladen. Som fx de viste Expandet Rosett.



Hvor det gælder tunge genstande, eller genstande som bliver udsat for dynamisk belastning, (bordplader, håndvaske, radiatorer ol.) er det nødvendigt at anvende forstærkninger, som indbygges i gipspladekonstruktionen. Fx krydsfinérsplader monteret på Knauf KB12 lastpladebeslag eller til brandklassificerede vægge, Knauf 23 mm belastningsplade i ubrændbar højtryksfibergips.

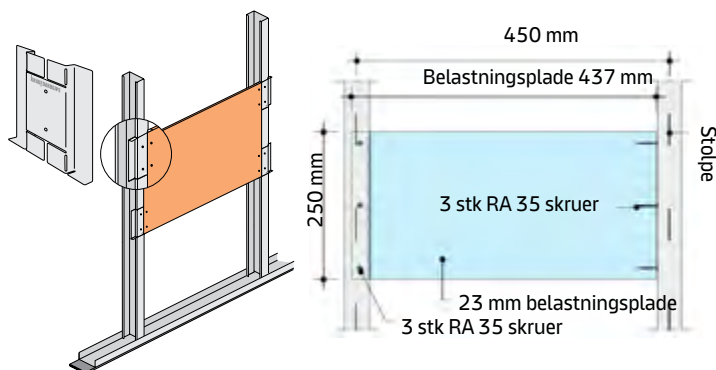

For tunge sanitetsgenstande, fx væghængte toiletter, skal der indbygges specielle montagestel i vægkonstruktionen og væggen skal forstærkes, så belastninger fra montagestel kan optages.

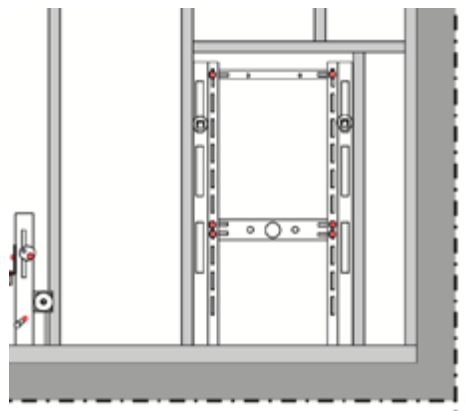

Ovenstående løsninger gælder generelt uanset valg gipspladetype. Er der brugt Knauf Ultra Board®, som er en speciel stærk og robust byggeplade, er der desuden mulig for at der kan foretages ophæng direkte i pladen med fx 5 mm træskruer. Se kapaciteter i nedenstående tabel.

Anbefalede maksbelastninger

Konstruktion	Belastningsretning	Let Rosett				Rosett ¹⁾		5 mm træskrue (Gevind i fuld længde)
		Rød		Blå		Blå	Rød	
		635	650	845	855			
1 x 12,5 mm gipsplade	→	20 kg	-	20 kg	-	38 kg	-	-
2 x 12,5 mm gipsplader	→	-	25 kg	-	30 kg	-	70 kg	-
1 x 12,5 mm gipsplade	↓	25 kg	-	35 kg	-	50 kg	-	-
2 x 12,5 mm gipsplader	↓	-	30 kg	-	40 kg	-	85 kg	-
Ultra Board® 13	→	-	-	-	-	38 kg	-	20
Ultra Board® 13	↓	-	-	-	-	50 kg	-	40
Ultra Board® 15	→	-	-	-	-	40 kg	-	25
Ultra Board® 15	↓	-	-	-	-	55 kg	-	45

1) For opnåelse af de maksimale bæreevner kræves en afstand mellem ophæng på 300 mm.

Inspektionslemme

Vores Push Up inspektionslemme i gips og vores stålinspektionslemme er forsynet med bevægelige dele. Derfor anbefales det, at hængsler og lukketøj smøres med jævne mellemrum. Er inspektionslemmen forsynet med en lås, henvises til fabrikant af denne for oplysninger om vedligehold.

Begge typer kan efter behov rengøres med en blød kost, støvsuges med et blødt mundstykke eller alternativt rengøres med en opvredet klud med mildt rengøringsmiddel.

Push Up inspektionslemme er aluminiumsrammer forsynet med ét eller to lag gipsplade. Overfladen på disse kan derfor malebehandles som almindelige gipsoverflader og vedligeholdes iht. malerfagligt behandlingskatalog MBK.

Ved de fabriklakerede inspektionslemme i stål kan eventuelle skader i overfladen udbedres ved affedtning og efterfølgende maling med akryllak. Undgå affedtning af overflader der ikke skal males, da der kan opstå glansforskelle.

Knauf Take Back

Gipsplader, træ- og stålskelet kan genanvendes, og det er derfor vigtigt at alt affald sorteres i fraktioner og afleveres på genbrugsstation, så det kan indgå i produktion af nye byggematerialer.

Sammen med vores partnere har vi i perioden 2020-2025 mere end fordoblet mængden af oparbejdet gipsaffald, som vi tager retur fra den danske byggebranche. Dette har bevirket til, at nye Knauf gipsplader og akustiske gipsplader i dag består af op til 40% genanvendt gips i form af returgips fra byggeriet og spild fra egenproduktion.

For at sikre optimal genanvendelse af gips, er det en forudsætning at gipsaffaldet håndteres korrekt. Vi giver dig her de vigtigste tips til korrekt håndtering af gips til genanvendelse:

- Rent gipsaffald skal sorteres for sig - Sørg for at have en container dedikeret til rent gipsaffald og frasorter træ- og metallægter
- Både afskær fra nye gipsplader, reovering og nedbrydning kan genanvendes - Inkl. Knauf Ultra Board®, vådrumsgipsplader, vindgipsplader, brandgipsplader
- Fibergips må IKKE blandes med almindelig gips - Fibergips kan ikke genanvendes i samme proces som almindelig gips
- Våd gips forringer genanvendelsen - Sørg derfor for at holde gipsen tør, evt. ved brug af lukkede containere.



Benyt Knauf Take Back som både erhvervs- og privatkunde

Der er flere veje til genanvendelse af gips. Alt afhængig af om du er en erhvervskunde eller en privatkunde, har du følgende muligheder:

Erhvervs kunder:

Knauf Take Back benyttes ved at tage direkte kontakt til en af vores samarbejdspartnere, Norrecco eller Marius Pedersen. Hos Norrecco har man mulighed at indlevere direkte eller indsamling via City Container. Kunden aftaler pris og afhentning direkte med samarbejdspartneren.

Privatkunder:

Privatkunder kan levere gipsaffald på den lokale genbrugsstation, som er ansvarlig for at sende gipsen videre til genanvendelse hos en autoriseret affaldsbehandler.



Knauf Danmark

Kløvermarksvej 6,

9500 Hobro

Danmark

Phone +45 9657 3030

teknik-dk@knauf.com

www.knauf.dk

