

# KNAUF

## W11

### Pareti Knauf ad orditura metallica

**W 111** - Parete Knauf a singola orditura metallica e singolo rivestimento.

**W112** - Parete Knauf a singola orditura metallica e doppio rivestimento.

**W113** - Parete Knauf a singola orditura metallica e triplo rivestimento.

**W 115** - Parete Knauf a doppia orditura metallica e doppio rivestimento.

**W 115+1** - Parete Knauf a doppia orditura metallica e doppio rivestimento e ulteriore lastra interposta.

**W 116** - Parete Knauf a doppia orditura metallica e doppio rivestimento per installazioni impiantistiche e cavedi tecnici.

**W 118** - Parete Knauf antintrusione a singola orditura metallica, triplo rivestimento e lamiera d'acciaio interposta.

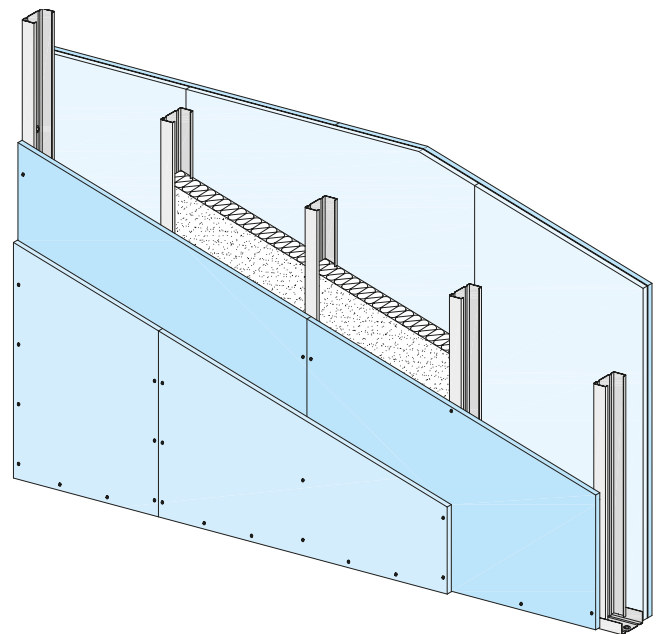

**Build on us.**

## Giunti tra pareti divisorie “leggere” e controsoffitti resistenti al fuoco

## Fuoco dal basso - Soffitto a membrana - BSU

Per controsoffitti con protezione antincendio **solo dal basso verso l'alto** eseguire il nodo al soffitto senza avvitare la guida ad “U” della parete con il relativo profilo a “C”.  
Il rivestimento in lastre deve giungere fino al controsoffitto.

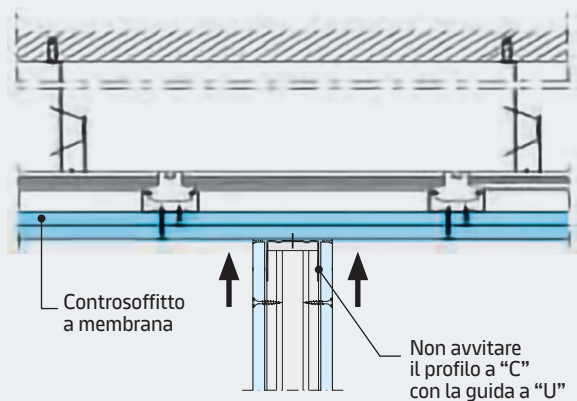

## Esposizione al fuoco dal basso e dall'alto - BSO

Per controsoffitti con protezione antincendio **da sotto e da sopra** è buona norma eseguire un giunto scorrevole con il controsoffitto con minimo 15 mm di gioco.

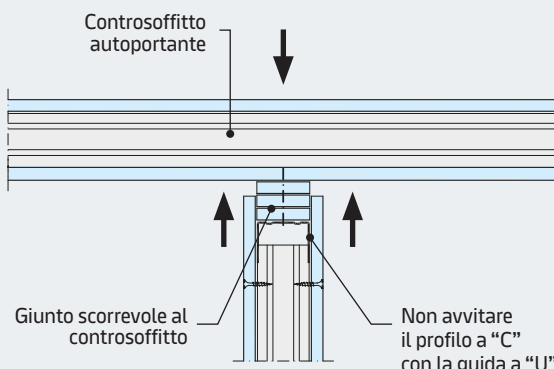

**Nota:** Se è richiesto il requisito di protezione antincendio per la parete divisoria (compartmentazione) il solo controsoffitto deve avere almeno la stessa resistenza al fuoco.

## Giunti a parete resistenti al fuoco

I collegamenti di un controsoffitto continuo in gesso rivestito ed una parete devono essere sempre a tenuta. Questa può essere ottenuta seguendo uno degli schemi di seguito rappresentati (derivati dalla Norma DIN 4102).

## BSA 1

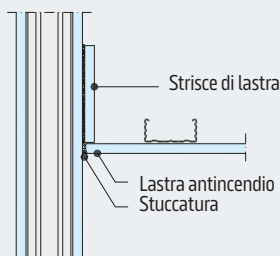

## BSA 2

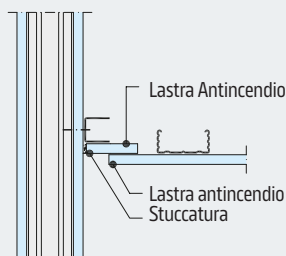

## BSA 3

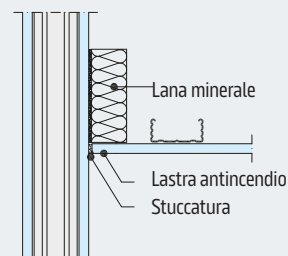

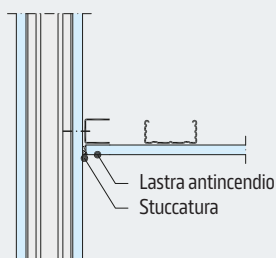

## BSA 5

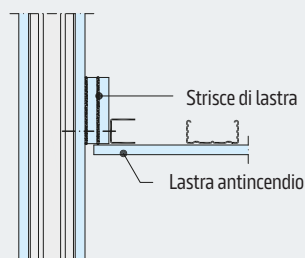

## BSA 6

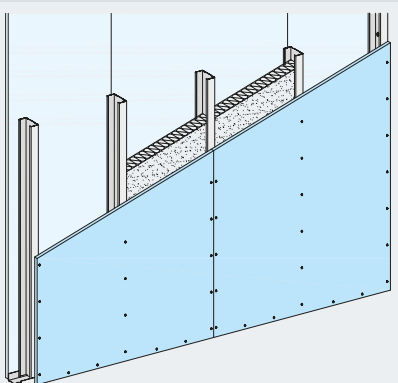

## Altezza delle pareti - Esempi

Profilo	Interasse dei montanti	Altezza massima delle pareti*	
Spessore acciaio zincato 0,6mm	cm	m	
 Profilo a "C" <b>50/50/50</b>	60	<b>3</b>	
	40	4	
	30	5	
 Profilo a "C" <b>50/75/50</b>	60	<b>4,5</b>	
	40	6	
	30	7	
 Profilo a "C" <b>50/100/50</b>	60	<b>5</b>	
	40	6,5	
	30	8	

\*Le altezze indicate fanno riferimento a pareti, rivestite con lastre Knauf GKB 12,5 mm (A13), sottoposte a sollecitazione uniformemente distribuita (vento), non superiore a 100 N/m<sup>2</sup> ed in assenza di sollecitazione concentrata (spinta della folla) e azione sismica. Per dimensionamenti specifici consultare il Settore Tecnico Knauf.



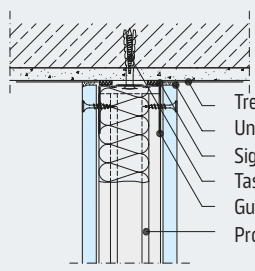
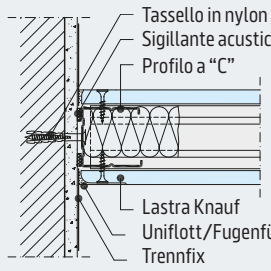
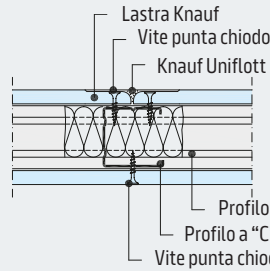
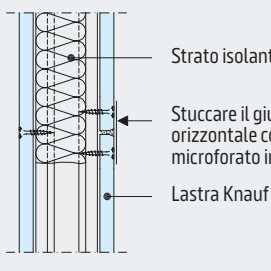
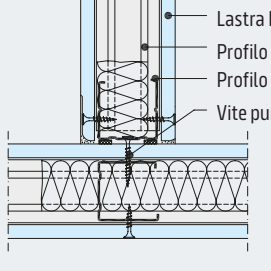
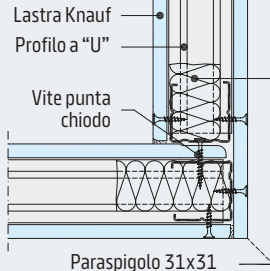
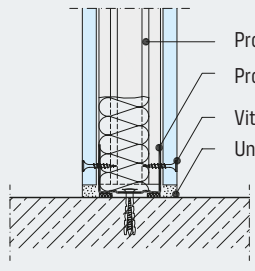
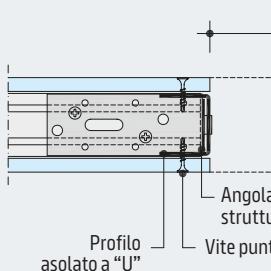
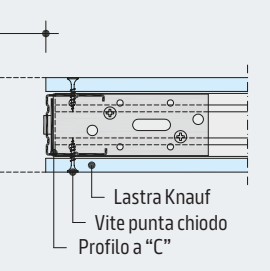

## Particolari costruttivi\*

<b>W111-V01/Collegamento a soffitto</b>  <ul style="list-style-type: none"> <li>Trennfix</li> <li>Uniflott/Fugenfüller</li> <li>Sigillante acustico</li> <li>Tassello in nylon</li> <li>Guida a "U"</li> <li>Profilo a "C"</li> </ul>	<b>W111-A1/Collegamento su parete intonacata</b>  <ul style="list-style-type: none"> <li>Tassello in nylon</li> <li>Sigillante acustico</li> <li>Profilo a "C"</li> <li>Lastra Knauf</li> <li>Uniflott/Fugenfüller</li> <li>Trennfix</li> </ul>	<b>W111-B1/Giunto (sez. orizzontale)</b>  <ul style="list-style-type: none"> <li>Lastra Knauf</li> <li>Vite punta chiodo</li> <li>Knauf Uniflott</li> <li>Profilo a "U"</li> <li>Profilo a "C"</li> <li>Vite punta chiodo</li> </ul>
<b>W111-VM1/Giunto (sez. verticale)</b>  <ul style="list-style-type: none"> <li>Strato isolante</li> <li>Stuccare il giunto orizzontale con il nastro microforato in carta</li> <li>Lastra Knauf</li> </ul>	<b>W111-C1/Giunto a T</b>  <ul style="list-style-type: none"> <li>Lastra Knauf</li> <li>Profilo a "U"</li> <li>Profilo a "C"</li> <li>Vite punta chiodo</li> </ul>	<b>W111-D1/Giunto ad angolo</b>  <ul style="list-style-type: none"> <li>Lastra Knauf</li> <li>Profilo a "U"</li> <li>Vite punta chiodo</li> <li>Strato isolante</li> <li>Paraspigolo 31x31</li> </ul>
<b>W111-VU/Collegamento a pavimento</b>  <ul style="list-style-type: none"> <li>Profilo a "C"</li> <li>Profilo a "U"</li> <li>Vite punta chiodo</li> <li>Uniflott/Fugenfüller</li> </ul>	<b>W111-E1/Nodo porta con profilo asolato</b>  <ul style="list-style-type: none"> <li>Apertura</li> <li>Angolare per ancoraggio strutturale</li> <li>Vite punta teks</li> <li>Profilo asolato a "U" sp. 2 mm</li> </ul>	<b>W111-E2/Nodo porta con profilo a "C"</b>  <ul style="list-style-type: none"> <li>Lastra Knauf</li> <li>Vite punta chiodo</li> <li>Profilo a "C"</li> </ul>

**Nota:** Per i rivestimenti ceramici l'interasse delle orditure metalliche dovrà essere max 40 cm. (Knauf consiglia di applicare i rivestimenti ceramici sulla W112).

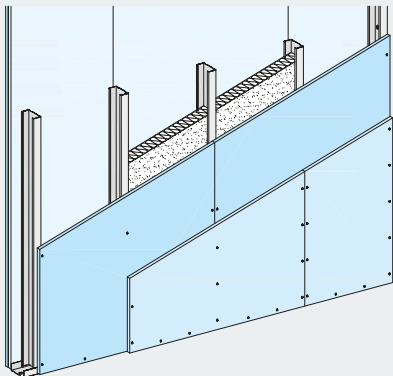
\*Disegni fuori scala.

## Altezza delle pareti - Esempi

Profilo	Interasse dei montanti	Altezza massima delle pareti*	
Spessore acciaio zincato 0,6mm	cm	m	
 Profilo a "C" <b>50/50/50</b>	60	<b>4</b>	
	40	5	
	30	6	
 Profilo a "C" <b>50/75/50</b>	60	<b>5,5</b>	
	40	6,5	
	30	7,5	
 Profilo a "C" <b>50/100/50</b>	60	<b>7</b>	
	40	8	
	30	9	

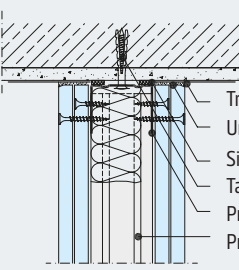
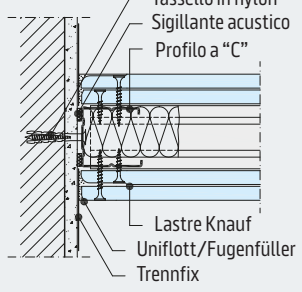
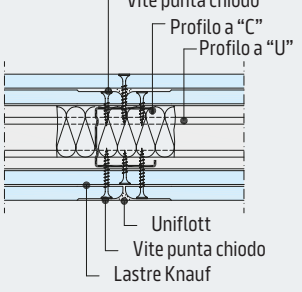
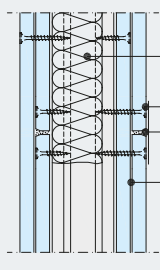
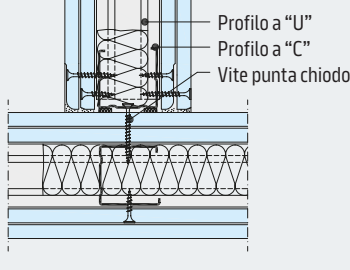
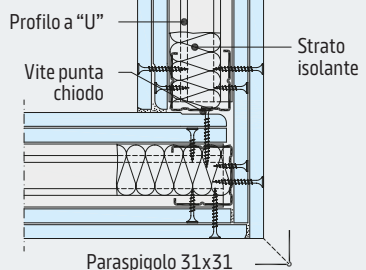
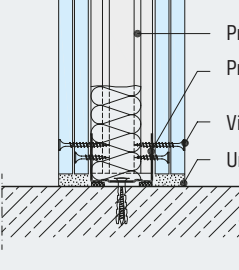
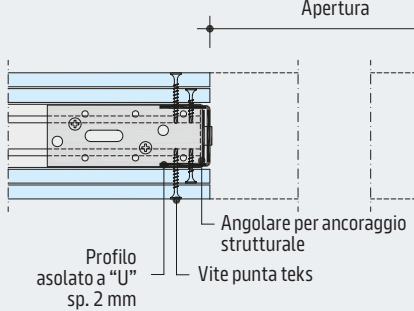
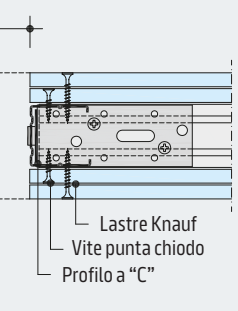

\*Le altezze indicate fanno riferimento a pareti, rivestite con lastre Knauf GKB 12,5 mm (A13), sottoposte a sollecitazione uniformemente distribuita (vento), non superiore a 100 N/m<sup>2</sup> ed in assenza di sollecitazione concentrata (spinta della folla) e azione sismica. Per dimensionamenti specifici consultare il Settore Tecnico Knauf.

## Particolari costruttivi\*

<b>W112-V01/Collegamento a soffitto</b>  <ul style="list-style-type: none"> <li>Trennfix</li> <li>Uniflott/Fugenfüller</li> <li>Sigillante acustico</li> <li>Tassello in nylon</li> <li>Profilo a "U"</li> <li>Profilo a "C"</li> </ul>	<b>W112-A1/Giunto su parete intonacata</b>  <ul style="list-style-type: none"> <li>Tassello in nylon</li> <li>Sigillante acustico</li> <li>Profilo a "C"</li> <li>Lastre Knauf</li> <li>Uniflott/Fugenfüller</li> <li>Trennfix</li> </ul>	<b>W112-B1/Giunto (sez. orizzontale)</b>  <ul style="list-style-type: none"> <li>Vite punta chiodo</li> <li>Profilo a "C"</li> <li>Profilo a "U"</li> <li>Uniflott</li> <li>Vite punta chiodo</li> <li>Lastre Knauf</li> </ul>
<b>W112-VM1/Giunto (sez. verticale)</b>  <ul style="list-style-type: none"> <li>Strato isolante</li> <li>Vite punta chiodo</li> <li>Uniflott/Fugenfüller</li> <li>Lastre Knauf</li> </ul>	<b>W112-C1/Giunto a T</b>  <ul style="list-style-type: none"> <li>Profilo a "U"</li> <li>Profilo a "C"</li> <li>Vite punta chiodo</li> </ul>	<b>W112-D1/Giunto ad angolo</b>  <ul style="list-style-type: none"> <li>Profilo a "U"</li> <li>Vite punta chiodo</li> <li>Strato isolante</li> <li>Paraspigolo 31x31</li> </ul>
<b>W112-VU1/Collegamento a pavimento</b>  <ul style="list-style-type: none"> <li>Profilo a "C"</li> <li>Profilo a "U"</li> <li>Vite punta chiodo</li> <li>Uniflott/Fugenfüller</li> </ul>	<b>W112-E1/Vano porta con profilo asolato</b>  <ul style="list-style-type: none"> <li>Apertura</li> <li>Angolare per ancoraggio strutturale</li> <li>Vite punta teks</li> <li>Profilo asolato a "U" sp. 2 mm</li> </ul>	<b>W112-E2/Vano porta con profilo a "C"</b>  <ul style="list-style-type: none"> <li>Lastre Knauf</li> <li>Vite punta chiodo</li> <li>Profilo a "C"</li> </ul>

\*Disegni fuori scala.

## Altezza delle pareti - Esempi

Profilo	Interasse dei montanti	Altezza massima delle pareti*
Spessore acciaio zincato 0,6mm	cm	m
 Profilo a "C" <b>50/50/50</b>	60	4,5
	40	5,5
	30	6,5
 Profilo a "C" <b>50/75/50</b>	60	6
	40	7
	30	8
 Profilo a "C" <b>50/100/50</b>	60	7,5
	40	8,5
	30	9,5

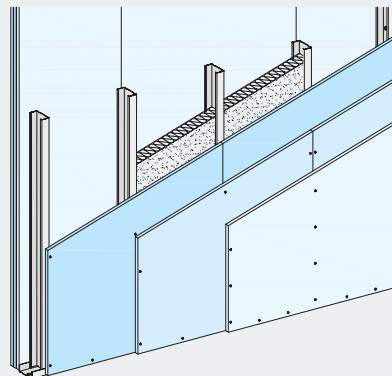

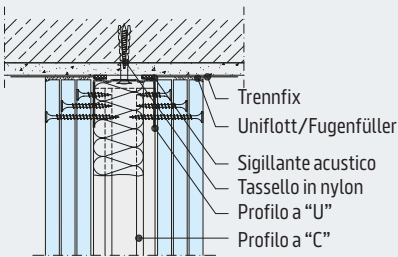
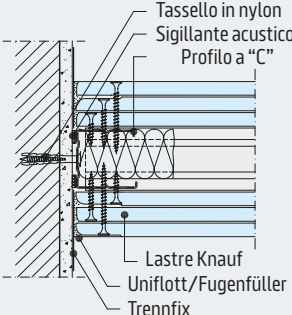
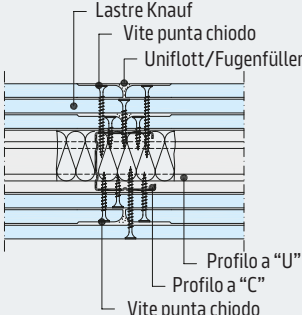
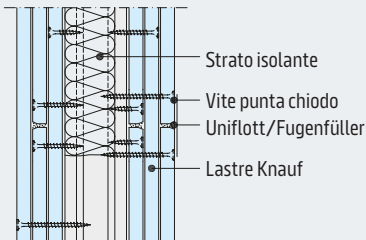
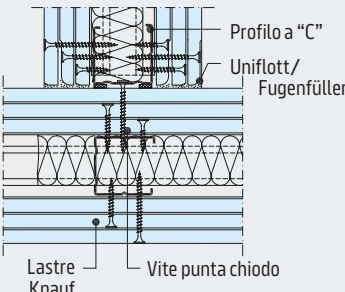
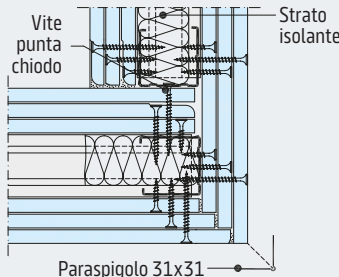
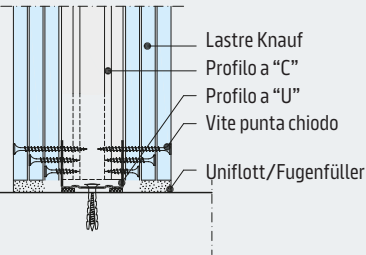
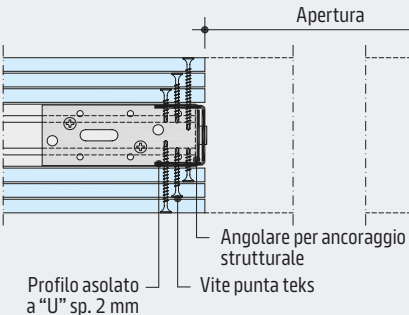
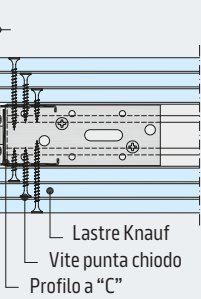

\*Le altezze indicate fanno riferimento a pareti, rivestite con lastre Knauf GKB 12,5 mm (A13), sottoposte a sollecitazione uniformemente distribuita (vento), non superiore a 100 N/m<sup>2</sup> ed in assenza di sollecitazione concentrata (spinta della folla) e azione sismica. Per dimensionamenti specifici consultare il Settore Tecnico Knauf.

## Particolari costruttivi\*

<b>W113-V01/Collegamento a soffitto</b>  <p>Trennfix Uniflott/Fugenfüller Sigillante acustico Tassello in nylon Profilo a "U" Profilo a "C"</p>	<b>W113-A1/Raccordo su pareti intonacate</b>  <p>Tassello in nylon Sigillante acustico Profilo a "C" Lastre Knauf Uniflott/Fugenfüller Trennfix</p>	<b>W113-B1/Giunto (sez. orizzontale)</b>  <p>Lastre Knauf Vite punta chiodo Uniflott/Fugenfüller Profilo a "U" Profilo a "C" Vite punta chiodo</p>
<b>W113-VM1/Giunto (sez. verticale)</b>  <p>Strato isolante Vite punta chiodo Uniflott/Fugenfüller Lastre Knauf</p>	<b>W113-C1/Giunto a T</b>  <p>Profilo a "C" Uniflott/Fugenfüller Lastre Knauf Vite punta chiodo</p>	<b>W113-D1/Giunto ad angolo</b>  <p>Vite punta chiodo Strato isolante Paraspigolo 31x31</p>
<b>W113-VU1/Collegamento a pavimento</b>  <p>Lastre Knauf Profilo a "C" Profilo a "U" Vite punta chiodo Uniflott/Fugenfüller</p>	<b>W113-E1/Vano porta con profilo asolato</b>  <p>Apertura Angolare per ancoraggio strutturale Vite punta teks Profilo asolato a "U" sp. 2 mm</p>	<b>W113-E2/Vano porta con profilo a "C"</b>  <p>Lastre Knauf Vite punta chiodo Profilo a "C"</p>

\*Disegni fuori scala.

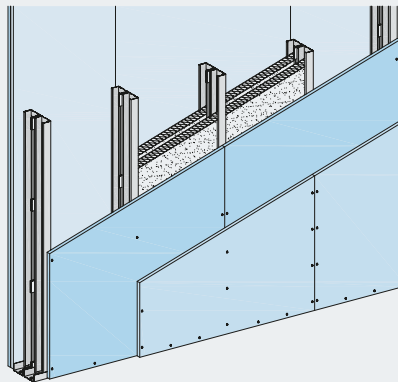
## Altezza delle pareti - Esempi

Profilo	Interasse dei montanti	Altezza massima delle pareti*	
Spessore acciaio zincato 0,6mm	cm	m	
 Profilo a "C" <b>50/50/50</b>	60	<b>3,5</b>	
 Profilo a "C" <b>50/75/50</b>	60	<b>5</b>	
 Profilo a "C" <b>50/100/50</b>	60	<b>6</b>	

\*Le altezze indicate fanno riferimento a pareti, rivestite con lastre Knauf GKB 12,5 mm (A13), sottoposte a sollecitazione uniformemente distribuita (vento), non superiore a 100 N/m<sup>2</sup> ed in assenza di sollecitazione concentrata (spinta della folla) e azione sismica. Per dimensionamenti specifici consultare il Settore Tecnico Knauf.

## Particolari costruttivi\*

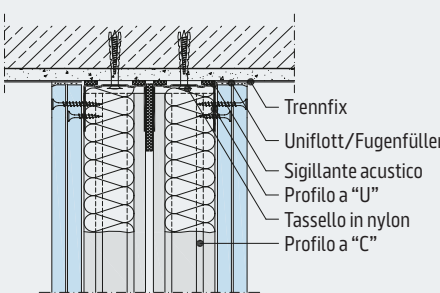
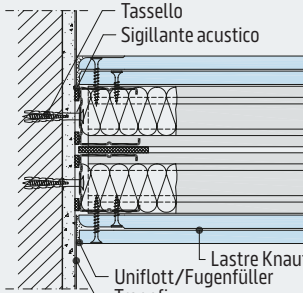
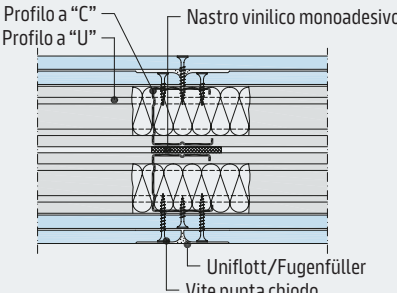
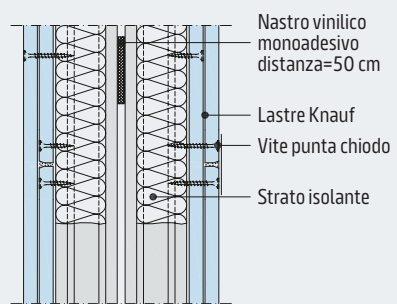
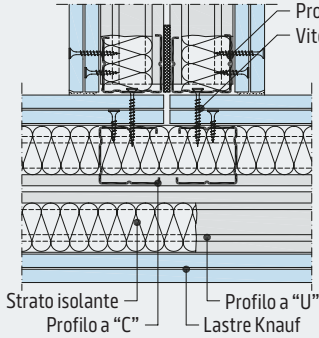
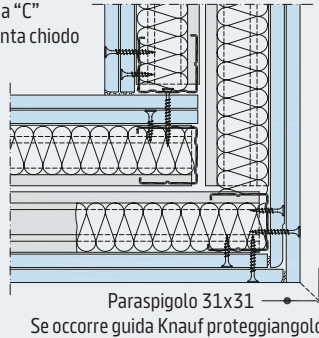
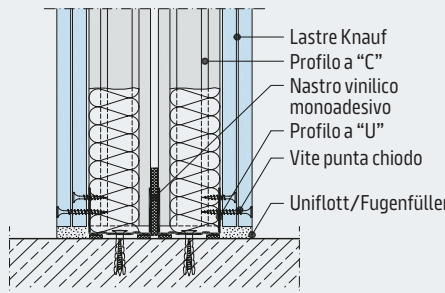
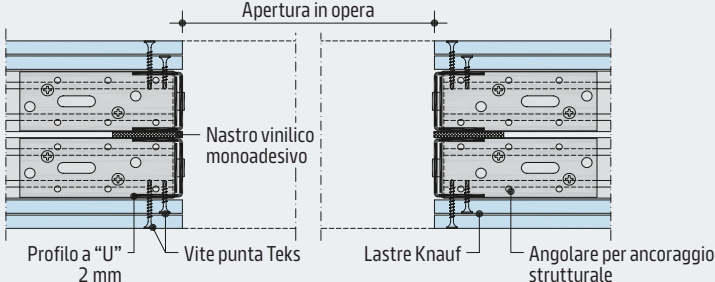
<b>W115-V01/Collegamento a soffitto</b>  <ul style="list-style-type: none"> <li>Trennfix</li> <li>Uniflott/Fugenfüller</li> <li>Sigillante acustico</li> <li>Profilo a "U"</li> <li>Tassello in nylon</li> <li>Profilo a "C"</li> </ul>	<b>W115-A1/Giunto su parete intonacata</b>  <ul style="list-style-type: none"> <li>Tassello</li> <li>Sigillante acustico</li> <li>Uniflott/Fugenfüller</li> <li>Trennfix</li> <li>Lastre Knauf</li> </ul>	<b>W115-B1/Giunto (sez. orizzontale)</b>  <ul style="list-style-type: none"> <li>Profilo a "C"</li> <li>Profilo a "U"</li> <li>Nastro vinilico monoadesivo</li> <li>Uniflott/Fugenfüller</li> <li>Vite punta chiodo</li> </ul>
<b>W115-VM1/Giunto (sez. verticale)</b>  <ul style="list-style-type: none"> <li>Nastro vinilico monoadesivo distanza=50 cm</li> <li>Lastre Knauf</li> <li>Vite punta chiodo</li> <li>Strato isolante</li> </ul>	<b>W115-C/Giunto a T</b>  <ul style="list-style-type: none"> <li>Profilo a "C"</li> <li>Vite punta chiodo</li> <li>Strato isolante</li> <li>Profilo a "U"</li> <li>Lastre Knauf</li> </ul>	<b>W115-D1/Giunto ad angolo</b>  <ul style="list-style-type: none"> <li>Paraspigolo 31x31</li> </ul> <p>Se occorre guida Knauf proteggiangolo o proteggibordi Alux</p>
<b>W115-VU1/Collegamento a pavimento</b>  <ul style="list-style-type: none"> <li>Lastre Knauf</li> <li>Profilo a "C"</li> <li>Nastro vinilico monoadesivo</li> <li>Profilo a "U"</li> <li>Vite punta chiodo</li> <li>Uniflott/Fugenfüller</li> </ul>	<b>W115-E1/Vano porta con profili asolati</b>  <ul style="list-style-type: none"> <li>Apertura in opera</li> <li>Nastro vinilico monoadesivo</li> <li>Profilo a "U" 2 mm</li> <li>Vite punta Teks</li> <li>Lastre Knauf</li> <li>Angolare per ancoraggio strutturale</li> </ul>	

\*Disegni fuori scala.

## Altezza delle pareti - Esempi

Profilo	Interasse dei montanti	Altezza massima delle pareti*	
Spessore acciaio zincato 0,6mm	cm	m	
Profilo a "C" <b>50/50/50</b>	60	<b>3,5</b>	
Profilo a "C" <b>50/75/50</b>	60	<b>5</b>	
Profilo a "C" <b>50/100/50</b>	60	<b>6</b>	

\*Le altezze indicate fanno riferimento a pareti, rivestite con lastre Knauf GKB 12,5 mm (A13), sottoposte a sollecitazione uniformemente distribuita (vento), non superiore a 100 N/m<sup>2</sup> ed in assenza di sollecitazione concentrata (spinta della folla) e azione sismica. Per dimensionamenti specifici consultare il Settore Tecnico Knauf.

## Particolari costruttivi\*

W115+1-V01/Collegamento a soffitto	W115+1-A1/Giunto su parete intonacata	W115+1-B1/Giunto (sez. orizzontale)
W115+1-VM1/Giunto (sez. verticale)	W115+1-E1/Vano porta con profili asolati	
W115+1-VU1/Collegamento a pavimento		

\*Disegni fuori scala.

## Altezza delle pareti - Esempi

Profilo	Interasse dei montanti	Altezza massima delle pareti*
Spessore acciaio zincato 0,6mm	cm	m
Profilo a "C" <b>50/50/50</b>	60	<b>4,5</b>
Profilo a "C" <b>50/75/50</b>	60	<b>6</b>
Profilo a "C" <b>50/100/50</b>	60	<b>7</b>

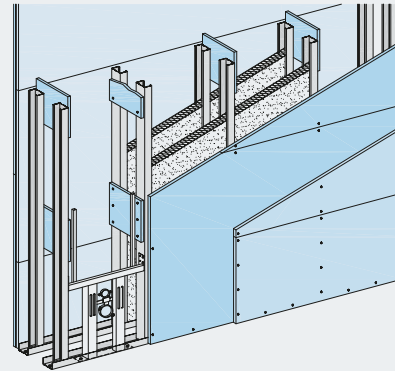

\*Le altezze indicate fanno riferimento a pareti, rivestite con lastre Knauf GKB 12,5 mm (A13), sottoposte a sollecitazione uniformemente distribuita (vento), non superiore a 100 N/m<sup>2</sup> ed in assenza di sollecitazione concentrata (spinta della folla) e azione sismica. Per dimensionamenti specifici consultare il Settore Tecnico Knauf.

## Particolari costruttivi\*

<b>W116-V01/Collegamento a soffitto</b> <ul style="list-style-type: none"> <li>Uniflott/Fugenfüller</li> <li>Sigillante acustico</li> <li>Tassello in nylon</li> <li>Profilo a "U"</li> <li>Strato isolante</li> <li>Profilo a "C"</li> <li>Lastre Knauf</li> </ul>	<b>W116-A1/Giunto su parete intonacata</b> <ul style="list-style-type: none"> <li>Trennfix</li> <li>Uniflott/Fugenfüller</li> <li>Lastre Knauf</li> <li>Profilo a "C"</li> <li>Profilo a "U"</li> <li>Sigillante acustico</li> <li>Tassello in nylon</li> </ul>	<b>W116-D1/Giunto con parete W112</b> <ul style="list-style-type: none"> <li>Strato isolante</li> <li>Profilo a "C"</li> <li>Vite</li> <li>Lastre Knauf</li> <li>Vite</li> <li>Trattam. Flächendicht</li> <li>Collante cementizio</li> <li>Rivestimento ceramico</li> </ul>
<b>W116-VM1/Giunto lastre (sez. verticale)</b> <ul style="list-style-type: none"> <li>Vite</li> <li>Uniflott</li> <li>Vite</li> <li>Strisce lastra sp ≥ 12,5 mm altezza 300 mm</li> <li>Collante cementizio</li> <li>Rivestimento ceramico</li> </ul>	<b>Rinforzo supporti</b> <ul style="list-style-type: none"> <li>ca. 1.650 mm</li> <li>ca. 300 mm</li> <li>ca. 600 mm</li> <li>ca. 750 mm</li> </ul> <p>con strisce di lastra ≥ 12,5 mm altezza 300 mm</p>	<b>W116-B1/Giunto lastre e rinforzo supporti (sez. orizzontale)</b> <ul style="list-style-type: none"> <li>Lastre Knauf</li> <li>Vite</li> <li>Uniflott/Fugenfüller</li> <li>Vite autopercorante</li> <li>Spazio per l'installazione</li> <li>Profilo a "U"</li> <li>Profilo a "C"</li> <li>Strisce lastra sp ≥ 12,5 mm altezza 300 mm</li> </ul>
<b>W116-VU1/Giunto a pavimento</b> <ul style="list-style-type: none"> <li>Trattamento impermeabiliz. Flächendicht</li> <li>Flächendicht Band</li> </ul>		

\*Disegni fuori scala.

## W 118 - Parete antintrusione Orditura singola con triplo rivestimento e lamiera in acciaio

### Altezza delle pareti - Esempi

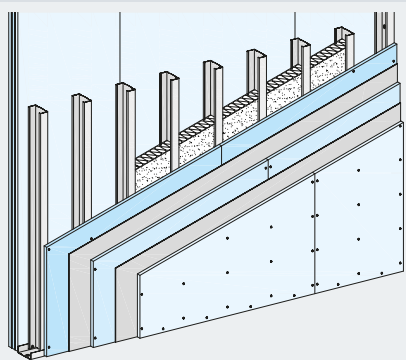
Profilo	Interasse dei montanti	Altezza massima delle pareti*	
Spessore acciaio zincato 0,6mm	cm	m	
 Profilo a "C" <b>50/100/50</b>	30	<b>9,5</b>	

\*Le altezze indicate fanno riferimento a pareti, rivestite con lastre Knauf GKF 12,5 mm (F13), sottoposte a sollecitazione uniformemente distribuita (vento), non superiore a 100 N/m<sup>2</sup> ed in assenza di sollecitazione concentrata (spinta della folla) e azione sismica. Per dimensionamenti specifici consultare il Settore Tecnico Knauf.

### Particolari costruttivi\*

#### W118-V01/Collegamento a soffitto



#### W118-A1/Giunto su parete intonacata

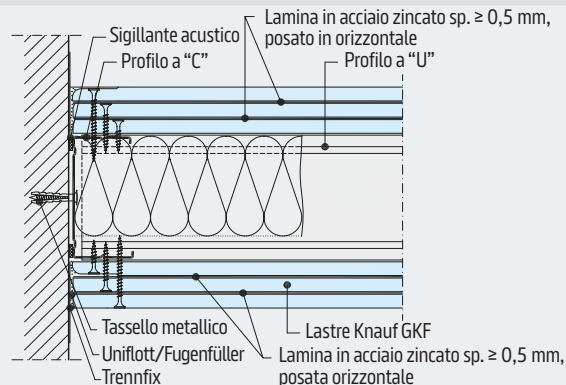

#### W118-VM1/Giunto della lastra (sez. verticale)

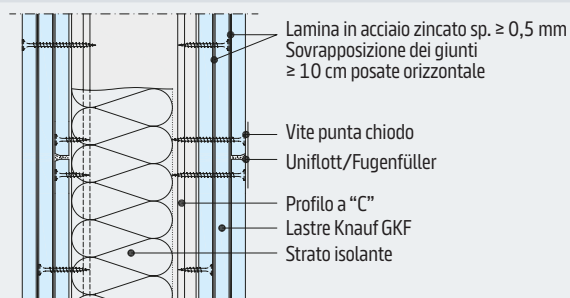

#### W118-B1/Giunto (sez. orizzontale)

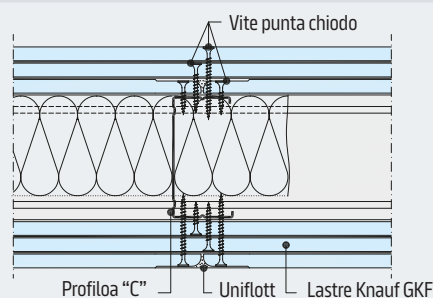

#### W118-VU1/Collegamento a pavimento

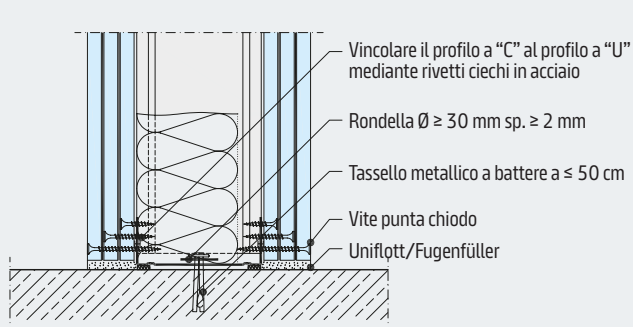

#### W118-D1/Giunto ad angolo

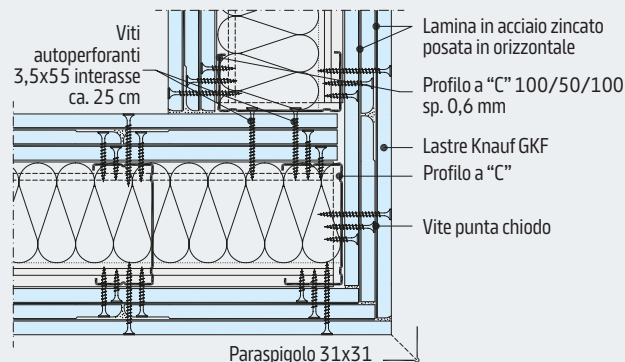

\*Disegni fuori scala.

## K234 - Parete Knauf Fireboard Orditura singola con rivestimento singolo

### Altezza delle pareti - Esempi

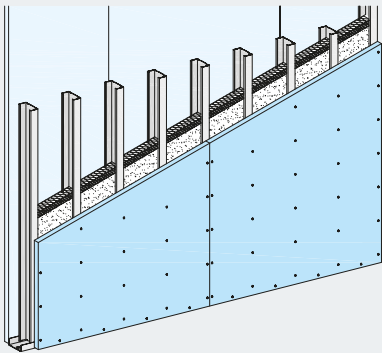
Profilo	Interasse dei montanti	Altezza massima delle pareti*	
Spessore acciaio zincato 0,6mm	cm	m	
 Profilo a "C" 100/50/100	30	9	

Maggiori dettagli sono disponibili nella Scheda Tecnica relativa al Sistema Knauf Fireboard.  
\*Le altezze indicate fanno riferimento a pareti, rivestite con lastre Fireboard 20 mm, sottoposte a sollecitazione uniformemente distribuita (vento), non superiore a 100 N/m<sup>2</sup> ed in assenza di sollecitazione concentrata (spinta della folla) e azione sismica. Per dimensionamenti specifici consultare il Settore Tecnico Knauf.

### Particolari costruttivi\*

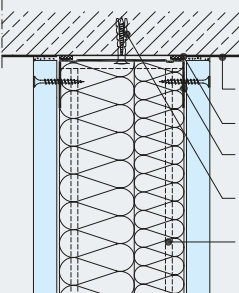
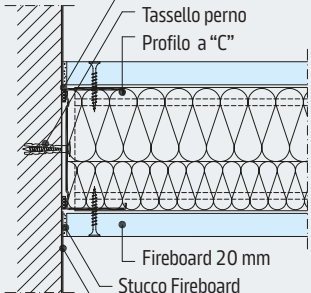
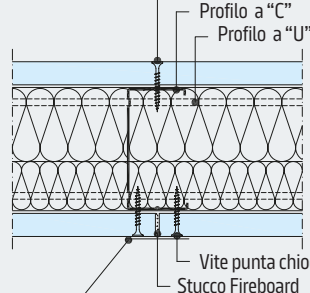
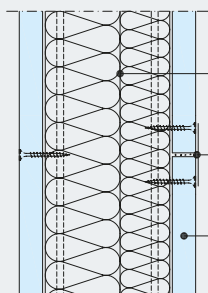
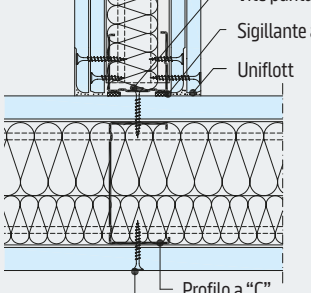
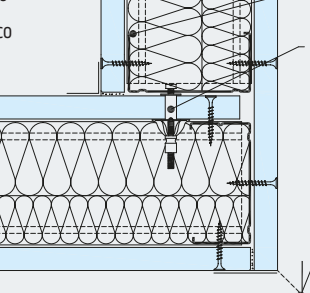
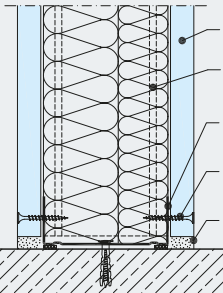
<p><b>K234-V01/Collegamento a soffitto</b></p>  <ul style="list-style-type: none"> <li>Trennfix</li> <li>Sigillante acustico</li> <li>Profilo a "U"</li> <li>Tassello perno</li> <li>Profilo a "C"</li> </ul>	<p><b>K234-A1/Giunto su parete intonacata</b></p>  <ul style="list-style-type: none"> <li>Sigillante acustico</li> <li>Tassello perno</li> <li>Profilo a "C"</li> <li>Fireboard 20 mm</li> <li>Stucco Fireboard</li> <li>Trennfix</li> </ul>	<p><b>K234-B1/Giunto (sez. orizzontale)</b></p>  <ul style="list-style-type: none"> <li>Vite punta chiodo</li> <li>Profilo a "C"</li> <li>Profilo a "U"</li> <li>Vite punta chiodo</li> <li>Stucco Fireboard</li> <li>Nastro coprigiunto in fibra di vetro</li> </ul>
<p><b>K234-VM1/Giunto (sez. verticale)</b></p>  <ul style="list-style-type: none"> <li>Strato isolante 40+60 mm</li> <li>Stucco Fireboard + nastro coprigiunto in fibra di vetro</li> <li>Knauf Fireboard 20 mm</li> </ul>	 <ul style="list-style-type: none"> <li>Vite punta chiodo</li> <li>Sigillante acustico</li> <li>Uniflott</li> <li>Profilo a "C"</li> <li>Vite punta chiodo</li> </ul>	 <ul style="list-style-type: none"> <li>Profilo a "C"</li> <li>Tassello per intercapedine</li> <li>Se occorre guida proteggiangolo proteggibordo Alux</li> </ul>
<p><b>K234-VU1/Collegamento a pavimento</b></p>  <ul style="list-style-type: none"> <li>Knauf Fireboard 20 mm</li> <li>Profilo a "C" 100/50/100 sp. 0,6 mm</li> <li>Profilo a "U" 40/100/40 sp. 0,6 mm</li> <li>Vite a fissaggio rapido TN 3,5x35</li> <li>Stucco Fireboard</li> </ul>		

\*Disegni fuori scala.

## Giunti rigidi su soffitto in lastre di gesso rivestito

## Giunti scorrevoli resistenti al fuoco su solaio massivo

### Particolari costruttivi\*

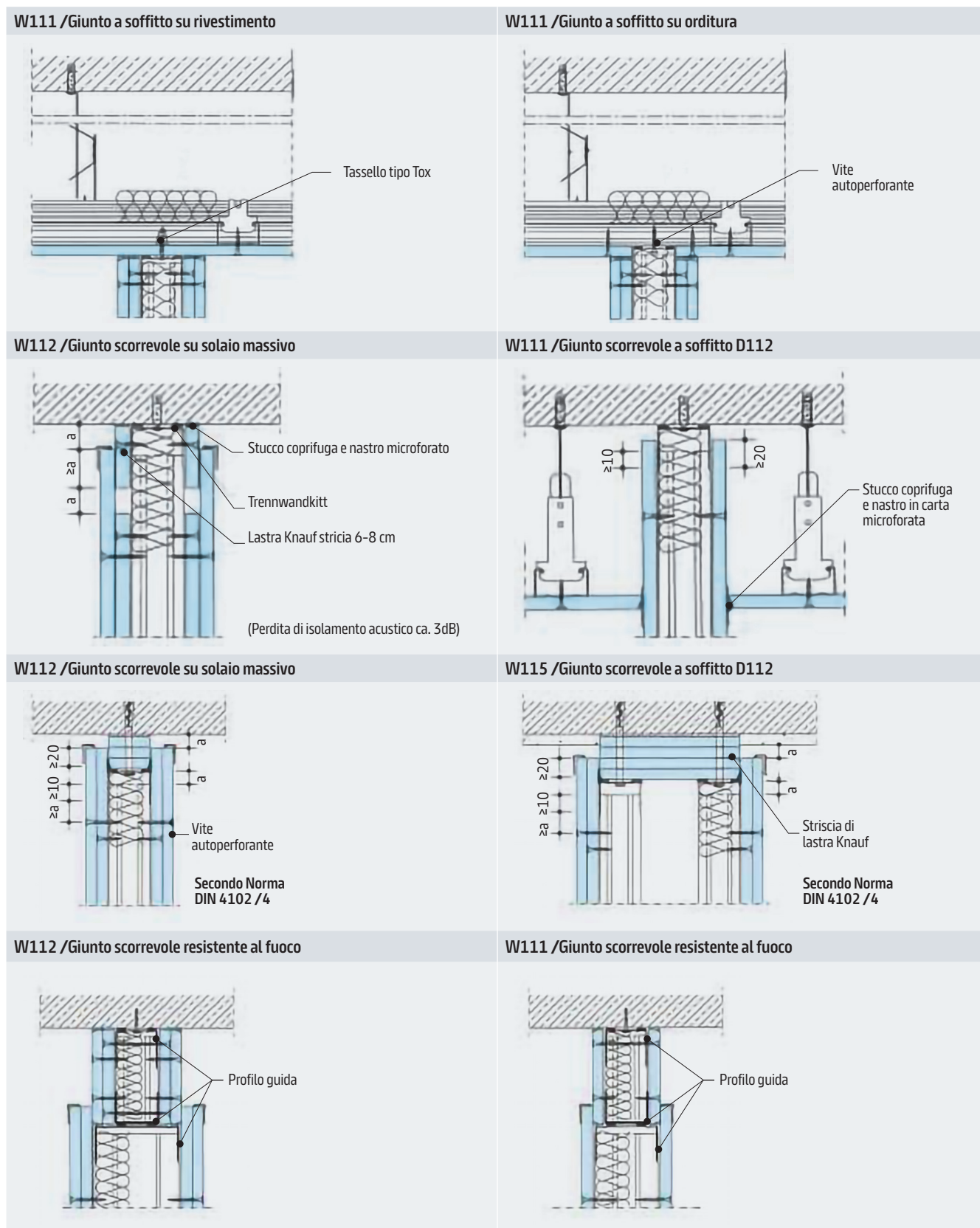

**Nota:** Nella realizzazione dei giunti scorrevoli è da valutare l'utilizzo di profili guida con ala maggiorata spessore acciaio superiore. Contattare il Settore Tecnico Knauf. Misure espresse in millimetri.

\*Disegni fuori scala.

**Collegamento a pavimento / a parete / botola di ispezione / kit montaggio porta a scomparsa**

**Particolari costruttivi\***

<p><b>W111-VU2 /Collegamento con il massetto secco Knauf F127</b></p>	<p><b>W112-VU2 /Collegamento con il massetto gettato in opera con interposto taglio acustico</b></p>
<p><b>W111-VU3 /Collegamento con la soletta portante</b></p>	<p><b>W112-VU3 /Battiscopa a filo lastra</b></p>
<p><b>Botola d'ispezione - Vedi scheda dettagliata W25</b></p>	<p><b>W112-A3 /Giunto a parete scorrevole</b></p>
<p><b>Telaio Knauf KT /kit montaggio per porte a scomparsa</b></p>	

**Nota:** Per ulteriori informazioni sugli elementi costruttivi sopra descritti vedi schede tecniche Knauf specifiche. Misure espresse in millimetri.

\*Disegni fuori scala.

**Particolari costruttivi\***

<p><b>W111-BFU2/Giunto di dilatazione su parete W111</b></p> <p>35 48 75</p> <p>Lastra Knauf Vite Profilo "C" Giunto di frazionamento strutturale</p>	<p><b>W112-BFU2 /Giunto di dilatazione su parete W112</b></p> <p>Interasse profili <math>a \leq 30 \text{ mm}</math></p> <p>Copribordo Profilo a "C" Strato isolante</p>
<p><b>W111-BFU1 /Giunto di dilatazione su W111 per pareti REI</b></p> <p><math>\geq 20</math> <math>a \geq 20</math> <math>a \leq 20 \text{ mm}</math></p> <p>Striscia lastra Knauf Strato isolante Profilo a "C" Lastra Knauf</p>	<p><b>W112-BFU1 /Giunto di dilatazione su W112 per pareti REI</b></p> <p><math>a \geq 20</math> <math>a \geq 20</math> <math>a \leq 20 \text{ mm}</math></p> <p>Vite punta chiodo Striscia lastra Knauf Se occorre profilo proteggibordo Vite finta rondella punta teks <math>a \leq 500 \text{ mm}</math> Profilo a "C"</p>
<p><b>W112-C2/ Raccordo a T con profili angolari interni</b></p> <p>Profilo a "U" Lastra Knauf Vite Profilo L 50/50</p>	<p><b>W115-BFU1/Giunto di dilatazione su parete W115 e W116 per pareti REI</b></p> <p><math>a \geq 20</math> <math>a \geq 20</math> <math>a \leq 20 \text{ mm}</math></p> <p>Nastro vinilico monoadesivo Striscia lastra Knauf Profilo a "C" Profilo a "U"</p>
<p><b>W112-C3/ Giunto a T con tassello ad espansione</b></p> <p>Profilo a "U" Profilo a "C" Tassello Molly</p>	<p><b>W112-D2/ Giunto ad angolo non retto</b></p> <p>Profilo per angoli variabili 200 Stucco Nastro in carta microforata Vincolare mediante punzonatura il profilo per angoli variabili al profilo a "C" Profilo per angoli variabili 200 Stucco Paraspigolo</p>

\*Disegni fuori scala.

## Sottostrutture metalliche

Soluzione con i profili a C scatolati	Soluzione con profili asolati	Giunto scorrevole a soffitto
<p>Punzonare i profili a "C" alla guida ad "U". Fissaggio della squadretta di collegamento superiore mediante appositi tasselli.</p>	<p>Fissaggio della squadretta di collegamento superiore mediante appositi tasselli.</p>	<p>Possibile sia la variante con i profili asolati "U" che la variante con i profili a "C" e a "U". Fissaggio della squadretta di collegamento superiore mediante tasselli L 8/100.</p>

È possibile inserire un morale in legno nel montante, per agevolare il fissaggio del telaio porta.

## Peso massimo della porta

Profilo Knauf C	Profilo Asolato		
	UA 50	UA 75	UA 100
≤ 25 kg	≤ 50 kg	≤ 75	≤ 100

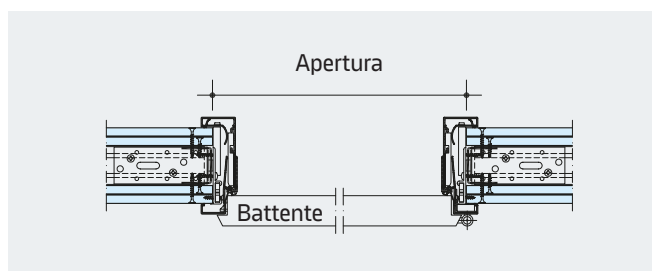

## Disegni schematici

**Sottostruttura**

**Rivestimento lato parete 1**

**Rivestimento lato parete 1**

### Prolungamento dei profili montanti

Soluzione 1	Soluzione 2	Soluzione 3
2 Profili a "C" scatolati l'uno nell'altro.	2 Profili a "C" intestati e scatolati con un profilo a "C" aggiuntivo.	2 Profili a "C" o asolati intestati e vincolati sulla schiena con un profilo a "U" aggiuntivo.

**Nota:** Non idoneo per Sistema K234 (vedi pagina 16).

Profili Knauf	Sovrapposizione
a "C" / Asolato 50	≥ 50 cm
a "C" / Asolato 75	≥ 75 cm
a "C" / Asolato 100	≥ 100 cm

#### Sfalsare i giunti dei profili nell'altezza

Punzonare o avvitare i profili nell'area di sovrapposizione.



Punzonatrice

### Pareti W111/W112 senza collegamento a soffitto

**N.B.:** In assenza di requisiti antincendio.

Vista	Dettaglio A														
Sezione verticale	Dettaglio B														
	Lunghezza massima parete														
	<table border="1"> <thead> <tr> <th rowspan="2">Profilo a "U" asolato Spess. Lamiera 2 mm</th> <th colspan="2">Lunghezza parete massima ammissibile</th> </tr> <tr> <th>Rivestimento 12,5 mm (W111) m</th> <th>Rivestimento 2x12,5 mm (W112) m</th> </tr> </thead> <tbody> <tr> <td>50</td> <td>3</td> <td>4</td> </tr> <tr> <td>75</td> <td>4,5</td> <td>5,5</td> </tr> <tr> <td>100</td> <td>5</td> <td>6,5</td> </tr> </tbody> </table>	Profilo a "U" asolato Spess. Lamiera 2 mm	Lunghezza parete massima ammissibile		Rivestimento 12,5 mm (W111) m	Rivestimento 2x12,5 mm (W112) m	50	3	4	75	4,5	5,5	100	5	6,5
Profilo a "U" asolato Spess. Lamiera 2 mm	Lunghezza parete massima ammissibile														
	Rivestimento 12,5 mm (W111) m	Rivestimento 2x12,5 mm (W112) m													
50	3	4													
75	4,5	5,5													
100	5	6,5													

## Sottostrutture metalliche

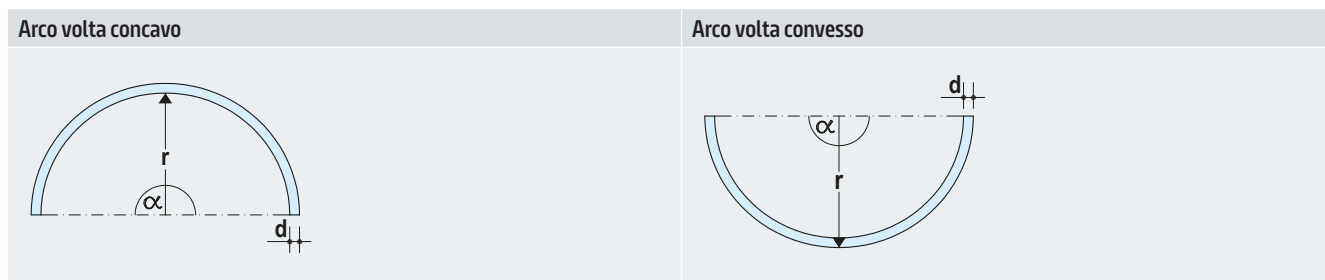

Lunghezza sviluppo L	Spessore lastre d mm	Raggio curvatura	
		a secco mm	umido mm
Angolo $\alpha = 90^\circ$ $L = \frac{r \cdot \pi}{2}$	6,5 (Flexilastra)	$\geq 1000$	$\geq 300$
Angolo $\alpha = 180^\circ$ $L = r \cdot \pi$	9,5	$\geq 2000$	$\geq 500$
Tutti angoli fino $\alpha = 180^\circ$ $L = \frac{\alpha \cdot r \cdot \pi}{180}$	12,5	$\geq 2750$	$\geq 1000$
Piega solo longitudinale			

## Istruzioni per il piegamento

## Curvare ad umido

1. Posare la lastra Knauf tagliata su misura su una griglia di profili o simili con il lato a vista da rifinire verso l'alto e lasciando una sporgenza laterale (affinchè l'acqua in eccesso possa sgocciolare).
2. Perforare con un rullo chiodato longitudinalmente e trasversalmente.
3. Bagnare a spruzzo o con un rullo da pittura e lasciare assorbire per alcuni minuti, ripetere l'operazione più volte, finchè l'acqua in eccesso non è scolata.
4. Porre la lastra sulla sagoma preparata, curvare, fissare con nastro adesivo e lasciare asciugare.

## Curvare a secco

1. Piegare la lastra Knauf in trasversale sull'orditura.
2. Fissare con viti autoperforanti seguendo il bordo.

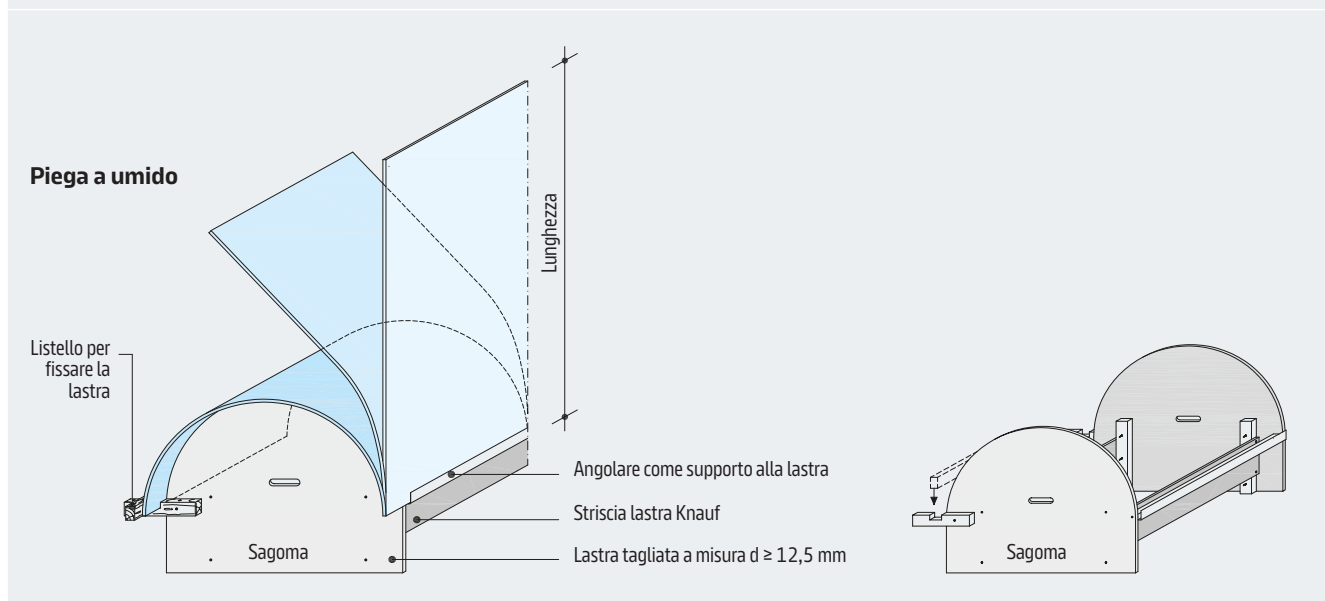

**Particolari costruttivi\*****Istruzioni per il montaggio**

1. Adattare il profilo Knaufixy GK al raggio desiderato e tassellarlo a terra.
2. Collegare i profili a "C" con il profilo Knaufixy mediante la punzonatura.
3. Rivestire trasversalmente.

**Interasse profili a "C":**

≤ 300 mm  
(raggio esterno)

**Distanza tassello in nylon:**

≤ 300 mm

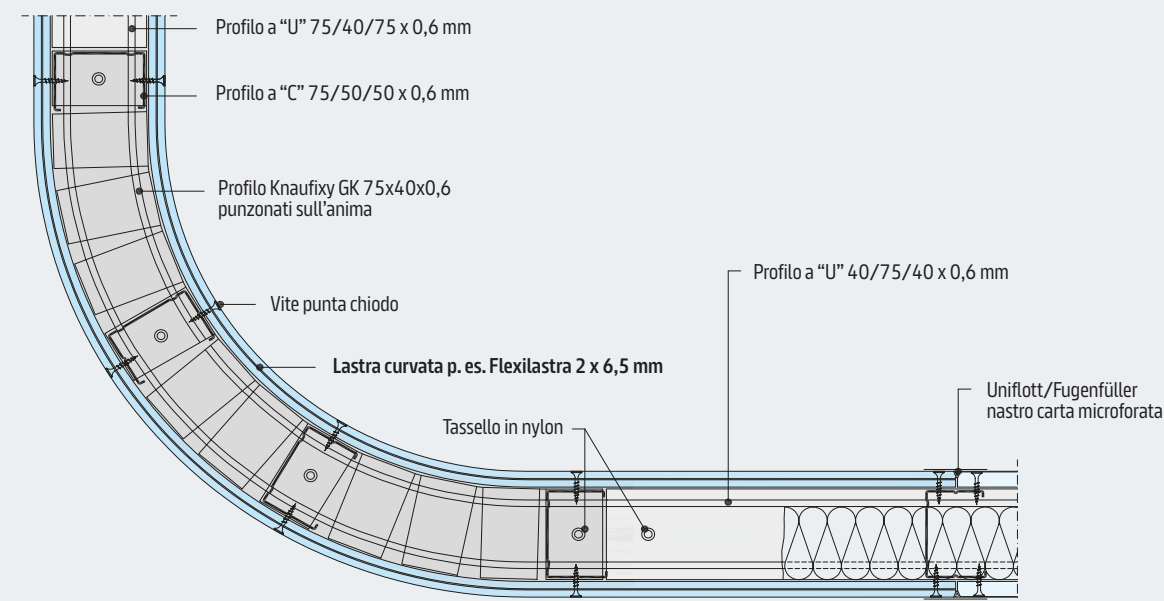
**W111-S01/ Parete curva**

**Nota:** Per la realizzazione di archi in parete e di tutte le superfici curve, fare riferimento alla documentazione Knauf sul Sistema Knaufixy ed al Manuale di Posa "Sistemi Curvi" Knauf.

\*Disegni fuori scala.

## Dimensionamento - Dati tecnici

Le pareti Knauf possono essere variamente dimensionate per una adeguata resistenza meccanica tenendo conto dei requisiti di:

- altezza della parete;
- sovraccarichi orizzontali;
- resistenza agli urti.

### Sovraccarichi orizzontali

Le pareti divisorie Knauf possono essere dimensionate conformemente alle norme di sicurezza per quanto riguarda i carichi statici secondo il **D.M. 14 gennaio 2008**. In base al Decreto, alle pareti possono essere attribuiti sovraccarichi orizzontali lineari a quota 120 cm secondo la classificazione della tabella sotto.

Consultare il Settore Tecnico Knauf per il corretto dimensionamento e per i relativi calcoli di verifica statica.

### Resistenza agli urti

Le pareti Knauf sono conformi alle norme di sicurezza delle Direttive Comuni per l'Agrément tecnico dei tramezzi leggeri (Fasc. CSTB 1215 edito dall'ICITE) e non si sfondano né si deteriorano in modo pericoloso per gli occupanti sotto l'azione di:

- urto di un corpo molle con energia d'impatto di 24 kgm;
- urto con un'energia d'impatto di 1 kgm.

Sono disponibili anche soluzioni tecniche conformi alle severe norme di resistenza agli urti per l'Edilizia Scolastica (D.M. 18/12/1975 e L. n. 23 dell'11/1/1996).

Per questi casi, consultare il Settore Tecnico Knauf.

**Tabella 3.1. II - D.M. 14 Gennaio 2008**

Cat.	Ambienti	$q_k$ (kN/m <sup>2</sup> )	$Q_k$ (kN)	$H_k$ (kN/m)
A	<b>Ambienti ad uso residenziale</b> Sono compresi in questa categoria i locali di abitazione e relativi servizi, gli alberghi (ad esclusione delle aree suscettibili di affollamento).	2,00	2,00	1,00
B	<b>Uffici</b> Cat. B1 - Uffici non aperti al pubblico. Cat. B2 - Uffici aperti al pubblico.	2,00 3,00	2,00 2,00	1,00 1,00
C	<b>Ambienti suscettibili di affollamento</b> Cat. C1 - Ospedali, ristoranti, caffè, banche, scuole. Cat. C2 - Balconi, ballatoi e scale comuni, sale convegni, cinema, teatri, chiese, tribune con posti fissi. Cat. C3 - Ambienti privi di ostacoli per il libero movimento delle persone, quali musei, sale per esposizioni, stazioni ferroviarie, sale da ballo, palestre, tribune libere, edifici per eventi pubblici, sale da concerto, palazzetti per lo sport e relative tribune.	3,00 4,00 5,00	2,00 4,00 5,00	1,0 2,0 3,0
D	<b>Ambienti ad uso commerciale</b> Cat. D1 - Negozi. Cat. D2 - Centri commerciali, mercati, grandi magazzini, librerie...	4,00 5,00	4,00 5,00	2,00 2,00
E	<b>Biblioteche, archivi, magazzini e ambienti ad uso industriale</b> Cat. E1 - Biblioteche, archivi, magazzini, depositi, laboratori manifatturieri. Cat. E2 - Ambienti ad uso industriale, da valutarsi caso per caso.	≥6,00 -	6,00 -	1,00* -
F-G	<b>Rimesse e parcheggi</b> Cat. F - Rimesse e parcheggi per il transito di automezzi di peso a pieno carico fino a 30 kN. Cat. G - Rimesse e parcheggi per il transito di automezzi di peso a pieno carico superiore a 30 kN: da valutarsi caso per caso.	2,50 -	2x10,00 -	1,00** -
H	<b>Coperture e sottotetti</b> Cat. H1 - Coperture e sottotetti accessibili per sola manutenzione. Cat. H2 - Coperture praticabili. Cat. H3 - Coperture speciali (impianti, eliporti, altri) da valutarsi caso per caso.	0,50 secondo categoria di appartenenza -	1,20 - -	1,00 - -

\*non comprende le azioni orizzontali eventualmente esercitate dai materiali immagazzinati. \*\*per i soli parapetti o partizioni nelle zone pedonali. Le azioni sulle barriere esercitate dagli automezzi dovranno essere valutate caso per caso.

### Carichi leggeri, mensole e pensili - DIN 4103

Fino a 15 kg - Ganci		Fino a 0,7 kN/m - Tasselli	Fino a 1,5 N/m - Profili montanti/traverse
Oggetti leggeri come quadri possono essere fissati con ganci		Tasselli in nylon per parete vuota	I carichi compresi tra i 0,7 kN/m e i 1,5 kN/m devono essere fissati attraverso l'inserimento nell'intercapedine di idoneo profilo montante.
Carico 5 kg		Tasselli Molly	Per l'installazione nei bagni dei relativi sanitari sono disponibili telai di supporto già preassemblati. Per maggiori dettagli si rimanda alla relativa pubblicazione.
Carico 10 kg		Pensile	
Carico 15 kg			

### Portata tasselli - carico a strappo

Spessore rivestimento mm	Tassello in plastica ad espansione Ø 8 o Ø 10 mm kg	Tassello metallico ad espansione vite M5 o M6 kg
12,5	25	30
20	35	40
≥2x12,5	40	50

Secondo la norma DIN 18138, le pareti Knauf W11 possono essere caricate in qualsiasi punto con mensole e pensili fino ad un carico di 0,7 kN/m, pari a 70 kg per ogni metro lineare di parete. Tali pensili devono avere un'altezza minima di 30 cm (braccio della leva), una profondità massima di 60 cm (eccentricità) e venire fissati almeno in due punti distanziati tra loro di minimo 70 cm con tasselli ad espansione in plastica o metallici, come i tasselli in nylon o i tasselli Molly.

### Diagramma 1

Carichi di mensola ammissibile fino a 40 kg per ogni metro di parete. Valido per i sistemi: W111, W115 e W115+1

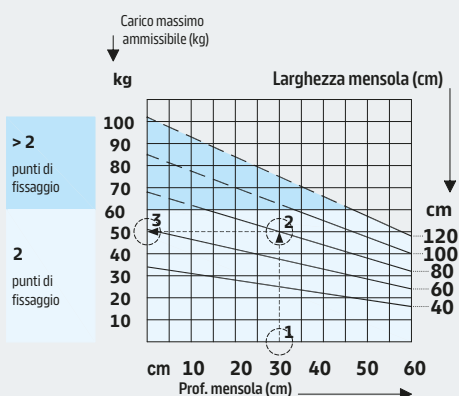

**Esempio: profondità mensola 30 cm, larghezza 80 cm**

Nel diagramma, con profondità pensile di 30 cm, tirare la perpendicolare (1) verso l'alto fino alla linea "larghezza mensola 80 cm" (2); da questo punto di intersezione tracciare una linea verso sinistra rilevando il carico massimo (3) pari a 50 kg per l'esempio considerato.

Con queste dimensioni del pensile **il peso massimo consentito è di 50 kg.**

Carichi di mensola ammissibile fino a 70 kg per ogni metro di parete. Valido per i sistemi: W112, W113, W116, W118 e K234

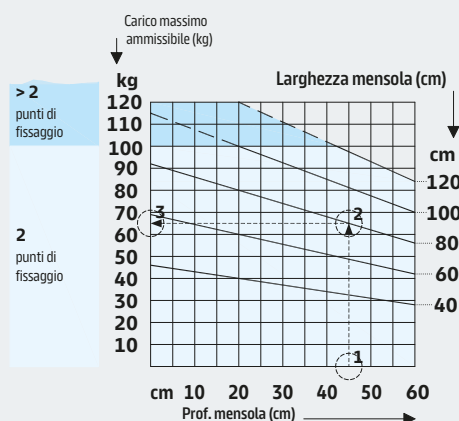

**Esempio: profondità mensola 45 cm, larghezza 80 cm**

Nel diagramma, con profondità pensile di 45 cm, tirare la perpendicolare (1) verso l'alto fino alla linea "larghezza mensola 80 cm" (2); da questo punto di intersezione tracciare una linea verso sinistra rilevando il carico massimo (3) pari a 65 kg per l'esempio considerato.

Con queste dimensioni del pensile **il peso massimo consentito è di 65 kg.**

## Incidenza dei materiali calcolata per m<sup>2</sup> di parete senza sfrido

Le quantità si riferiscono ad una superficie di parete di:

**Da W111 a W116:** a=2,75 m; l=4 m; A=11 m<sup>2</sup>; **W118 e K234:** a=6 m; l=10 m; A=60 m<sup>2</sup>.

Descrizione	Unità di misura	Quantità come valore medio							
		W111	W112	W113	W115	W115+1	W116	W118	K234
<b>Orditura metallica</b>									
Profilo a "U" 50x40x0,6 Profilo a "U" 75x40x0,6 Profilo a "U" 100x40x0,6	m	0,7	0,7	0,7	1,4	1,4	1,4	-	-
Profilo Knauf a "C" 50x50x0,6 Profilo Knauf a "C" 75x50x0,6 Profilo Knauf a "C" 100x50x0,6	m	2,0	2,0	2,0	4,0	4,0	4,0	-	-
Rivetti ciechi in acciaio (per giunti di profilo C vert.)	pz.	-	-	-	-	-	-	-	3,1
Rivetti ciechi in acciaio ≥ 3 x 8 mm (recipr. prof. C con profilo U)	pz.	-	-	-	-	-	-	2,1	-
Nastro di guarnizione isolante su profili a "C"	m	-	-	-	0,5	-	-	-	-
Sigillante acustico Trennwandkitt	pz.	0,3	0,3	0,3	0,6	0,6	0,6	0,1	0,1
Knauf nastro isolante 50 mm Knauf nastro isolante 70 mm Knauf nastro isolante 95 mm	m	1,2	1,2	1,2	2,4	2,4	2,4	-	-
Knauf tassello Tipo Tox 6/35 Knauf tassello Tipo Tox 6/50	pz.	1,6	1,6	1,6	3,2	3,2	3,2	0,3	0,7
Tassello metallico a battere	pz.	-	-	-	-	-	-	0,8	-
Rondella Ø ≥ 30 mm, sp. ≥ 2 mm	pz.	-	-	-	-	-	-	0,8	-
Materiale isolante	m <sup>2</sup>	sn	sn	sn	sn	sn	sn	sn	sn
<b>Rivestimento</b>									
Lastra Knauf GKB / GKI Lastra Knauf antincendio GKF / GKFI / F-Zero	m <sup>2</sup>	2,0	4,0	6,0	4,0	5,0	4,1	-	-
Knauf Fireboard 20 mm	m <sup>2</sup>	-	-	-	-	-	-	-	2,0
Lamiera in acciaio zincato spess. 0,5 mm (sovrapp. giunto ≥ 10 cm)	m <sup>2</sup>	-	-	-	-	-	-	4,4	-
Viti Knauf autopерforanti (vincolo della lamiera in acciaio)	pz.	-	-	-	-	-	-	4,0	-
TN 3,5 x 25 mm		-	-	-	-	-	-	4,0	-
TN 3,5 x 45 mm		-	-	-	-	-	-	-	-
Viti Knauf autopерforanti (fissaggio delle lastre)	pz.	29	13	13	13	20	17	17	-
TN 3,5 x 25 mm		-	29	17	29	29	29	23	39
TN 3,5 x 35 mm		-	-	29	-	-	-	38	-
TN 3,5 x 55 mm		-	-	-	-	-	-	-	-
<b>Stuccatura</b>									
Knauf Uniflott Knauf Uniflott Idro		0,5	0,8	1,1	0,8	0,8	0,8	1,1	-
Knauf Jointfiller Super	kg	0,6	1,0	1,4	1,0	1,0	1,0	1,4	-
Knauf Fugenfüller Knauf F2F (Filler to finish)		0,5 0,3	0,8 0,6	1,1 0,9	0,8 0,6	0,8 0,6	0,8 0,6	1,1 0,9	-
Nastro in carta microforata Knauf (rotoli da 23 / 75 / 150 m)	m	1,5	1,5	1,5	1,5	1,5	1,5	1,5	-
Stucco Knauf Fireboard Spachtel	kg	-	-	-	-	-	-	-	0,8
Nastro in fibra di vetro Knauf	m	-	-	-	-	-	-	-	1,5
TrennFix nastro autoadesivo	m	1,7	1,7	1,7	1,7	1,7	1,7	0,8	0,8
Copribordo in acciaio zincato Paraspigolo Nastro in Aluzink	m m m	sn sn sn	sn sn sn	sn sn sn	sn sn sn	sn sn sn	sn sn sn	sn sn sn	sn sn sn

In corsivo = materiali non Knauf. sn= secondo necessità.

**Nota:** Le indicazioni non tengono in considerazione delle prestazioni di isolamento acustico o protezione antincendio.

## Parete Knauf W111 ad orditura metallica semplice e singolo rivestimento

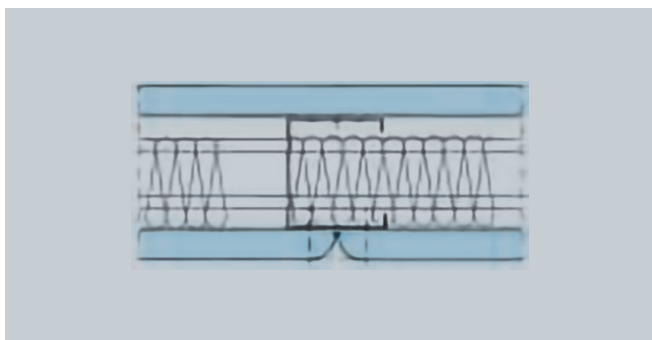

Fornitura e posa in opera di parete divisoria interna ad orditura metallica e rivestimento in lastre di gesso rivestito Knauf atta a garantire una resistenza al fuoco R.E.I. ....(1) e con potere fonoisolante  $R_w = \dots\dots$  dB (2), dello spessore totale di .....mm (2).

L'orditura metallica verrà realizzata con profili Knauf in acciaio zincato con classificazione di 1° scelta, a norma UNI EN10327-10326, spessore 0,6-0,8-1,0 mm, delle dimensioni di:

guide U40/ 50-75-100-150 mm /40 mm

montanti C50/ 50-75-100-150 mm /50 mm, posti ad interasse non superiore a 300/400/600

isolata dalle strutture perimetrali con nastro monoadesivo Knauf con funzione di taglio acustico, dello spessore di 3,5 mm.

I profili saranno marcati CE conformemente alla norma armonizzata EN 14195 riguardante "Profili per Sistemi in Lastre in Gesso Rivestito", in classe A1 di reazione al fuoco, prodotti secondo il sistema di qualità UNI-EN-ISO 9001-2000.

Il rivestimento su entrambi i lati dell'orditura sarà realizzato con uno strato di lastre in gesso rivestito, marcate CE a norma UNI EN 520 e conformi alla DIN 18180, Knauf GKB (A) / GKI (H) /GKF (F), collaudate dal punto di vista biologico-abitativo come da certificato rilasciato dall'Istituto di Bioarchitettura di Rosenheim, dello spessore di ..... mm (1)(2), in classe di reazione al fuoco A2s1d0 (non infiammabile), avvitate all'orditura metallica con viti autoproforanti fosfatate. Nell'intercapedine verrà inserito un singolo/doppio materassino di lana minerale dello spessore di ..... mm (1)(2) e densità indicativa.....  $\text{kg/m}^3$  (1)(2) per migliorare le prestazioni termoacustiche.

La fornitura in opera sarà comprensiva della stuccatura dei giunti, degli angoli e delle teste delle viti in modo da ottenere una superficie pronta per la finitura. Le modalità per la messa in opera saranno conformi alle norme UNI 9154 parte I e alle prescrizioni del produttore.

Prezzo al  $\text{m}^2$  per altezze fino a 3,00 m.

(Sovrapprezzi per: lastra F-ZERO (classe A1), Idrolastra GKI (H), Idroignilastra GKFI (HF), profili a taglio acustico "Knauf Magnum Plus", altezze superiori a 3,00 m).

## Parete Knauf W112 ad orditura metallica semplice e doppio rivestimento

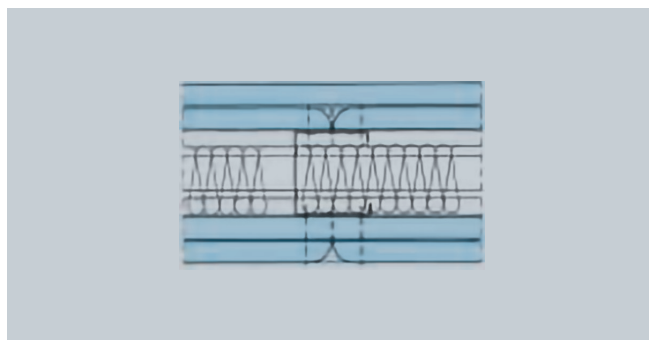

Fornitura e posa in opera di parete divisoria interna ad orditura metallica e rivestimento in lastre di gesso rivestito Knauf atta a garantire una resistenza al fuoco R.E.I. ....(1) e con potere fonoisolante  $R_w = \dots\dots$  dB (2), dello spessore totale di ..... mm (2).

L'orditura metallica verrà realizzata con profili Knauf in acciaio zincato con classificazione di 1° scelta, a norma UNI EN10327-10326, spessore 0,6-0,8-1,0 mm, delle dimensioni di:

guide U40/ 50-75-100-150 mm /40 mm

montanti C50/ 50-75-100-150 mm /50 mm, posti ad interasse non superiore a 300/400/600

isolata dalle strutture perimetrali con nastro monoadesivo Knauf con funzione di taglio acustico, dello spessore di 3,5 mm.

I profili saranno marcati CE conformemente alla norma armonizzata EN 14195 riguardante "Profili per Sistemi in Lastre in Gesso Rivestito", in classe A1 di reazione al fuoco, prodotti secondo il sistema di qualità UNI-EN-ISO 9001-2000.

Il rivestimento su entrambi i lati dell'orditura sarà realizzato con doppio strato di lastre in gesso rivestito, marcate CE a norma UNI EN 520 e conformi alla DIN 18180, tipo Knauf GKB (A) /GKF (F), collaudate dal punto di vista biologico-abitativo come da certificato rilasciato dall'Istituto di Bioarchitettura di Rosenheim, dello spessore di ..... mm (1)(2), in classe di reazione al fuoco A2s1d0 (non infiammabile), avvitate all'orditura metallica con viti autoproforanti fosfatate. Nell'intercapedine verrà inserito un singolo/doppio materassino di lana minerale dello spessore di ..... mm (1)(2) e densità indicativa .....  $\text{kg/m}^3$  (1)(2).

La fornitura in opera sarà comprensiva della stuccatura dei giunti, degli angoli e delle teste delle viti in modo da ottenere una superficie pronta per la finitura. Le modalità per la messa in opera saranno conformi alle norme UNI 9154 parte I e alle prescrizioni del produttore.

Prezzo al  $\text{m}^2$  per altezze fino a 3,00 m.

(Sovrapprezzi per: lastra F-ZERO (classe A1), Idrolastra GKI (H), Idroignilastra GKFI (HF), profili a taglio acustico "Knauf Magnum Plus", altezze superiori a 3,00 m).

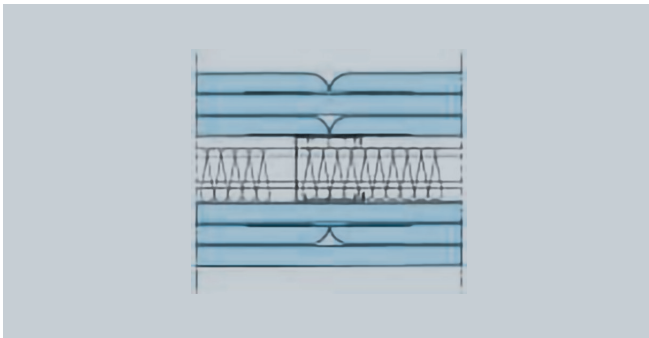
**Parete Knauf W113 ad orditura metallica semplice e triplo rivestimento**

Fornitura e posa in opera di parete divisoria interna ad orditura metallica e rivestimento in lastre di gesso rivestito Knauf atta a garantire una resistenza al fuoco R.E.I. ....(1) e con potere fonoisolante  $R_w = \dots\dots$ dB (2), dello spessore totale di .....mm (2).

L'orditura metallica verrà realizzata con profili Knauf in acciaio zincato con classificazione di 1° scelta, a norma UNI EN10327-10326, spessore 0,6-0,8-1,0 mm, delle dimensioni di:

guide U40/ 50-75-100-150 mm /40 mm

montanti C50/ 50-75-100-150 mm /50 mm, posti ad interasse non superiore a 300/400/600

isolata dalle strutture perimetrali con nastro monoadesivo Knauf con funzione di taglio acustico, dello spessore di 3,5 mm.

I profili saranno marcati CE conformemente alla norma armonizzata EN 14195 riguardante "Profili per Sistemi in Lastre in Gesso Rivestito", in classe A1 di reazione al fuoco, prodotti secondo il sistema di qualità UNI-EN-ISO 9001-2000.

Il rivestimento su un solo lato di ciascuna orditura sarà realizzato con doppio/triplo strato di lastre in gesso rivestito, marcate CE a norma UNI EN 520 e conformi alla DIN 18180, tipo Knauf GKB (A) / GKF (F), collaudate dal punto di vista biologico-abitativo come da certificato rilasciato dall'Istituto di Bioarchitettura di Rosenheim, dello spessore di ..... mm (1)(2), in classe di reazione al fuoco A2s1d0 (non infiammabile), ed omologate in classe 1 (uno), avvitate all'orditura metallica con viti autopercoranti fosfatate.

Nell'intercapedine verrà inserito un singolo/doppio materassino di lana minerale dello spessore di ..... mm (1)(2) e densità indicativa .....  $\text{kg/m}^3$  (1)(2).

La fornitura in opera sarà comprensiva della stuccatura dei giunti, degli angoli e delle teste delle viti in modo da ottenere una superficie pronta per la finitura. Le modalità per la messa in opera saranno conformi alle norme UNI 9154 parte I e alle prescrizioni del produttore.

Prezzo al  $\text{m}^2$  per altezze fino a 3,00 m.

(Sovrapprezzi per: lastra F-ZERO (classe A1), Idrolastra GKI (H), Idroignilastra GKFI (HF), profili a taglio acustico "Knauf Magnum Plus", altezze superiori a 3,00 m).

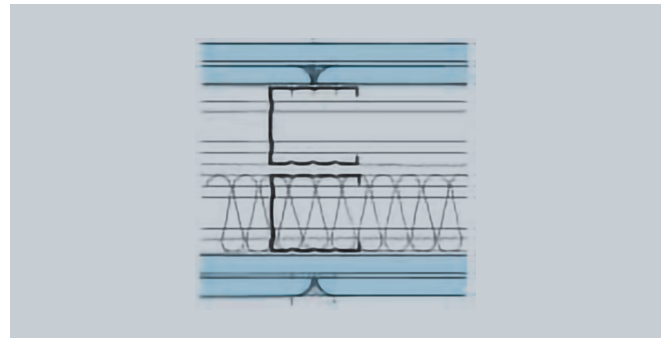
**Parete Knauf W115 ad orditura metallica doppia e doppio rivestimento**

Fornitura e posa in opera di parete divisoria interna ad orditura metallica e rivestimento in lastre di gesso rivestito Knauf atta a garantire una resistenza al fuoco R.E.I. ....(1) e con potere fonoisolante  $R_w = \dots\dots$ dB (2), dello spessore totale di .....mm (2).

L'orditura metallica verrà realizzata con profili Knauf in acciaio zincato con classificazione di 1° scelta, a norma UNI EN10327-10326, spessore 0,6-0,8-1,0 mm, delle dimensioni di:

guide U40/ 50-75-100-150 mm /40 mm

montanti C50/ 50-75-100-150 mm /50 mm, posti ad interasse non superiore a 300/400/600

isolata dalle strutture perimetrali con nastro monoadesivo Knauf con funzione di taglio acustico, dello spessore di 3,5 mm.

I profili saranno marcati CE conformemente alla norma armonizzata EN 14195 riguardante "Profili per Sistemi in Lastre in Gesso Rivestito", in classe A1 di reazione al fuoco, prodotti secondo il sistema di qualità UNI-EN-ISO 9001-2000.

Il rivestimento su entrambi i lati dell'orditura sarà realizzato con doppio strato di lastre in gesso rivestito, marcate CE a norma UNI EN 520 e conformi alla DIN 18180, Knauf GKB (A) / GKF (F), collaudate dal punto di vista biologico-abitativo come da certificato rilasciato dall'Istituto di Bioarchitettura di Rosenheim, dello spessore di ..... mm (1)(2), in classe di reazione al fuoco A2s1d0 (non infiammabile), avvitate all'orditura metallica con viti autopercoranti fosfatate. Nell'intercapedine verrà inserito un singolo/doppio materassino di lana minerale dello spessore di ..... mm (1)(2) e densità indicativa .....  $\text{kg/m}^3$  (1)(2).

La fornitura in opera sarà comprensiva della stuccatura dei giunti, degli angoli e delle teste delle viti in modo da ottenere una superficie pronta per la finitura. Le modalità per la messa in opera saranno conformi alle norme UNI 9154 parte I e alle prescrizioni del produttore.

Prezzo al  $\text{m}^2$  per altezze fino a 3,00 m.

(Sovrapprezzi per: lastra F-ZERO (classe A1), Idrolastra GKI (H), Idroignilastra GKFI (HF), profili a taglio acustico "Knauf Magnum Plus", altezze superiori a 3,00 m).

## Parete Knauf W116 a doppia orditura metallica e doppio rivestimento (per installazioni impiantistiche e cavedi tecnici)

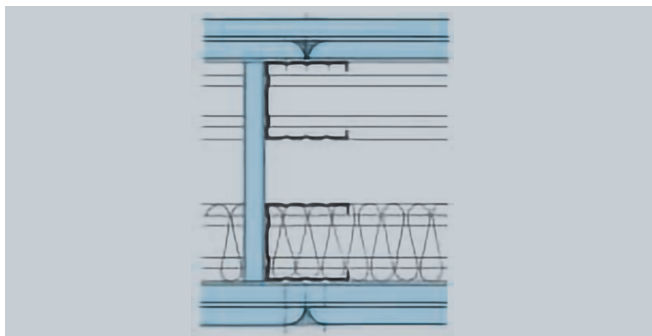

Fornitura e posa in opera di parete divisoria interna a doppia orditura metallica e rivestimento in lastre di gesso rivestito Knauf atta a garantire una resistenza al fuoco R.E.I. ....(1), con potere fonoisolante  $R_w = \dots\dots$ dB (2), dello spessore totale di.....mm (2). L'orditura metallica verrà realizzata in doppia serie parallela con profili Knauf in acciaio zincato con classificazione di 1° scelta, a norma UNI EN 10327, con resistenza in nebbia salina 72h, spessore 0,6 mm, delle dimensioni di:

guide U40/.....(3)/40 mm

montanti C50/.....(3)/50 mm, posti ad interasse non superiore a 300/400/600 mm

isolata dalle strutture perimetrali con nastro monoadesivo Knauf con funzione di taglio acustico, dello spessore di 3,5 mm.

I profili saranno marcati CE conformemente alla norma armonizzata EN 14195 riguardante "Profili per Sistemi in Lastre in Gesso Rivestito", in classe A1 di reazione al fuoco, prodotti secondo il sistema di qualità UNI-EN-ISO 9001-2000.

Le orditure metalliche saranno distanziate di .....mm per consentire il passaggio delle reti impiantistiche, e collegate tra loro con elementi di lastre in gesso rivestito Knauf di 300 mm di altezza, a interasse di 900 mm, avvitate all'anima dei montanti.

Il rivestimento su un solo lato di ciascuna orditura sarà realizzato con doppio strato di lastre in gesso rivestito, marcate CE a norma UNI EN 520 e conformi alla DIN 18180, Knauf GKB (A)/GKF (F), collaudate dal punto di vista biologico-abitativo come da certificato rilasciato dall'Istituto di Bioarchitettura di Rosenheim, dello spessore di ..... mm(1)(2), in classe di reazione al fuoco A2s1d0 (non infiammabile), avvitate all'orditura metallica con viti autoperforanti fosfatate. Nell'intercapedine verrà inserito un singolo/doppio materassino di lana minerale dello spessore di ..... mm (1)(2) e densità indicativa .....  $\text{kg/m}^3$  (1)(2).

La fornitura in opera sarà comprensiva della stuccatura dei giunti, degli angoli e delle teste delle viti in modo da ottenere una superficie pronta per la finitura. Le modalità per la messa in opera saranno conformi alle norme UNI 9154 parte I e alle prescrizioni del produttore.

Prezzo al  $\text{m}^2$  per altezze fino a 3,00 m.

(Sovrapprezzi per: lastra F-ZERO (classe A1), Idrolastra GKI (H), Idroignilastra GKFI (HF), profili a taglio acustico "Knauf Magnum Plus", altezze superiori a 3,00 m).

## Parete Knauf W118 ad orditura metallica singola, triplo rivestimento e lamiera in acciaio

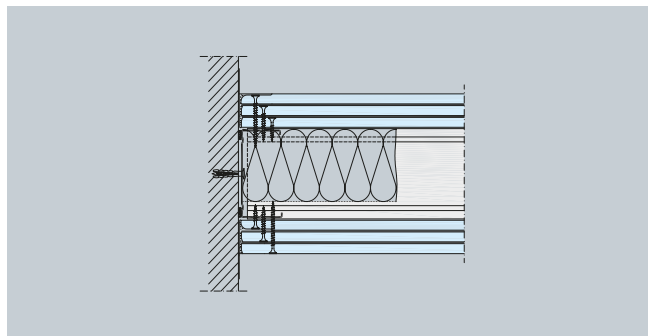

Fornitura e posa in opera di parete divisoria interna antintrusione ad orditura metallica e rivestimento in lastre di gesso rivestito Knauf W118 atta a garantire una resistenza al fuoco R.E.I. .... (1) e con potere fonoisolante  $R_w = \dots\dots$ dB (2), dello spessore totale di 177 mm. L'orditura metallica verrà realizzata con profili Knauf in acciaio zincato con classificazione di 1° scelta, a norma UNI EN 10327, con resistenza in nebbia salina 72h, spessore 0,6mm, delle dimensioni di:

guide U40/100/40 mm

montanti C50/100/50 mm, posti ad interasse non superiore a 300 mm

isolata dalle strutture perimetrali con nastro monoadesivo Knauf con funzione di taglio acustico, dello spessore di 3,5 mm.

I profili saranno marcati CE conformemente alla norma armonizzata EN 14195 riguardante "Profili per Sistemi in Lastre in Gesso Rivestito", in classe A1 di reazione al fuoco, prodotti secondo il sistema di qualità UNI-EN-ISO 9001-2000.

Il rivestimento su entrambi i lati dell'orditura sarà realizzato con triplo strato di lastre in gesso rivestito, marcate CE a norma UNI EN 520 e conformi alla DIN 18180, Knauf GKF(F), collaudate dal punto di vista biologico-abitativo come da certificato rilasciato dall'Istituto di Bioarchitettura di Rosenheim, dello spessore di 12,5 mm, in classe di reazione al fuoco A2s1d0 (non infiammabile), avvitate all'orditura metallica con viti autoperforanti fosfatate. Tra gli strati di lastre in gesso rivestito è interposta una lamiera in acciaio di spessore non inferiore a 0,5 mm. Nell'intercapedine verrà inserito un singolo/doppio materassino di lana minerale dello spessore di ..... mm (1)(2) e densità indicativa .....  $\text{kg/m}^3$  (1)(2).

La fornitura in opera sarà comprensiva della stuccatura dei giunti, degli angoli e delle teste delle viti in modo da ottenere una superficie pronta per la finitura. Le modalità per la messa in opera saranno conformi alle norme UNI 9154 parte I e alle prescrizioni del produttore.

Prezzo al  $\text{m}^2$  per altezze fino a 3,00 m.

(Sovrapprezzi per: lastra F-ZERO (classe A1), Idroignilastra GKFI (HF), profili a taglio acustico "Knauf Magnum Plus", altezze superiori a 3,00 m).

## Parete Knauf W115+1 a doppia orditura metallica, doppio rivestimento ed ulteriore lastra interposta

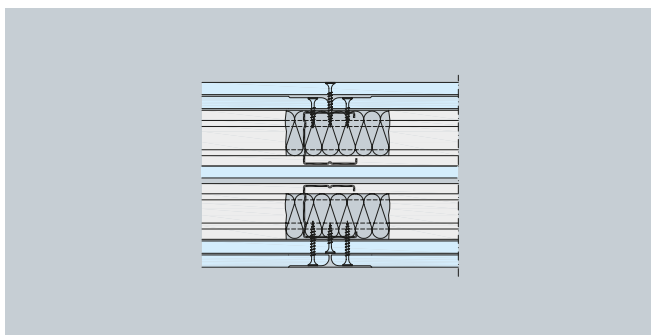

Fornitura e posa in opera di parete divisoria interna a doppia orditura metallica e rivestimento in lastre di gesso rivestito Knauf W115+1 atta a garantire una resistenza al fuoco R.E.I..... (1) e con potere fonoisolante  $R_w = \dots\dots\dots$  dB (2), dello spessore totale di .....mm (2). L'orditura metallica verrà realizzata in doppia serie parallela con profili Knauf in acciaio zincato con classificazione di 1° scelta, a norma UNI EN 10327, con resistenza in nebbia salina 72h, spessore 0,6 mm, delle dimensioni di:

guide U40/.....(3)/40 mm

montanti C50/.....(3)/50 mm, posti ad interasse non superiore a 300/400/600 mm

isolata dalle strutture perimetrali con nastro monoadesivo Knauf con funzione di taglio acustico, dello spessore di 3,5 mm.

I profili saranno marcati CE conformemente alla norma armonizzata EN 14195 riguardante "Profili per Sistemi in Lastre in Gesso Rivestito", in classe A1 di reazione al fuoco, prodotti secondo il sistema di qualità UNI-EN-ISO 9001-2000.

Il rivestimento su entrambi i lati di ciascuna orditura sarà realizzato con doppio strato di lastre in gesso rivestito, marcate CE a norma UNI EN 520 e conformi alla DIN 18180, Knauf GKB (A)/GKF (F), collaudate dal punto di vista biologico-abitativo come da certificato rilasciato dall'Istituto di Bioarchitettura di Rosenheim, dello spessore di .....mm (1)(2), in classe di reazione al fuoco A2s1d0 (non infiammabile), avvitate all'orditura metallica con viti autoperforanti fosfatate. All'interno della parete è avvitata, ad una delle due orditure metalliche, una ulteriore lastra in gesso rivestito Knauf A (GKB) dello spessore di ..... mm. Nell'intercapedine verrà inserito un singolo/doppio materassino di lana minerale dello spessore di ..... mm (1)(2) e densità indicativa .....  $\text{kg/m}^3$  (1)(2).

La fornitura in opera sarà comprensiva della stuccatura dei giunti, degli angoli e delle teste delle viti in modo da ottenere una superficie pronta per la finitura. Le modalità per la messa in opera saranno conformi all'norma UNI 9154 parte I e alle prescrizioni del produttore.

Prezzo al  $\text{m}^2$  per altezze fino a 3,00 m.

(Sovrapprezzi per: Ignilastra F(GKF), lastra F-ZERO (classe A1), Idrolastra GKI (H), Idroignilastra GKFI (HF), altezze superiori a 3,00 m).

**k**

**Nota:** (1) Vedi Brochure "Protezione Passiva dal Fuoco" (2) Vedi Scheda Tecnica "Pareti Knauf W11", Isolamento Acustico, pag. 2-3 (3) Specificare la dimensione dell'anima del profilo: 50-75-100-150 mm

## Generalità

Le pareti Knauf sono costituite da un'orditura singola (W111, W112, W113, W118, K234) o doppia (W115, W116, W115+1) e un rivestimento su entrambi i lati con lastre Knauf standard GKB (A), Idrolastre GKI (H), Ignilastre GKF (F), Idroignilastre GKFI (HF) e Fireboard (K234). L'orditura metallica è collegata perimetralmente alla struttura portante. Il tipo ed il numero delle lastre di rivestimento è in funzione delle prestazioni della parete relativamente alla statica, all'antincendio, all'acustica e l'igrotermia.

I rivestimenti possono essere singoli, doppi o tripli. Il dimensionamento per pareti di altezza superiore rispetto a quelle indicate in scheda possono essere richieste al Settore Tecnico. Nell'intercapedine della parete possono essere inseriti materiali isolanti per conferire migliori caratteristiche di isolamento termico/acustico e per la protezione al fuoco. Trovano alloggio nelle intercapedini anche installazioni impiantistiche elettriche, sanitarie, ecc. È necessario realizzare giunti di dilatazione ogni 15 m di lunghezza di parete e in corrispondenza di giunti strutturali.

### W115 - Parete ad alto isolamento acustico

Per ottenere un elevato isolamento acustico si monteranno due orditure metalliche parallele, separate da un intercapedine ed isolate dalle pareti perimetrali mediante nastri isolanti.

### W116 - Parete per le installazioni impiantistiche

Collegare i montanti con strisce di lastre Knauf di circa 300 mm di altezza, ad interasse di circa 900 mm.

### W118 - Parete antintrusione

La parete Knauf W118, raggiunge la resistenza all'antintrusione della categoria di resistenza A secondo gli standard VdS (associazione tedesca degli assicuratori contro danni) ovvero la categoria di resistenza 3 secondo DIN EN V da 1627 a 1630.

La parete antintrusione Knauf è un sistema brevettato e quindi legalmente protetta (Brevetto n. 29622165.1). Con un rivestimento triplo su entrambi i lati in lastre Knauf GKF e due inserti di lamiera in acciaio, posati orizzontalmente su ogni lato fra gli strati delle lastre, la parete antintrusione raggiunge con/ senza strato isolante e con un interasse supporti di 30 cm la categoria di resistenza al fuoco F90, ovv. la classificazione di una parete antincendio sec. DIN 4102-3 con un'altezza di parete massima di 9 m.

## Montaggio

### Orditura metallica

Per il collegamento alle strutture perimetrali applicare il sigillante acustico Trennwandkitt (2 cordoni) o il nastro mono/biadesivo di guarnizione isolante sulla parte posteriore dei profili guida ad "U". Per conferire maggiori proprietà fonoisolanti alla parete, sigillare accuratamente con il sigillante acustico secondo la norma DIN 4109, allegato 1, paragrafo 5.2; in questo caso specifico non sono adatte le strisce isolanti porose, come per es. nastro isolante.

Se si prevedono frecce del solaio  $\geq 10$  mm occorre realizzare dei giunti scorrevoli (V. pag. 17).

Fissare i profili perimetrali alle strutture portanti con idonei sistemi di fissaggio, posizionati ad interasse max 1 m; nei profili verticali perimetrali ci dovranno essere almeno 3 punti di fissaggio.

Inserire i profili di supporto a "C" tagliati di 15 mm più corti rispetto all'altezza del piano all'interno dei profili ad "U" ad interasse 300/400/600 mm in funzione dei parametri statici e/o di certificazione antincendio, acustica o di resistenza agli urti e verificarne la verticalità.

### W116 - Parete per installazioni impiantistiche

Collegare i profili montanti doppi con strisce di lastra alte circa 30 cm (distanza circa 60 cm).

### W118 - Parete antintrusione

Fissare perimetralmente alle strutture portanti i profili ad "U" 40/100/40 a pavimento e a soffitto ed i profili "C" alle pareti con idonei tasselli. Distanza dei tasselli: 0,5 m per soffitti, 1 m per pareti (minimo 3 punti di fissaggio).

Inserire i profili a "C" tagliati a misura con un interasse di 30 cm nei profili ad "U"; controllare la verticalità, vincolare sopra e sotto ciascuno con 2 rivetti ciechi in acciaio  $\geq 3 \times 8$  mm. Formare il vano porta con profili asolati.

### Rivestimento

Rivestire con lastre Knauf disposte verticalmente, sollevate 1 cm da terra ed appoggiate al soffitto. Disporre i giunti tra le lastre sulle due facce in modo sfalsato. Non fare coincidere mai i giunti delle lastre con i montanti della porta.

In caso di prestazioni antincendio chiudere la fuga nel collegamento parete/pavimento con stucco a base gesso, nel caso di prestazioni fonoisolanti può essere utilizzato il sigillante acustico Knauf Trennwandkitt.

L'interasse delle viti è pari a 25 cm; nel caso di doppio rivestimento l'interasse delle viti del primo strato di lastre può essere aumentato a 75 cm.

### W111

Sfalsare i giunti di testa di almeno di 400 mm nel caso che le lastre non arrivino a tutt'altezza. È consigliabile stuccare il giunto di testa con il nastro in carta microforata. Nel caso di protezioni antincendio rinforzare le giunte di testa con profili.

**W113/W118**

Queste pareti sono rivestite con tre lastre: ogni strato deve essere sfalsato rispetto al precedente.

L'interasse delle viti è:

- primo strato a 75 cm,
- secondo strato a 50 cm,
- terzo strato, quello a vista 25 cm.

**W118 - Parete antintrusione**

Disporre orizzontalmente, per ogni lato, due inserti in lamiera di acciaio costituita da una lastra o materiale arrotolato con spessore  $\geq 0,5$  mm, interposti tra gli strati di lastre Knauf, sovrapporre tutti i giunti di lamiera di almeno 10 cm, disporre i giunti verticali su montanti. Fissare le lamiere in acciaio temporaneamente con viti autoperforanti per il corretto posizionamento. Le viti verranno rimosse procedendo con il fissaggio del rivestimento.

**Fissaggio delle lastre Knauf con viti autoperforanti TN e TB**

Rivestimento spessore in mm	Fissaggio delle lastre Knauf su profili metallici (penetrazione minima $\geq 10$ mm)	
	Spessore della lamiera $s \leq 0,7$ mm	$0,7$ mm $< s \leq 2,25$ mm
12,5 GKB / GKF	<b>TN</b> 3,5 x 25	<b>TB</b> 3,5 x 25
20 Fireboard	<b>TN</b> 3,5 x 35	<b>TB</b> 3,5 x 35
2 x 12,5 GKB / GKF	<b>TN</b> 3,5 x 25 + <b>TN</b> 3,5 x 35	<b>TB</b> 3,5 x 25 + <b>TB</b> 3,5 x 45
2 x 15 GKF, 15 + 12,5 GKF	<b>TN</b> 3,5 x 25 + <b>TN</b> 3,5 x 45	<b>TB</b> 3,5 x 35 + <b>TB</b> 3,5 x 45
2 x 18 GKF, 25 + 12,5 GKF	<b>TN</b> 3,5 x 35 + <b>TN</b> 3,5 x 55	<b>TB</b> 3,5 x 45 + <b>TB</b> 3,5 x 55
3 x 12,5 GKB / GKF	<b>TN</b> 3,5 x 25 + <b>TN</b> 3,5 x 35 + <b>TN</b> 3,5 x 55	<b>TB</b> 3,5 x 25 + <b>TB</b> 3,5 x 45 + <b>TB</b> 3,5 x 55

**Ritagli massimi in profili C di pareti ad orditura metallica**

Orditure metalliche a "C"	Rivestimento	Ritagli quantità delle aperture	Dimensioni delle aperture
75/100	Singolo	1 a supporto	
	A più strati	2 a supporto	
50	A più strati	1 a supporto	

Le aperture indicate in tabella possono essere realizzate in aggiunta alle punzonature già presenti.

## Stuccatura

Per una migliore resistenza delle fughe si consiglia l'utilizzo del nastro in carta microforata stuccato con Knauf Fugenfüller Leicht o Uniflott. L'utilizzo del nastro in rete offre minori garanzie di resistenza in presenza di dilatazioni.

Knauf Uniflott Idro è resistente all'umidità e pigmentato nel colore delle Idrolastre Knauf H (GKI): colore verde.

Per ottenere una finitura accurata si potrà utilizzare come ultima mano di stucco Knauf F2F.

Per rivestimenti a più strati è buona norma riempire i giunti degli strati inferiori con lo stucco e di stuccare i giunti dello strato esterno con la carta microforata.

Stuccare le teste delle viti visibili.

Si consiglia di armare i giunti dei bordi tagliati degli strati di rivestimento visibili con il nastro di carta microforata.

Applicare come fondo su tutta la superficie delle lastre Knauf Tiefengrund o Knauf Spezialgrund (pigmentato di bianco), al fine di uniformare il grado dell'assorbimento delle superfici cartionate e stuccate prima di qualsiasi finitura.

### Temperatura di lavorazione

La stuccatura può essere effettuata soltanto quando nelle lastre Knauf non si verificano modifiche della lunghezza significative, p.es. in seguito a variazione di umidità o temperatura ambientale.

La temperatura ambiente non deve essere inferiore a circa +10 °C per la posa e l'essiccazione della stuccatura.

Stuccare le lastre Knauf soltanto dopo il completamento di tutte le lavorazioni (es. massetto) che portano umidità ambientale.

### K234 Pareti Fireboard

Stuccare le teste delle viti con stucco Knauf Fireboard Spachtel.

Stuccatura dei giunti: applicare uno strato fine di stucco Knauf Fireboard Spachtel (minimo 1 mm) e inserire il nastro copri-giunto in fibra di vetro. Operazioni successive potranno essere svolte soltanto dopo l'essiccazione dello stucco.

Rasatura della superficie: è consigliabile applicare un ulteriore strato di rasatura della superficie con stucco Knauf Fireboard Spachtel, se sono richiesti requisiti specifici alla superficie (p.es. antincendio, estetica).

È opportuno carteggiare leggermente le aree stuccate dopo l'essiccazione.

## Trattamento della superficie

Prima dell'applicazione della pittura o di un rivestimento trattare la superficie con opportuno fondo. Sulle pareti in lastre Knauf possono essere applicati i seguenti rivestimenti:

**Pitture:** pitture sintetiche o dispersione lavabili e resistenti all'abrasione, pitture a olio, vernici opache, vernici a base di resina, vernici a base di resina polimerizzata pitture alla resina alchidica, vernice poliuretana (PUR), vernice epossidica (EP) secondo l'uso ed i requisiti necessari.

**Rivestimenti ceramici:** per rivestimenti ceramici è consigliabile installare un doppio rivestimento in lastre.

**Intonaci:** Knauf intonaci strutturati, p. es. intonaci a base di resina sintetica, intonaci leggeri, lo stucco su tutta la superficie come p.es. Knauf Board-Finish, intonaci minerali insieme alla stuccatura con nastro microforato in carta. Assicurare un'essiccazione rapida mediante sufficiente areazione dopo l'applicazione di intonaci alla resina sintetica e cellulose.

**Tappezzeria:** tappezzeria in carta, tessuto e materiale sintetico. Possono essere utilizzati soltanto collanti a base di metilcellulosa secondo la scheda tecnica no. 16, "Direttive tecniche per lavori con carta da parati e collanti", Francoforte sul Meno 2002, rilasciata dal "Bundesausschuss Farbe und Sachwerterschutz". Assicurare un'essiccazione rapida mediante sufficiente areazione dopo l'applicazione della finitura.

**Rivestimenti alcalinici** come tinta a calce, pittura al silicato di sodio e ai silicati alcalini non sono adatti come rivestimento di lastre Knauf.

Idropitture a base di silicati alcalini possono essere utilizzate con la relativa indicazione da parte dei produttori, rispettando accuratamente i loro consigli per l'uso.

Nel caso di superfici formate da lastre Knauf esposte per lungo tempo senza protezione all'azione della luce, possono affiorare sostanze ingiallenti attraverso la pittura. Si consiglia, perciò, di eseguire una prova di pittura in diversi punti delle lastre, comprese le zone stuccate. L'affioramento di sostanze ingiallenti può essere evitato solo applicando speciali sostanze isolanti come mano di fondo che funzionino da barriera.

**k**

**Nota:** Per maggiori dettagli v. Manuale Stuccatura Knauf







**Sede**

Castellina Marittima (PI)  
Tel. 050 69211  
Fax 050 692301

**Stabilimento  
Sistemi a Secco**

Castellina Marittima (PI)  
Tel. 050 69211  
Fax 050 692301

**Stabilimento  
Sistemi Intonaci**

Gambassi Terme (FI)  
Tel. 0571 6307  
Fax 0571 6780141

**K-Centri**

Knauf Pisa  
Castellina Marittima (PI)  
Tel. 050 69211

Knauf Milano  
Rozzano (MI)  
Tel. 02 52823711

[www.knauf.com](http://www.knauf.com)

Tutti i diritti sono riservati e oggetto di protezione industriale.  
Le modifiche dei prodotti illustrati, anche se parziali, potranno essere eseguite soltanto se esplicitamente autorizzate dalla società Knauf s.a.s. di Castellina Marittima (PI). Tutti i dati forniti ed illustrati sono indicativi e la società Knauf s.a.s. si riserva di apportare in ogni momento le modifiche che riterrà opportune, in conseguenza delle proprie necessità aziendali e dei procedimenti produttivi.