

KNAUF

***PANNELLI
IN LANA
DI LEGNO***

HERADESIGN®

*Il vostro soffitto la nostra
soluzione*

Build on us.



Knauf Ceiling Solutions

Soluzioni complete per sistemi di controsoffitti.





INTRODUZIONE

- 04** Cronologia
- 08** Acustica
- 10** Sostenibilità
- 13** Proprietà del prodotto
- 14** Referenze
- 20** Colori

PRODOTTI

- 23** Gamma prodotti Standard
- 28** Gamma prodotti A2
- 30** Gamma prodotti Plus
- 32** Accessori

SISTEMI

- 35** Sistema B – Montaggio a vite
- 36** Sistema C – Sistema a vista
- 37** Sistema A – Sistema nascosto
- 42** Bordi di sistema
- 44** Linee guida di movimentazione/
installazione

1935

1976

1908 1920 | 1940 1945 1950 1955 1960 1965 1970 1975 | 1980 1985 1990



Modernità senza tempo

RICHIESTI IN TUTTO IL MONDO

Le storie di successo come quella dei pannelli in legno legati da magnesite sono frutto di una visione chiara, di innovazione e di coerenza. Introdotto come prodotto rivoluzionario per l'edilizia nel 1908, il pannello in lana di legno ha subito una radicale trasformazione nel corso del tempo. Il percorso che lo ha reso un prodotto davvero rivoluzionario è iniziato nel 1935 con i primi passi verso la funzionalità e il design. Dal Giappone all'America, dalla Finlandia al Sudafrica, è stato ed è tuttora un elemento di forte impatto visivo in molti edifici noti e prestigiosi. Particolarmente funzionale e dall'estetica senza tempo, ha resistito alla prova dell'evoluzione degli stili architettonici e dei requisiti funzionali.



2005 2012

2019

1995 2000

2010 2011

2013 2014 2015 2016 2017 2018

2020 2021

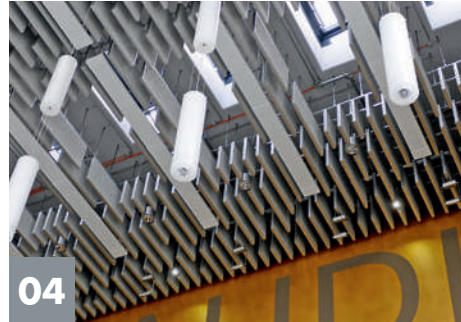
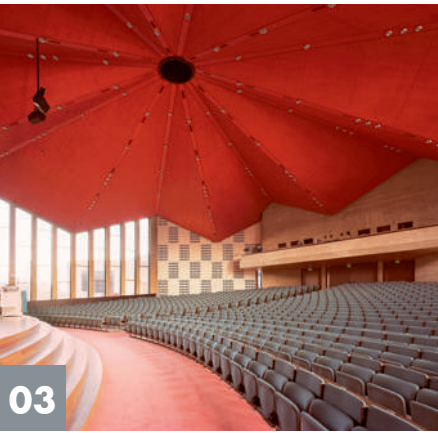

Heradesign

“ CREATIVI E DIVERSAMENTE
ANTICONFORMISTI”

Ecco cosa si intende per acustica sostenibile.
La soluzione acustica in lana di legno di alta qualità si presta a una varietà pressoché infinita di progetti, in grado di contribuire in modo decisivo alla creazione di spazi ecologici e confortevoli. Lo testimonia il premio di fama internazionale Cradle to Cradle Certified® Gold per HERADESIGN® nei colori naturali e bianco.

- 01 Palazzetto della squadra calcistica Ajax Amsterdam 1935
- 02 Terminal dell'aeroporto di Aruba 1976
- 03 Università Erasmus, Rotterdam, Paesi Bassi
- 04 Università di Rhein-Waal
- 05 American International College, Kuwait, crediti fotografici: © Matt Livey



Comfort acustico





LA RICHIESTA DI AMBIENTI CONFORTEVOLI È OGGI PIÙ ELEVATA CHE MAI. UNA VERA E PROPRIA SFIDA PER ARCHITETTI, PROGETTISTI E PROPRIETARI DI IMMOBILI DI TUTTO IL MONDO. NOI ABBIAMO LA RESPONSABILITÀ DI FORNIRE SOLUZIONI CHE CONSENTANO DI RISPONDERE A QUESTA SFIDA.

Le soluzioni acustiche HERADESIGN® sono realizzate in materiali eco-compatibili e sono disponibili in una varietà pressoché illimitata di opzioni di design.

Con HERADESIGN®, stiamo dando un contributo concreto alla creazione di spazi di lavoro e residenziali moderni e di qualità.

HERADESIGN®. Cosa si intende per acustica sostenibile.

01 Science Park Linz/Austria, crediti fotografici:
© H. Hurnaus, HERADESIGN® Fine

02 Stubaier Gletscherbahn/ Tirolo, Austria, crediti fotografici: © FOTOKUNST - haas & friends Ltd., HERADESIGN® Fine

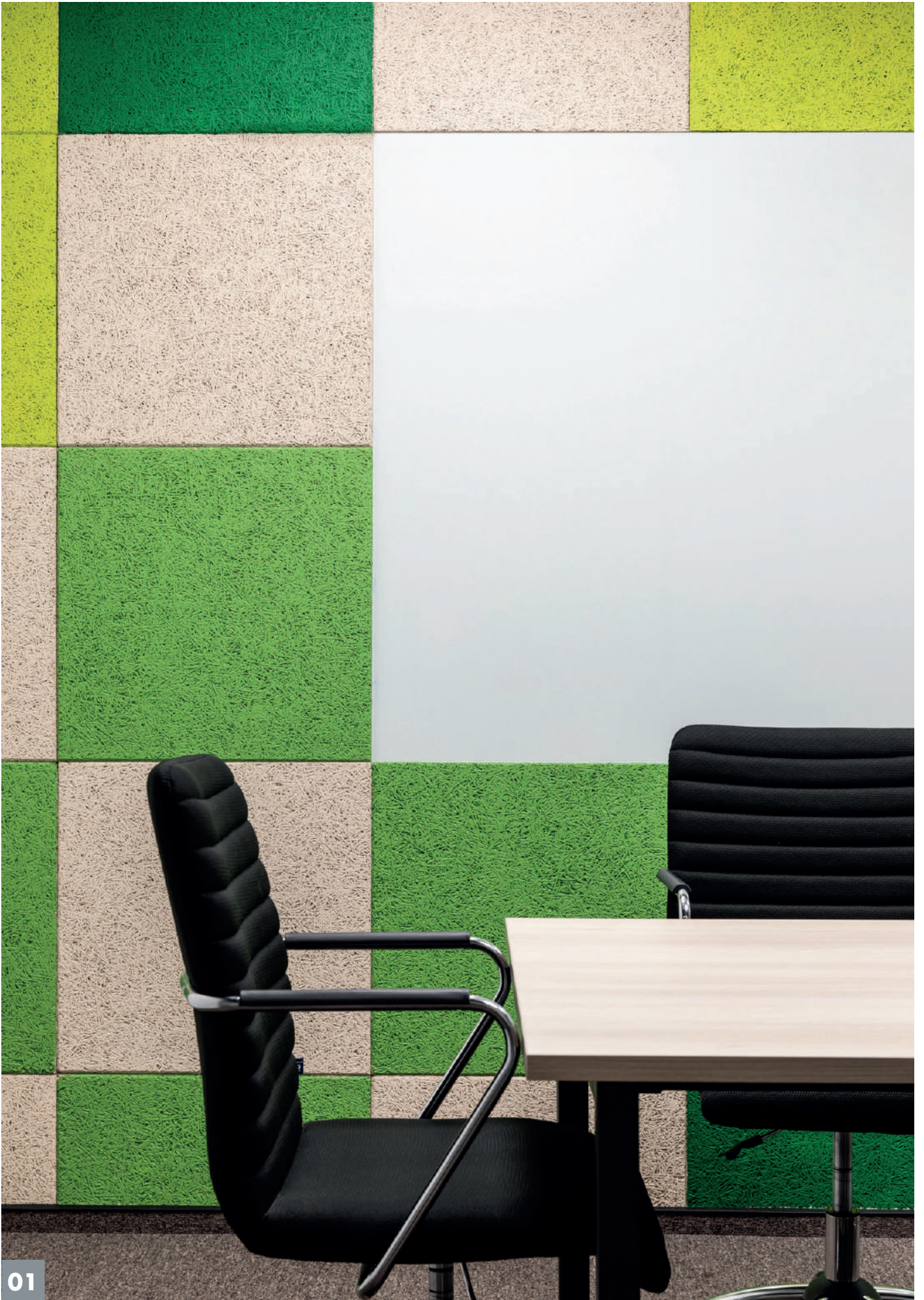

01



Acustica

LE SOLUZIONI ACUSTICHE HERADESIGN® ELIMINANO COMPLETAMENTE I FASTIDIOSI RUMORI DI SOTTOFONDO. O MEGLIO, QUASI COMPLETAMENTE, DATO CHE ESISTONO FONTI DI RUMORE CHE PERFINO NOI NON SIAMO IN GRADO DI CONTROLLARE. NON TUTTI GLI ELEMENTI DI DISTURBO SONO OVVIAMENTE ASSOCIATI AL RUMORE. PER UN AMBIENTE GRADEVOLE E POSITIVO, NON È IMPORTANTE SOLO CIÒ CHE SENTIAMO MA IN PARTICOLARE CIÒ CHE PERCEPIAMO.

HERADESIGN® si occupa da decenni delle complessità dell'acustica. Oltre allo studio del rumore e dell'acustica, per noi significa anche sviluppare soluzioni sostenibili, ottimizzate dal punto di vista acustico. L'acustica è uno dei principali fattori che influenzano il benessere e l'umore delle persone, anche se in modo inconsapevole.

Con il marchio HERADESIGN®, Knauf Ceiling Solutions sviluppa, produce e distribuisce sistemi acustici per controsoffitti in lana di legno sostenibile di alta qualità. Unici e senza tempo, i prodotti HERADESIGN® sono disponibili in una miriade di colori, forme e dimensioni creative. L'aspetto 'caldo' alla vista e al tatto della superficie in lana di legno distingue nettamente i nostri prodotti da tutti gli altri. Frutto di vaste conoscenze e decenni di esperienza nella fornitura di eccellenti soluzioni acustiche sostenibili, sono in grado di migliorare il comfort e il benessere degli occupanti di qualsiasi spazio.

Con HERADESIGN® relax e concentrazione sono garantiti!

I sistemi acustici HERADESIGN® sono la soluzione ideale per edifici scolastici, impianti sportivi, uffici, infrastrutture, locali di intrattenimento e strutture ricreative. Il presente catalogo fornisce informazioni sulla varietà dei nostri prodotti, sulle loro eccellenti prestazioni di assorbimento acustico e sulle esclusive opzioni di design delle soluzioni acustiche HERADESIGN®.



01

Sostenibilità

UTILIZZANDO MATERIE PRIME DI ALTA QUALITÀ E TECNOLOGIE DI PRODUZIONE INNOVATIVE, I PANNELLI ACUSTICI IN LANA DI LEGNO HERADESIGN® OFFRONO MOLTEPLICI POSSIBILITÀ DI PROGETTAZIONE E APPLICAZIONI.

Grazie al loro eccellente assorbimento acustico, i controsoffitti e le pareti acustiche HERADESIGN® contribuiscono significativamente al miglioramento del comfort indoor e di benessere.

Le soluzioni acustiche HERADESIGN® inoltre sono garanzia di sostenibilità, infatti hanno ottenuto numerose certificazioni in campo ambientale che ne attestano le ottime performance ambientali.

Prodotti certificati FSC® disponibili su richiesta.

-
- 01** Wasserwelten Langenhagen/Germania, crediti fotografici: © David Matthiessen, HERADESIGN® Superfine
- 02** Wasserwelten Langenhagen/Germania, crediti fotografici: © David Matthiessen, HERADESIGN® Superfine



Nel 2017, Knauf Ceiling Solutions ha ideato un esclusivo processo globale per il recupero delle sostanze leganti dai pannelli in lana di legno presso lo stabilimento di produzione di Ferndorf in Austria. Con il nuovo sistema di recupero del legante (ricalcinazione), l'azienda ha intensificato il processo zero rifiuti e il conseguente ingresso nella produzione circolare dei pannelli in lana di legno HERADESIGN®.

Da allora, 4.000 tonnellate di residui di fabbricazione dei pannelli sono stati reimmessi ogni anno nel processo di produzione. Nel complesso, con l'impianto di ricalcinazione, Knauf Ceiling Solutions non solo riduce i propri costi per l'acquisto di agenti leganti ma dà anche un significativo contributo alla protezione del clima. La produzione (ad alto consumo energetico) di una tonnellata di agente legante magnesite produce una tonnellata di CO₂. Ciò determina un risparmio di 4.000 tonnellate di CO₂ all'anno. Inoltre, evitando il trasporto di materiali dallo stabilimento di produzione in discarica si registrano più di 600 viaggi in camion in meno all'anno.



www.blauerengel.de/uz132



Das Zeichen für verantwortungsvolle Waldwirtschaft
FSC® C120661





Performance

LEGNO, ACQUA E MAGNESITE SONO I PRINCIPALI COMPONENTI DEI PANNELLI ACUSTICI HERADESIGN®.

Questa combinazione di materiali è assolutamente sicura in termini di sostenibilità ambientale. I pannelli in lana di legno legati da magnesite di HERADESIGN® sono prodotti naturali, conformi alle tendenze di sostenibilità odierne.

I pannelli acustici HERADESIGN® hanno una durabilità più di 80 anni negli edifici. Qualora necessario, i pannelli in lana di legno legati da magnesite possono essere smaltiti facilmente o riciclati.





TEXTURE SUPERFICIALE APERTA E LISCIA

Solo con le tecnologie e gli standard di qualità sviluppati da HERADESIGN® è possibile creare texture superficiali aperte, lisce e leggere, mantenendo al tempo stesso una ridotta quantità di agenti leganti. Questa struttura unica conferisce ai pannelli un carattere eccellente ed esclusivo, permettendo di utilizzarli in applicazioni interne di alta qualità.



ELEVATA DURABILITÀ

Ideale per condizioni indoor con umidità dell'aria relativa interna tra 40 e 80%. La magnesite protegge le cellule di legno dall'invecchiamento e dalla distruzione dovuti all'attacco di funghi e microorganismi. Per applicazioni tra 80% e 90% è necessaria una valutazione approfondita. Per zone con umidità relativa tra 40 e 10 %, le lastre devono essere in condizioni stabili rispetto all'ambiente e con un contenuto inferiore al 20% in peso.



PRECISIONE DIMENSIONALE E TOLLERANZE

L'esclusiva tecnologia di formatura dei pannelli HERADESIGN® garantisce una deviazione standard dello spessore di solo +/- 1 mm.



REGOLAZIONE DELL'UMIDITÀ E DEL CLIMA

La magnesite è riconosciuta come un agente legante igroscopico e bio-compatibile. Ciò significa che, oltre ad avere proprietà acustiche e decorative, i pannelli acustici, HERADESIGN® regolano anche l'umidità ambiente e il clima.



VARIETÀ DI DESIGN DEI BORDI

La tecnologia di produzione e l'agente legante permettono di realizzare design dei bordi precisi e di alta qualità, compatibili con quasi tutti i sistemi di controsoffittatura e i profili presenti sul mercato.



RIDOTTO RESTRINGIMENTO

I pannelli acustici HERADESIGN® vengono forniti con un tenore di umidità perfettamente equilibrato e pertanto si restringono di 1 solo mm dopo l'installazione. Di conseguenza, le giunzioni sul soffitto sono praticamente invisibili.



ASSORBIMENTO ACUSTICO

Oltre ad applicazioni decorative in strutture per pareti e controsoffitti, i pannelli acustici HERADESIGN® sono in grado di raggiungere **valori di assorbimento acustico fino a 1.00 α_w** .



LA NATURA FA TENDENZA

Oltre a essere insignito del certificato di "innocuità bio-edilizia" (Institute for Building Biology in Rosenheim), HERADESIGN® ha in atto una politica di sostenibilità e conservazione riguardo alla tecnologia del prodotto e all'utilizzo di materie prime (Dichiarazione ambientale di prodotto EPD – AUB a norma EN ISO 14025).



REAZIONE AL FUOCO - INCOMBUSTIBILITÀ (A2)

I pannelli acustici HERADESIGN® hanno una classe di reazione al fuoco standard B-s1, d0. Inoltre, HERADESIGN® Superfine A2 e HERADESIGN® Fine A2 sono disponibili nella classe di reazione al fuoco A2-s1, d0.



MATERIE PRIME RINNOVABILI E DI ALTA QUALITÀ

HERADESIGN® ha scoperto l'agente legante ideale per le fibre di legno. La magnesite protegge le fibre e ne mantiene la flessibilità. Inoltre, per il processo di produzione viene utilizzato solo legno certificato PEFC® e FSC® proveniente da foreste austriache sostenibili.



ELEVATA ROBUSTEZZA MECCANICA

Crash test fino a 85 km/h – i pannelli acustici HERADESIGN® superano a pieni voti il test di resistenza agli impatti da palla a norma DIN 18032 e EN 13964! Merito anche dell'utilizzo della magnesite come agente legante, che garantisce in modo duraturo sia l'elasticità che la solidità delle fibre.



GAMMA PRODOTTI

HERADESIGN® è l'unico produttore di applicazioni in lana di legno a vista ad offrire anche superfici decorative a pori sigillati in aggiunta alle classiche superfici in fibra.

Nota: prestazione in funzione del sistema.
Si faccia riferimento al sistema indicato e non solo al prodotto

- 01** Sea Containers House, Regno Unito,
HERADESIGN® Fine
- 02** Maier & Korduletsch, Vilshofen, Germania,
HERADESIGN® Fine
- 03** Spazio di co-working ANTHILL, Kiev, Ucraina,
HERADESIGN® Fine







01

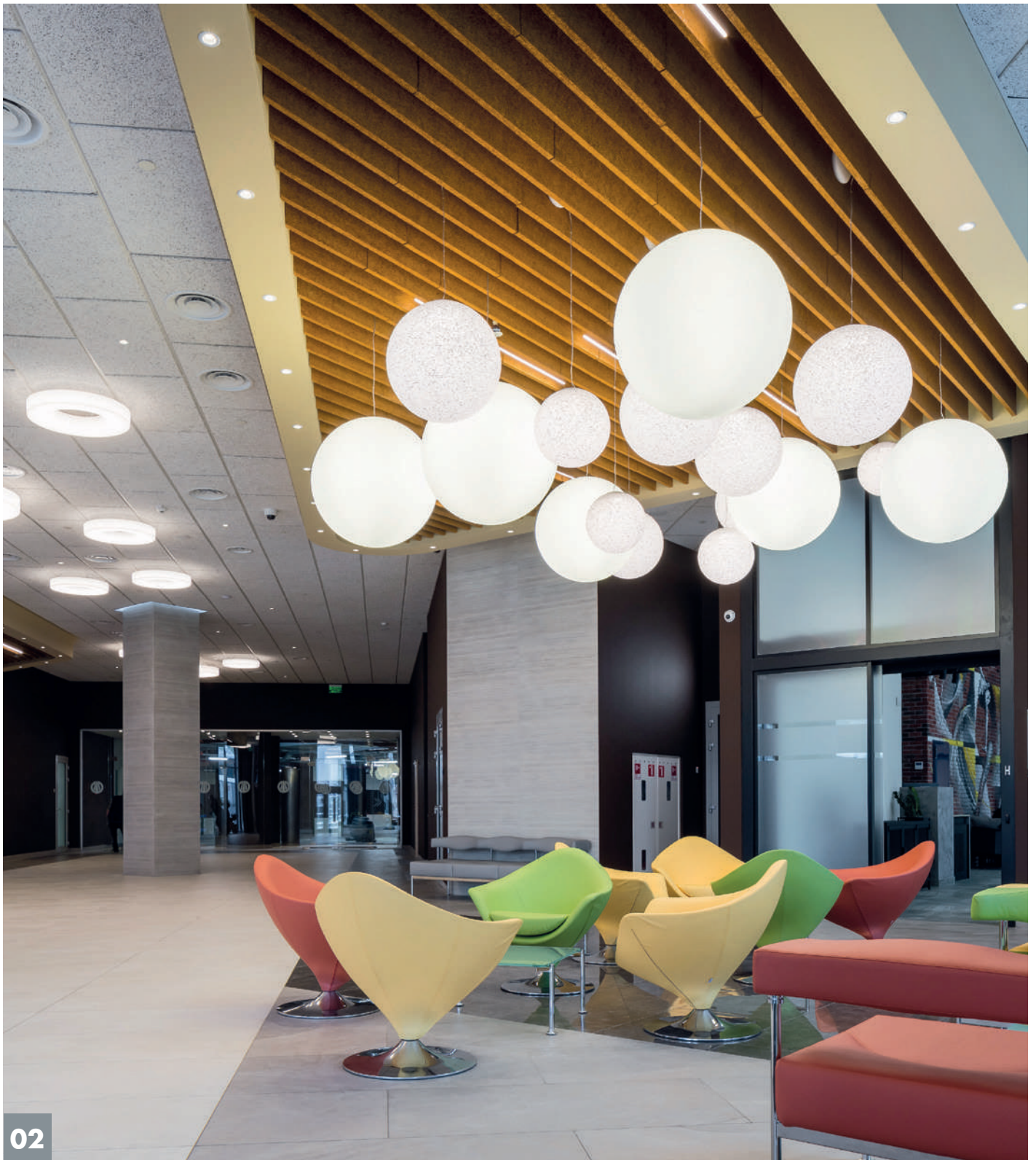

02

-
- 01** Goerzwerk, Berlino, Germania, crediti fotografici:
© Brigida González, HERADESIGN® Superfine
- 02** Centro commerciale Astarta, Kiev, Ucraina,
HERADESIGN® Baffle basic

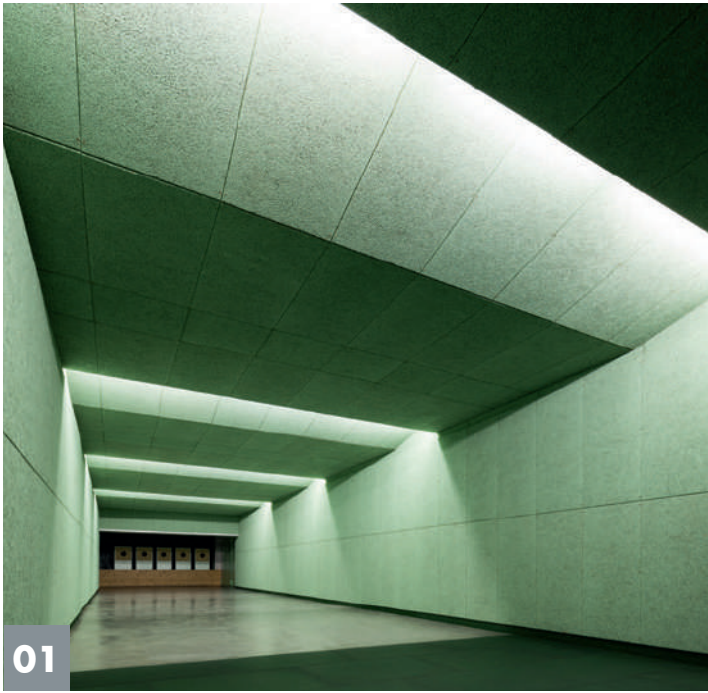

01

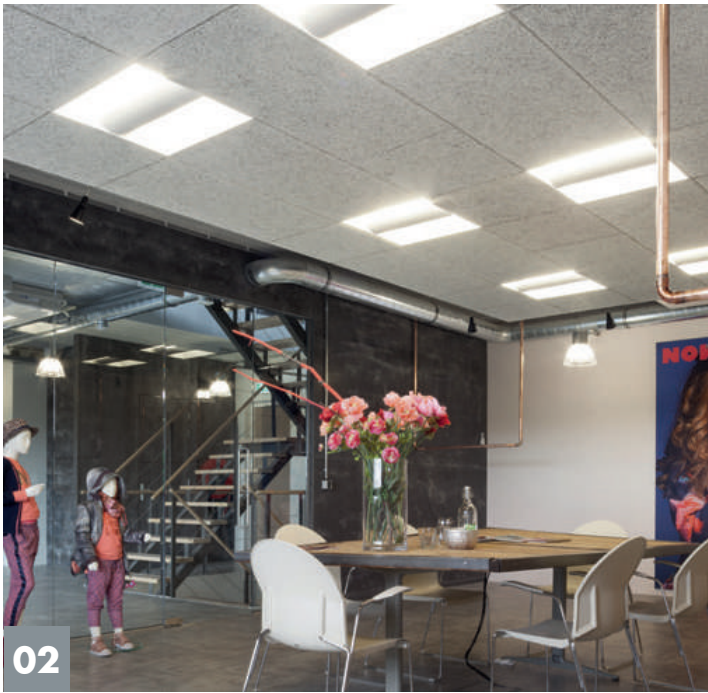

02



03

-
- 01** Schießstand HSG, Monaco di Baviera, Germania, HERADESIGN® Superfine
 - 02** Showroom Jolo Fashion, Paesi Bassi, HERADESIGN® Fine
 - 03** Maier & Korduletsch, Vilshofen, Germania, HERADESIGN® Fine



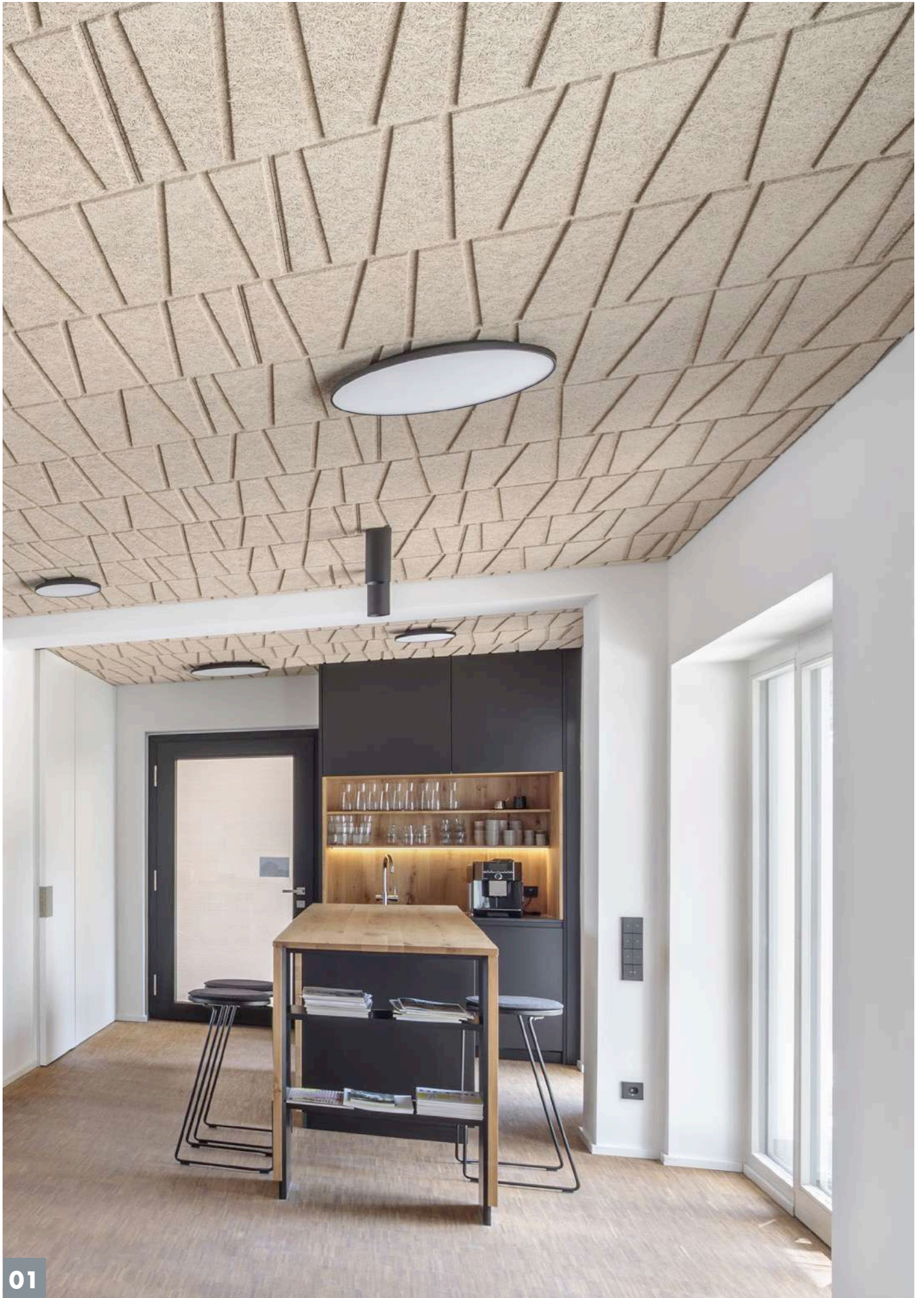

01

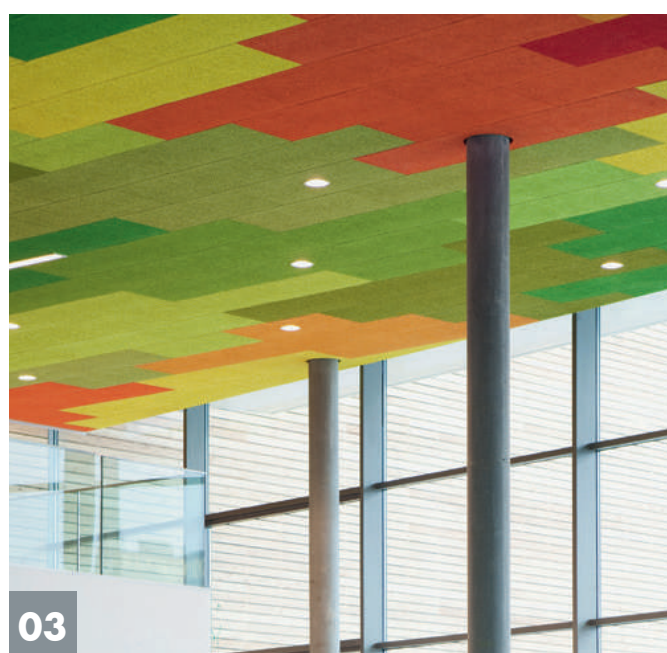
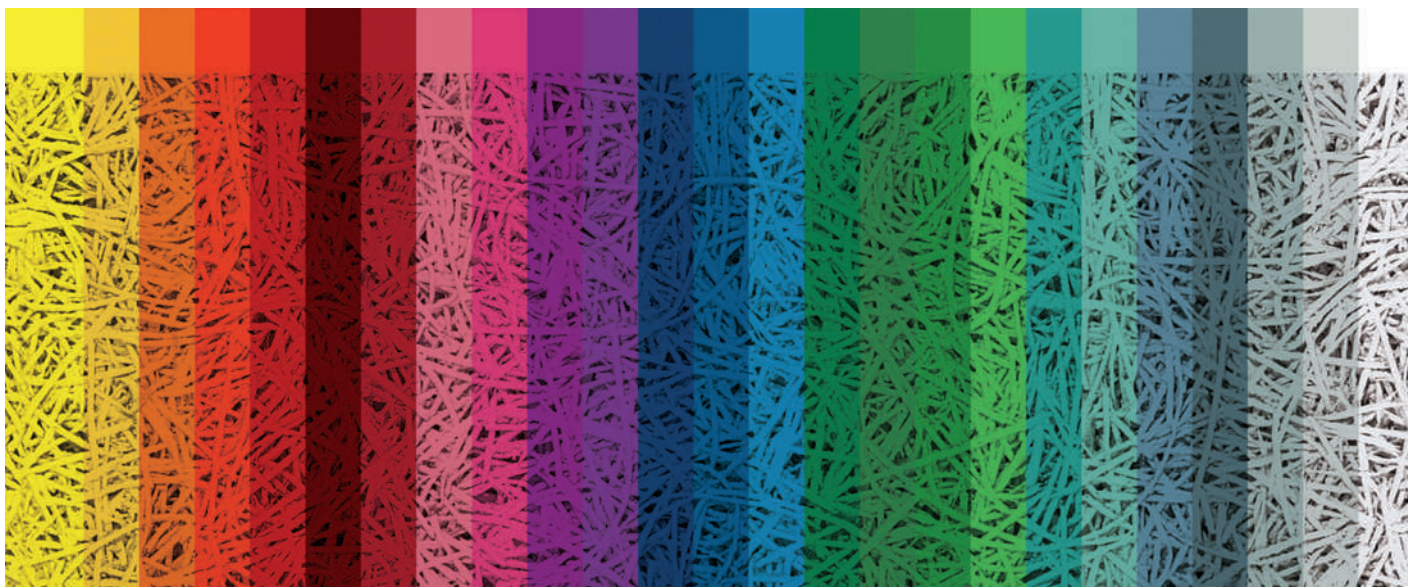

02

03

Colori

01 Schwille Architektenpartnerschaft, Germania, crediti fotografici: © Stefan Mayerhofer, HERADESIGN® Creative

02 Hotel Rovinj, Croazia, HERADESIGN® Superfine

03 Terme di Vienna, Austria, 2011, crediti fotografici: © Cathrine Stukhard, HERADESIGN® Superfine

Per noi non sono importanti soltanto le prestazioni acustiche: vogliamo anche offrire soluzioni per controsoffitti dall'estetica unica. La texture superficiale dei pannelli in lana di legno consente ad architetti e designer di creare progetti colorati suggestivi e distintivi. La gamma di colori disponibili è pressoché illimitata: è possibile scegliere qualsiasi tonalità dei più popolari sistemi di classificazione dei colori come RAL o NCS.

Per colorare i pannelli acustici HERADESIGN® vengono utilizzate vernici a dispersione e pitture ai silicati a base di silicato di potassio e un agente legante organico in colori standard, pastello o tinta unita. Per i pannelli colorati sono disponibili teste delle viti pre-colorate in colore naturale e bianco.

Offriamo anche lo standard di qualità del colore appropriato per applicazioni in aree spa, piscine coperte ecc.



01

01 AIC International College, Kuwait, crediti fotografici:
© Matt Livey, HERADESIGN® Creative

Gamma prodotti STANDARD

HERADESIGN® Macro

HERADESIGN® Macro è un pannello acustico per controsoffitti e pareti in lana di legno legata da magnesite a singolo strato (larghezza delle fibre di circa 3 mm).

- Texture superficiale esclusiva
- Raccomandato per bio-edilizia

GAMMA PRODOTTI PER HERADESIGN® Macro

**Dimensioni nominali in mm
(altre dimensioni a richiesta)**

600x600

1200x600

**Spessore del
prodotto**

A uno strato

25 mm

Peso kg/m²

12,4

Reazione al fuoco a norma EN 13501-1: B-s1, d0

Dimensioni speciali a richiesta. Lunghezza massima 2400 mm.



VALORI DI ASSORBIMENTO ACUSTICO

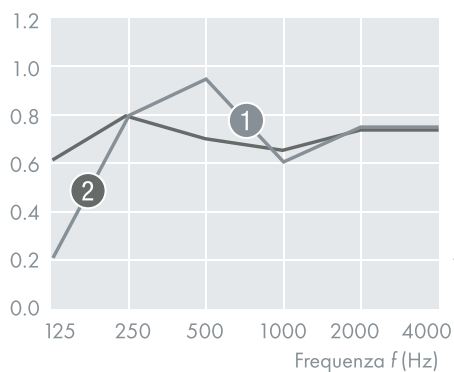

① HERADESIGN® Macro

25 mm TCH 55 mm MW DP9 25 mm

α_w 0.70 (LM) NRC = 0.75

Classe di assorbimento acustico C



Con rivestimento acustico

② HERADESIGN® Macro

25 mm TCH 200 mm MW DP9 25 mm

α_w 0.70 (L) NRC = 0.75

Classe di assorbimento acustico C

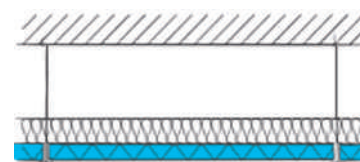

Sospeso con rivestimento acustico

HERADESIGN® Fine

HERADESIGN® Fine è un pannello acustico per controsoffitti e pareti in lana di legno legata da magnesite a singolo strato (larghezza delle fibre di 2 mm).

- Texture superficiale esclusiva
- Raccomandato per bio-edilizia
- Cradle to Cradle Certified® Gold*

* Cradle to Cradle Gold certified solo per colore bianco e colori naturali.

GAMMA PRODOTTI PER HERADESIGN® Fine		
Dimensioni nominali in mm (altre dimensioni a richiesta)		600x600
		625 x 625 mm
		1200 x 600 mm
		1250 x 625 mm
Spessore del prodotto	A uno strato	15 mm
		25 mm
		35 mm
Peso kg/m²		8.2 (15 mm)
		13.3 (25 mm)
		17.5 (35 mm)

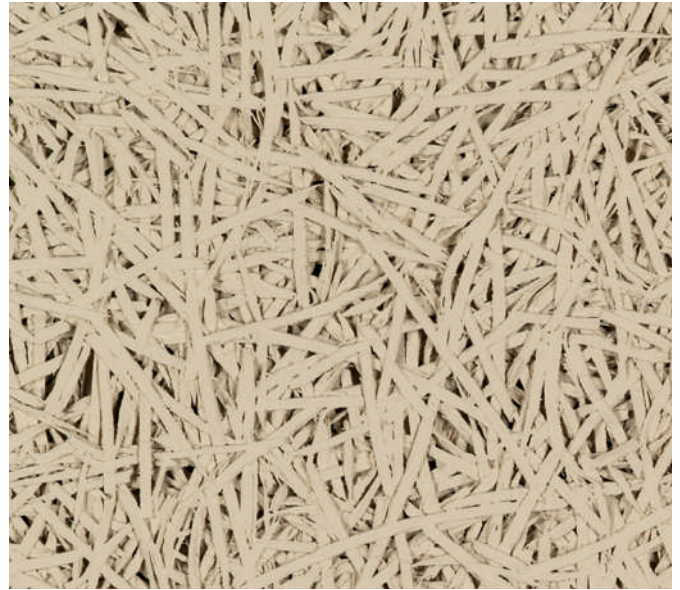

Reazione al fuoco a norma EN 13501-1: B-s1, d0

Dimensioni speciali a richiesta. Lunghezza massima 2400 mm.

VALORI DI ASSORBIMENTO ACUSTICO	① HERADESIGN® Fine	② HERADESIGN® Fine
<p>Assorbimento acustico pratico α_p</p> <p>Frequenza f (Hz)</p>	25 mm TCH 55 mm MW DP9 25 mm α_w 0.85 NRC = 0.90 Classe di assorbimento acustico B	25 mm TCH 200 mm MW DP9 25 mm α_w 0.90 (L) NRC = 0.90 Classe di assorbimento acustico A
	<p>Con rivestimento acustico</p>	<p>Sospeso con rivestimento acustico</p>

HERADESIGN® Superfine

HERADESIGN® Superfine è un pannello acustico per controsoffitti e pareti, realizzato in lana di legno legata da magnesite a singolo strato (larghezza delle fibre di 1 mm).

- Texture superficiale fine
- Raccomandato per bio-edilizia
- Cradle to Cradle Certified® Gold*

* Cradle to Cradle Gold certified solo per colore bianco e colori naturali.

GAMMA PRODOTTI PER HERADESIGN® Superfine

Dimensioni nominali in mm (altre dimensioni a richiesta)		600x600
		625 x 625 mm
		1200 x 600 mm
		1250 x 625 mm
Spessore del prodotto	A uno strato	15 mm
		25 mm
		35 mm
Peso kg/m²		7.8 (15 mm)
		12.6 (25 mm)
		16.5 (35 mm)



Reazione al fuoco a norma EN 13501-1: B-s1, d0

Dimensioni speciali a richiesta. Lunghezza massima 2400 mm.

VALORI DI ASSORBIMENTO ACUSTICO

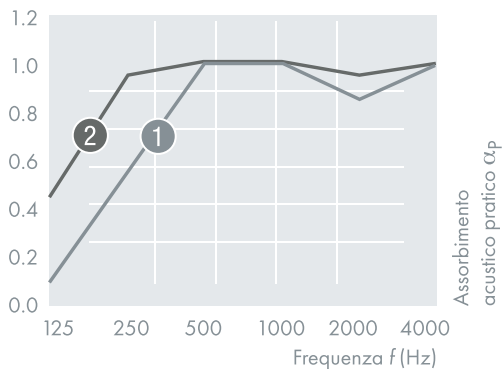

① HERADESIGN® Superfine

25 mm TCH 55 mm MW DP9 25 mm
 α_w 0.85 (H) NRC = 0.85
Classe di assorbimento acustico B



Con rivestimento acustico

② HERADESIGN® Superfine

25 mm TCH 200 mm MW DP9 25 mm
 α_w 1.00 NRC = 1.00
Classe di assorbimento acustico A

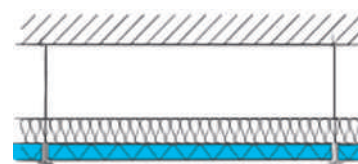

Sospeso con rivestimento acustico

HERADESIGN® Micro

HERADESIGN® Micro è un pannello acustico per controsoffitti e pareti, realizzato in lana di legno legata da magnesite a singolo strato.

- Texture superficiale a pori fini
- Raccomandato per bio-edilizia
- Cradle to Cradle Certified® Gold*

* Cradle to Cradle Gold certified solo per colore bianco e colori naturali.

GAMMA PRODOTTI PER HERADESIGN® Micro		
Dimensioni nominali in mm (altre dimensioni a richiesta)		600x600
		625 x 625 mm
		1200 x 600 mm
		1250 x 625 mm
Spessore del prodotto	A uno strato	25 mm
		35 mm
Peso kg/m²		15.0 (25 mm)
		19.0 (25 mm)

Reazione al fuoco a norma EN 13501-1: B-s1, d0

Dimensioni speciali a richiesta. Lunghezza massima 2400 mm.



VALORI DI ASSORBIMENTO ACUSTICO	① HERADESIGN® Micro	② HERADESIGN® Micro
<p>Assorbimento acustico pratico α_p</p> <p>Frequenza f (Hz)</p>	25 mm TCH 55 mm MW DP9 α_w 0.35 (LM) NRC = 0.50 Classe di assorbimento acustico D	25 mm TCH 200 mm MW DP9 25 mm α_w 0.35 (L) NRC = 0.35 Classe di assorbimento acustico D
	Con rivestimento acustico	Sospeso con rivestimento acustico

HERADESIGN® Plano

HERADESIGN® Plano è una lastra acustica monostrato per controsoffitti in lana di legno legata da magnesite.

- Texture superficiale liscia
- Raccomandato per bio-edilizia
- Cradle to Cradle Certified® Gold*

* Cradle to Cradle Gold certified solo per colore bianco e colori naturali.

GAMMA PRODOTTI PER HERADESIGN® Plano

Dimensioni nominali in mm (altre dimensioni a richiesta)		600x600
		1200x600
Spessore del prodotto	A uno strato	25 mm
Peso kg/m²		15.0

Reazione al fuoco a norma EN 13501-1: B-s1, d0

Dimensioni speciali a richiesta. Lunghezza massima 2400 mm.



VALORI DI ASSORBIMENTO ACUSTICO

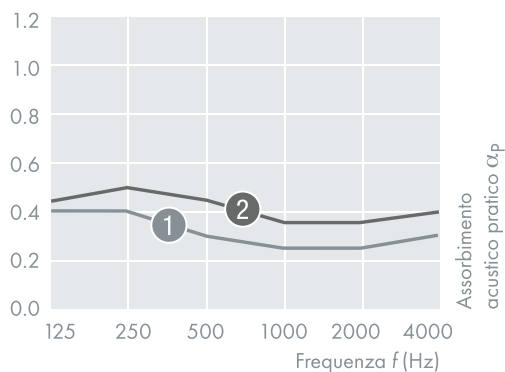

① HERADESIGN® Plano

25 mm TCH 55 mm MW DP9 25 mm

α_w 0.3 (L) NRC = 0.30

Classe di assorbimento acustico D

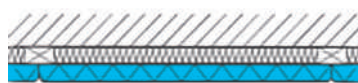

Con rivestimento acustico

② HERADESIGN® Plano

25 mm TCH 225 mm MW DP9 25 mm

α_w 0.40 (L) NRC = 0.45

Classe di assorbimento acustico D

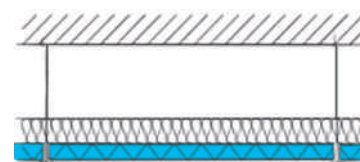

Sospeso con rivestimento acustico

Gamma prodotti A2

HERADESIGN® Fine A2 e Superfine A2



Pannello acustico a reazione al fuoco incrementata.

- Lana di legno ignifuga: pannello acustico con reazione al fuoco a norma DIN-EN 13501-1: A2-s1, d0
- Eccellenti proprietà acustiche
- Raccomandato per bio-edilizia

GAMMA PRODOTTI PER HERADESIGN® Fine A2, Superfine A2

Dimensioni nominali in mm (altre dimensioni a richiesta)		600x600
		1200 x 600 mm
Spessore del prodotto	A uno strato	15 mm
		25 mm
Peso kg/m²	Fine A2	13.0 (15 mm)
		19.0 (25 mm)
	Superfine A2	12.0 (15 mm)
		18.0 (25 mm)

Reazione al fuoco a norma EN 13501-1: B-s1, d0

Dimensioni speciali a richiesta. Lunghezza massima 2400 mm.



HERADESIGN® Fine A2

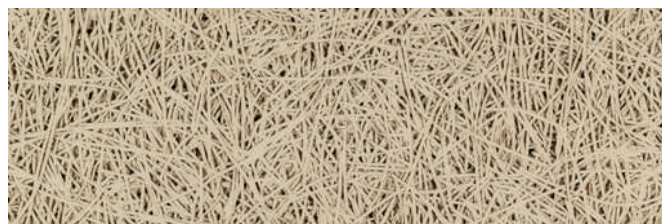

HERADESIGN® Superfine A2

VALORI DI ASSORBIMENTO ACUSTICO

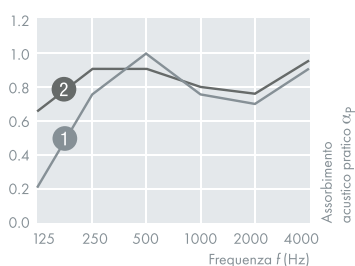

1 HERADESIGN® Fine A2

25 mm TCH 55 mm MW DP9 25 mm
 α_w 0.75 (MH) NRC = 0.80
Classe di assorbimento acustico C



Con rivestimento acustico

2 HERADESIGN® Fine A2

25 mm TCH 200 mm MW DP9 25 mm
 α_w 0.80 (LH) NRC = 0.90
Classe di assorbimento acustico C

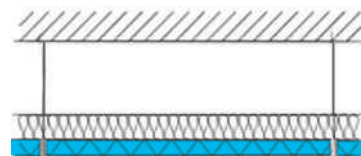

Sospeso con rivestimento acustico

VALORI DI ASSORBIMENTO ACUSTICO

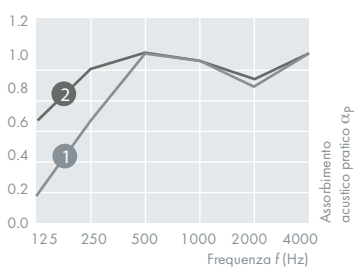

1 HERADESIGN® Superfine A2

25 mm TCH 55 mm MW DP9 25 mm
 α_w 0.85 (H) NRC = 0.90
Classe di assorbimento acustico B

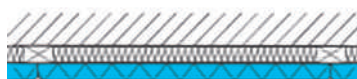

Con rivestimento acustico

2 HERADESIGN® Superfine A2

25 mm TCH 200 mm MW DP9 25 mm
 α_w 0.95 NRC = 0.95
Classe di assorbimento acustico A

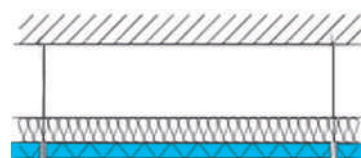

Sospeso con rivestimento acustico



01

01 Desert City, Madrid, Spagna,
HERADESIGN® Fine

Gamma prodotti Plus

HERADESIGN® Macro plus, Fine plus, Superfine plus, Micro plus e Plano plus

Prodotto composito costituito da un pannello acustico in lana di legno legata da magnesite e un materiale assorbente in lana minerale.

- Eccellenti valori di assorbimento acustico
- Protezione dalle infiltrazioni
- Installazione più semplice e più rapida

DISPONIBILE

NELLE SEGUENTI TEXTURE SUPERFICIALI:



HERADESIGN®
Macro plus



HERADESIGN®
Fine plus



HERADESIGN®
Superfine plus



HERADESIGN®
Micro plus



HERADESIGN®
Plano plus

DISPONIBILE

NEI SEGUENTI DESIGN DEI BORDI:

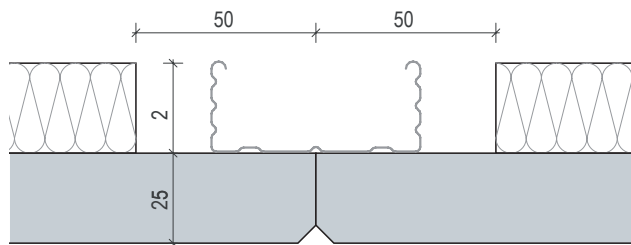

AK-01 plus
Spessore: 25 mm

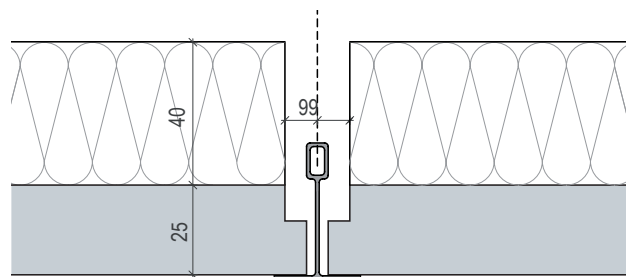

SK-04 plus
Spessore: 25 mm

GAMMA PRODOTTI Plus

Dimensioni nominali in mm (altre dimensioni a richiesta)		1200 x 600 mm
Spessore del prodotto	A due strati	40 mm (15/25 mm)
		50 mm (25/25 mm)
		65 mm (25/40 mm)
Design dei bordi		AK-01 plus (25/25 mm)
		SK-04 plus (15/40 mm)
		SK-04 plus (25/40 mm)
Peso kg/m²	Macro plus	14.7 (25/25 mm)
		16.0 (25/40 mm)
	Fine plus	10.5 (15/25 mm)
		15.6 (25/25 mm)
		16.9 (25/40 mm)
	Superfine plus	10.1 (15/25 mm)
		14.9 (25/25 mm)
		16.2 (25/40 mm)
	Micro plus Plano plus	17.3 (25/25 mm)
		18.6 (25/40 mm)

Reazione al fuoco a norma EN 13501-1: B-s1, d0
Superfine plus e Fine plus sono inoltre disponibili in qualità A2.

VALORI DI ASSORBIMENTO ACUSTICO

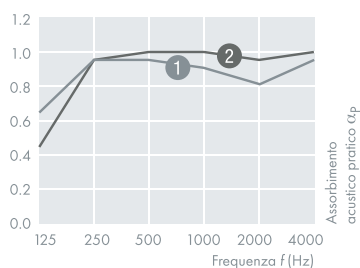

1 HERADESIGN® Fine plus

25+25 mm TCH 200 mm
 α_w 0.90 (L) NRC = 0.90
Classe di assorbimento acustico A



Sospeso con rivestimento acustico

2 HERADESIGN® Superfine plus

25+25 mm TCH 200 mm
 α_w 1.00 NRC = 1.00
Classe di assorbimento acustico A



Sospeso con rivestimento acustico

VALORI DI ASSORBIMENTO ACUSTICO

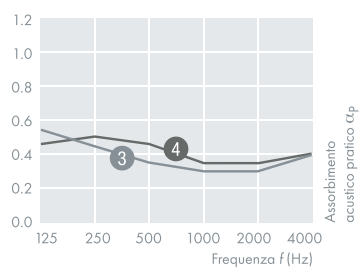

3 HERADESIGN® Micro plus

25+25 mm TCH 200 mm
 α_w 0.35 (HL) NRC = 0.35
Classe di assorbimento acustico D



Sospeso con rivestimento acustico

4 HERADESIGN® Plano plus

25+25 mm TCH 225 mm
 α_w 0.40 NRC = 0.45
Classe di assorbimento acustico D



Sospeso con rivestimento acustico



Accessori

I pannelli acustici HERADESIGN® sono pannelli in lana di legno di alta qualità, forniti al cantiere previo attento imballaggio e controllo della qualità. Tuttavia, altri fattori essenziali per un controsoffitto o una parete realizzati a regola d'arte sono l'accurata movimentazione e installazione e idonee condizioni di lavoro, nonché i corretti accessori e componenti di sistema.

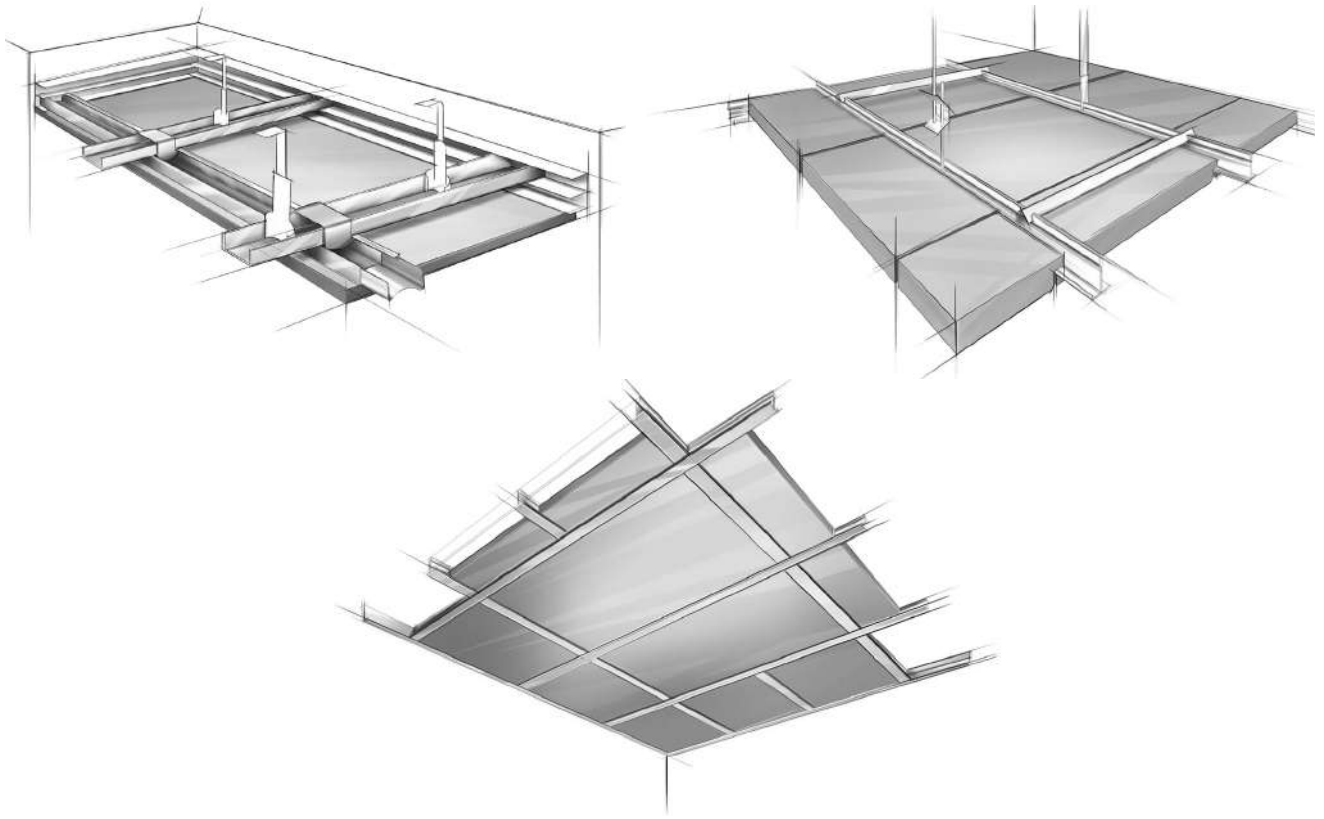

Sistemi

- Montaggio a vite su profili CD
- Controsoffitto sospeso con profili a T a vista
- Controsoffitto sospeso con profili a T nascosti

TROVEREMO LA GIUSTA SOLUZIONE ACUSTICA PER IL VOSTRO COMFORT E BENESSERE

Sfruttate le numerose applicazioni e i sistemi di facile installazione dei prodotti HERADESIGN®. Sia per la progettazione di controsoffitti che di pareti, sono disponibili sistemi di installazione standard o speciali con sofisticati accessori di sistema.



Sistema B 2.2 Montaggio a vite su profili CD



Versione resistente agli impatti da palla
con pannelli di spessore 25 mm e 35 mm

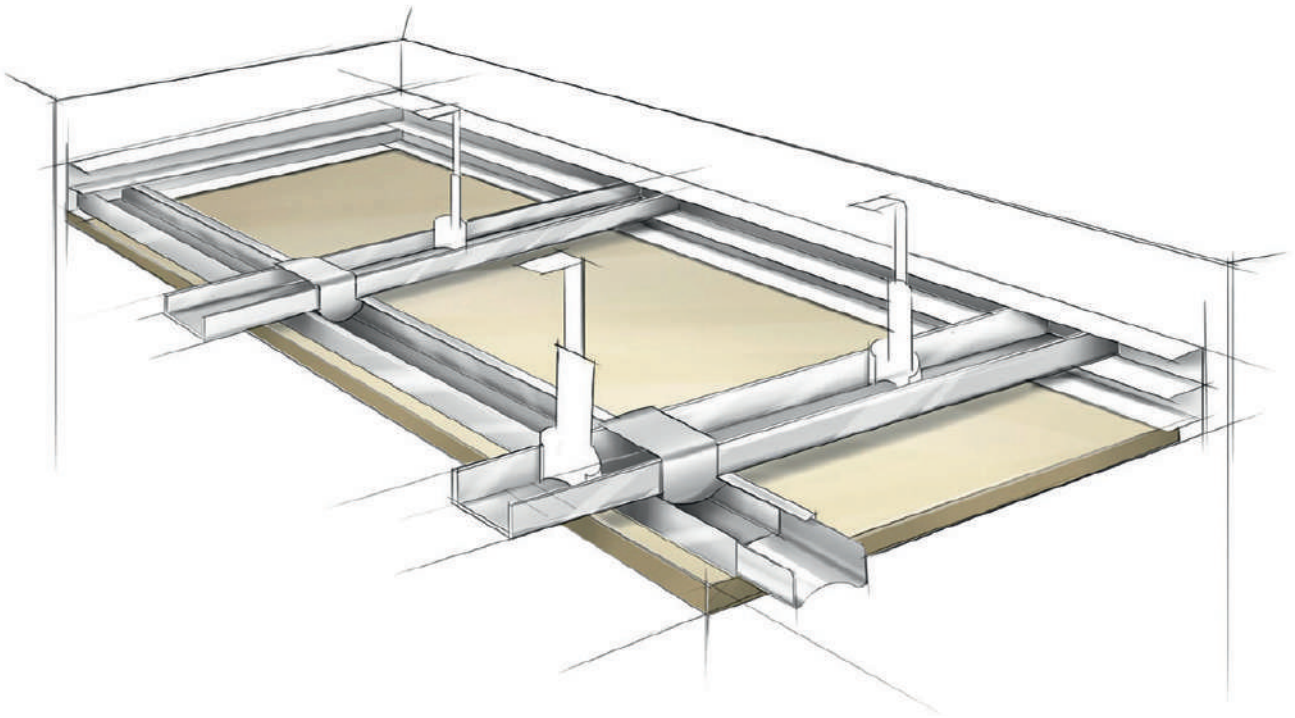

NOTE TECNICHE E INFORMAZIONI SULE VITI E SUL DIMENSIONATO DEL SISTEMA

Disposizione delle viti.

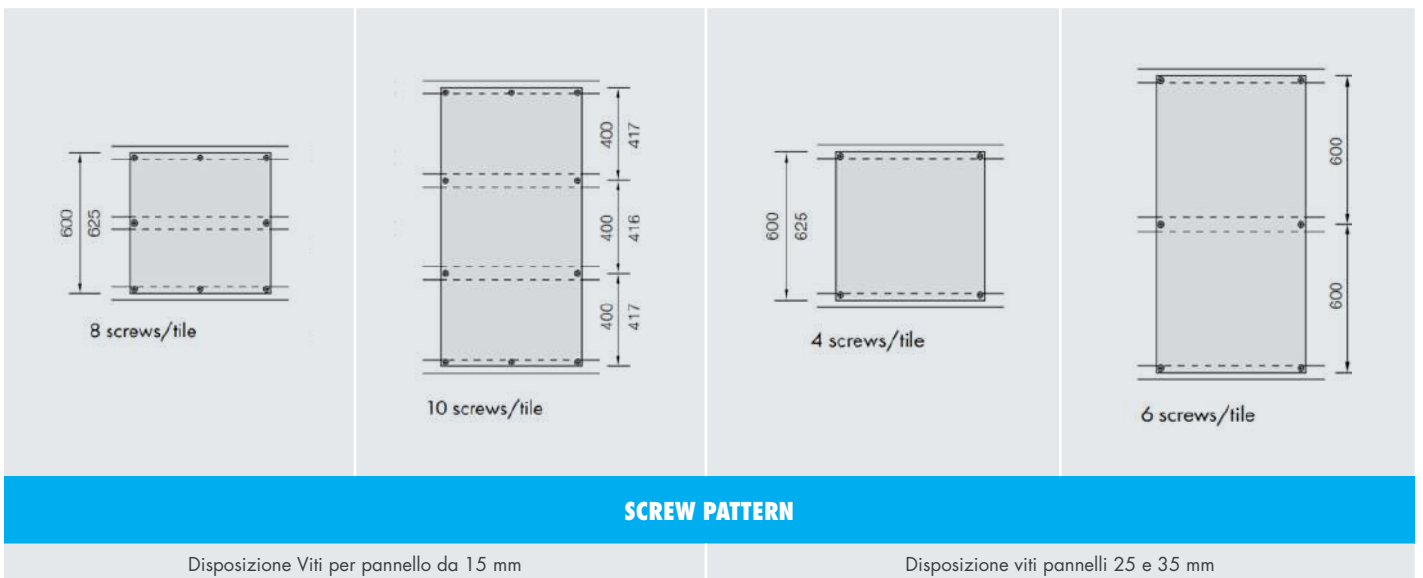

Disposizione viti per resistenza ad urto da palla.

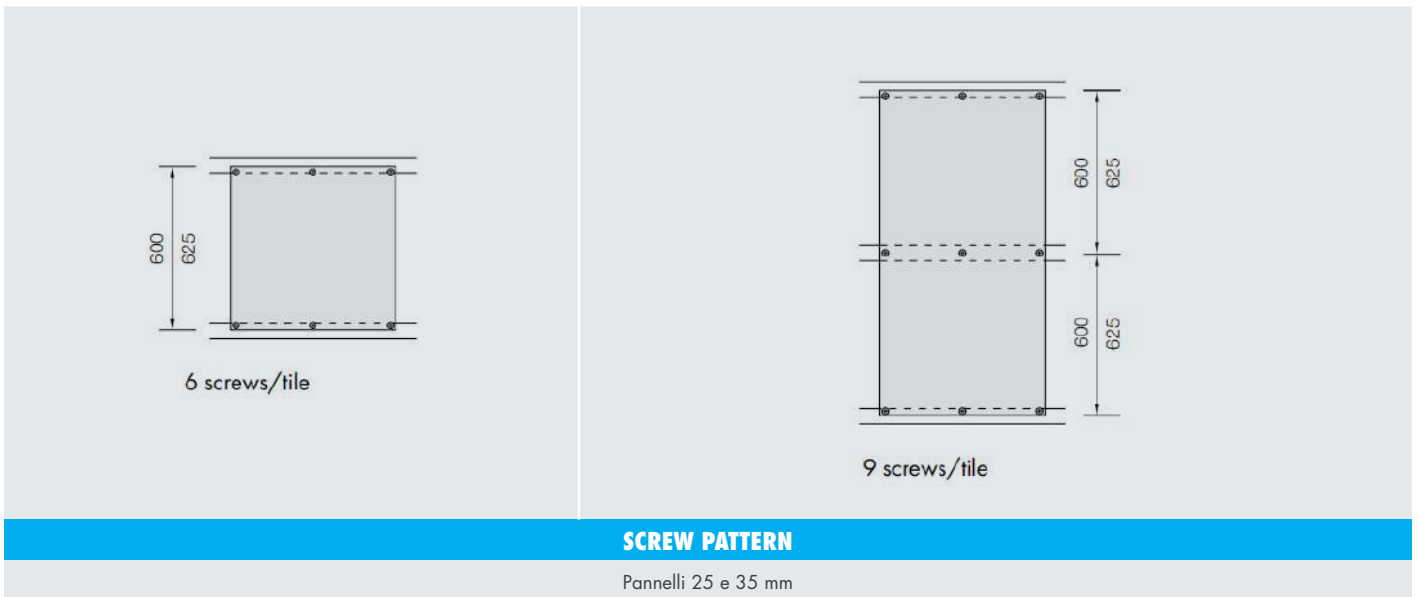

Tipologia di vite in funzione dello spessore del pannello:

SPESORE PANNELLO	LUNGHEZZA VITE	DIAMETRO VITE
15	35	4.5
25	50	4.5
35	60	4.5

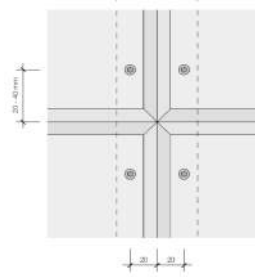

Le viti non sono idonee per applicazioni in piscine o in esterno. È possibile avvitare i pannelli su profili con dimensione della base di 60 mm o superiore, come il profilo a C Plus 60/27.

PROFILO PRIMARIO	PROFILO SECONDARIO (a cui sono avvitate le lastre)	MASSIMO PESO DEL CONTROSOFFITTO IN KG/M ² , IN FUNZIONE DELL'INTERASSE DEL SISTEMA DI SOSPENSIONE KNAUF NONIUS (2)		
		750 mm	900 mm	1150 mm
600 mm	Max 600 mm ⁽¹⁾	45	35	25
900 mm		35	25	

⁽¹⁾ Per pannelli con spessore di 15 mm, l'interasse dell'orditura secondaria consigliato è di 300 mm.

⁽²⁾ Per sistemi di sospensione con capacità portante di 25 kg, è necessario ridurre il massimo peso del controsoffitto, dividendo i pesi riportati con coefficienti di 1.7

Resistenza all'urti da palla, esclusi ulteriori carichi:

PROFILO SECONDARIO (a cui sono avvitate le lastre)	TIPO DI BORDO	PROFILO PRIMARIO	PROFILO SECONDARIO	INTERASSE KNAUF NONIUS
25 o 35 mm	AK-01	600 mm	600 mm	900 mm

Sistema C - Sistema a vista

Sistema C 2.1 – Controsoffitti sospesi con profili a T a vista

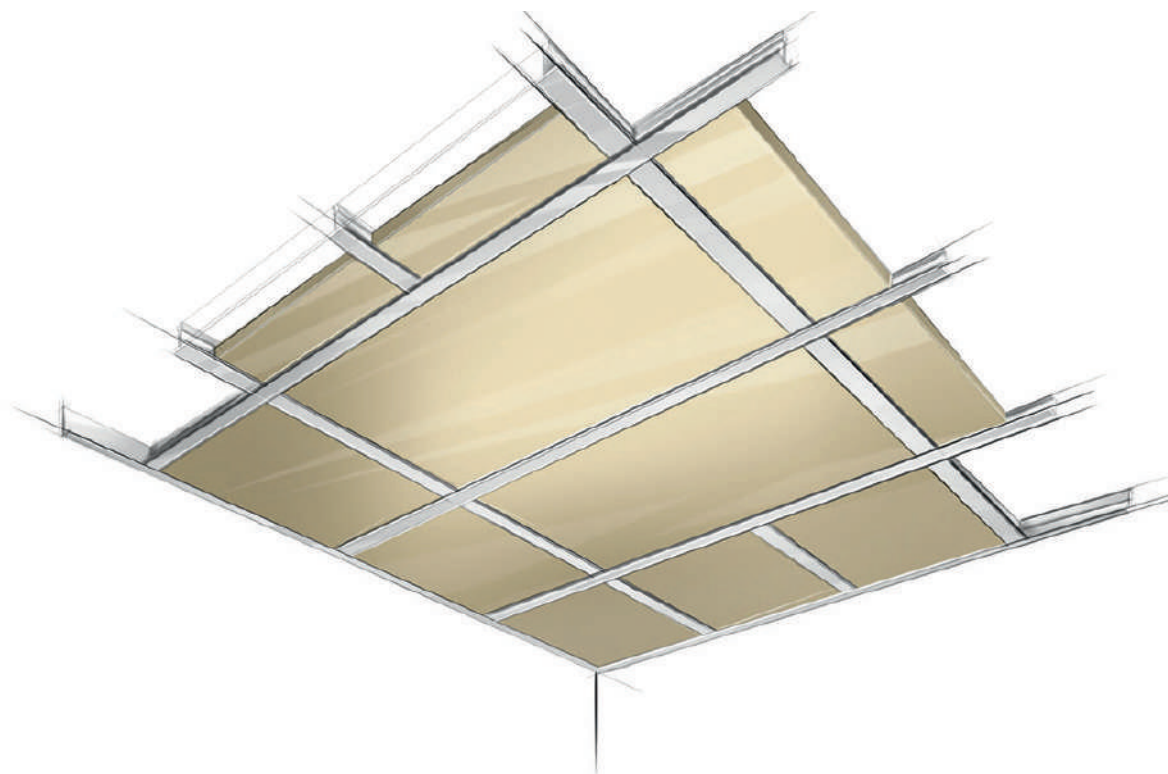

NOTE TECNICHE E DIMENSIONATO DEL SISTEMA

Le dimensioni del pannello sono tali da permettere l'applicazione nel sistema. Non è possibile utilizzare pannelli con bordi per il sistema avvitato nel sistema ispezionabile. Verificare la compatibilità del bordo con il sistema nella scheda tecnica e nelle pagine successive.

Utilizzare solo profilo KS38 base 24 mm. Per il bordo SK-04, il sottosquadro è sulla parte retro del pannello, come da dettaglio.

INTERASSE SISTEMA DI SOSPENSIONE ⁽¹⁾	INTERASSE PROFILO PRINCIPALE 1200 MM	INTERASSE PROFILO PRINCIPALE 600 MM
900 mm	Fino 14 kg/m ²	Fino 20 kg/m ²
⁽¹⁾ Primo sistema di sospensione a non più di 15 cm dal perimetro		

Sistema A – Sistema nascosto

Sistema A 2.1 e 2.2 – Controsoffitti sospesi con profili a T nascosti

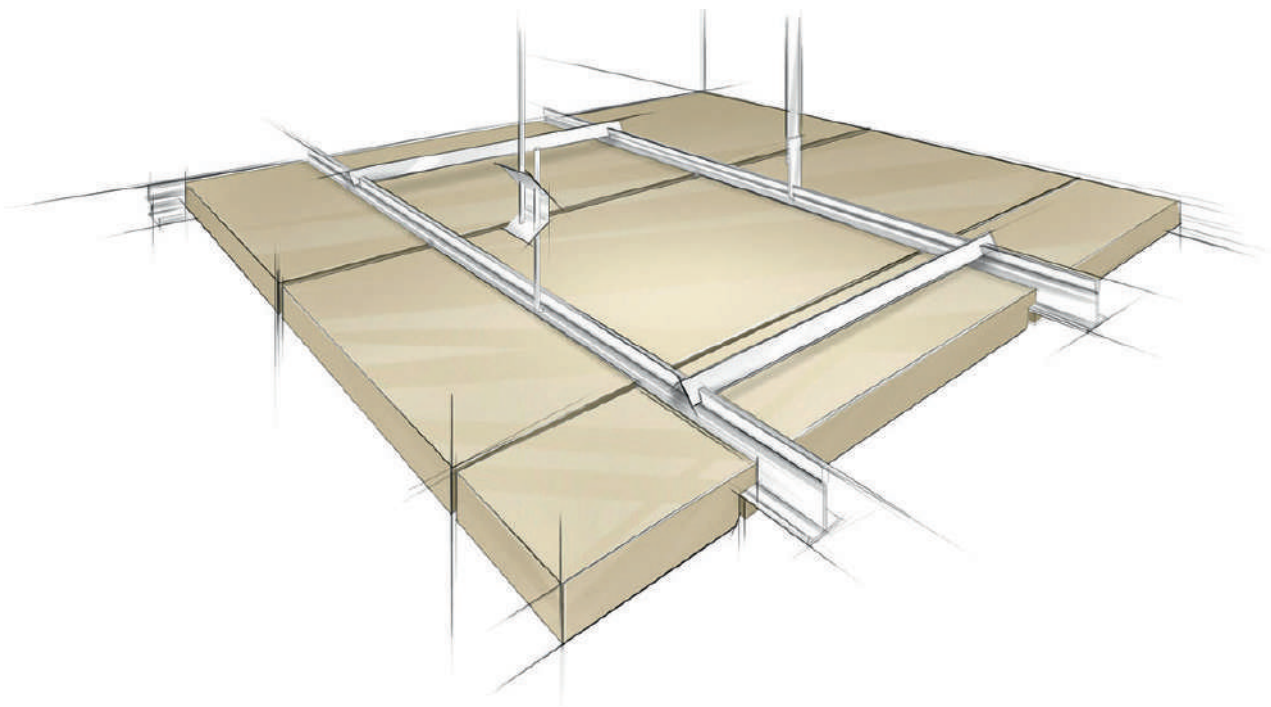

NOTE TECNICHE E DIMENSIONATO DEL SISTEMA

Il passo del profilo portante è sempre pari a 600 mm. Nella configurazione con sistema nascosto, sarà necessario posizionare i **profili distanziatore Knauf** da applicare sulla T del profilo, ad un interasse non superiore a 1200 mm.

Bordi VK10 e VK 10/5 per sistema ispezionabile. Bordi VK-09 per sistema a scorrimento non ispezionabile. In questo sistema, tra un profilo e l'altro, sarà necessario inserire apposito profilo di irrigidimento.

Utilizzare solo profili con altezza di 38 mm e base di 35 mm (da ordinare a richiesta).

	
INTERASSE SISTEMA DI SOSPENSIONE (1)	INTERASSE PROFILO PRINCIPALE 600 MM INTERASSE PROFILO DISTANZIATORE MAX 1200 MM
900 mm	Fino a 20 kg/m ²

⁽¹⁾Primo sistema di sospensione a non più di 15 cm dal perimetro



01



-
- 01** Spazio di co-working "Share Square", Belgrado, Serbia, HERADESIGN® Superfine
 - 02** Ristorante Waku Waku, Germania, HERADESIGN® Superfine
 - 03** Aula dell'Università di Lublin, Polonia, HERADESIGN® Baffle basic superfine



01



- 01 University of Technology, Sydney, Australia, HERADESIGN® Superfine
- 02 Villa Turku, Finlandia, AK-02/5
- 03 Stabilo Cube, Germania, SY-03



Bordi di sistema

I pannelli acustici HERADESIGN® possono essere dotati di design dei bordi differenti in funzione del concetto architettonico e del tipo di installazione prevista. I pannelli acustici HERADESIGN® possono pertanto essere utilizzati con quasi tutti i comuni sistemi di sospensione e metodi di installazione.

Sistema B



GK



AK-00



AK-01



AK-02/5

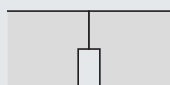

AK-02/10

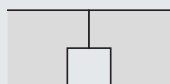

AK-02/20

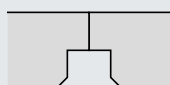

AK-03

Sistema C

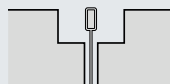

SK-04

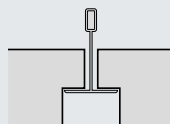

SK-05

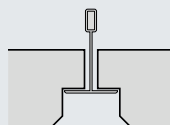

SK-06

Sistema A

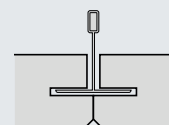



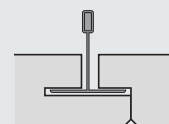



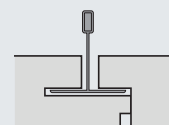





VK-09



VK-10



VK-10/5

ABBREVIAZIONE	DESIGN	DESCRIZIONE DEI BORDI	HERADESIGN®												LARGHEZZA RACCOMANDATA DEL PROFILO ⁷⁾	NOTE	DIMENSIONI DELLA GRIGLIA ²⁾	DIMENSIONI DEL PANNELLO			
			Macro ⁶⁾			Fine			Superfine			Micro							Plano ^{6) 8)}		Fine A2
BORDI DI SISTEMA: MONTAGGIO A VITE																					
Sistema B			25	15	25	35	15	25	35	25	35	25	15	25	15	25	mm	L/L (mm)	L/L (mm)		
GK		Bordo dritto su tutti i lati	•	•	•	•	•	•	•	•	•	-	-	-	•	•	•	60	1) 3)	600/600 625/625 1200/600 1250/625	600/600 625/625 1200/600 1250/625
AK-00		Smussato sui lati lunghi, smusso di 5 mm, bordo dritto sul lato anteriore	•	•	•	•	•	•	•	•	•	-	•	•	•	•	60	3)	600/600 625/625 1200/600 1250/625	600/600 625/625 1200/600 1250/625	
AK-01		Bordi smussato su tutti i lati, smusso di 5 mm	•	•	•	•	•	•	•	•	•	•	•	•	•	•	60	3)	600/600 625/625 1200/600 1250/625	600/600 625/625 1200/600 1250/625	
AK-02 /5		Bordo dritto con giunzione a sovrapposizione su tutti i lati, larghezza del giunto 5 mm	•	-	•	•	-	•	•	•	•	-	-	•	-	•	60	3)	600/600 625/625 1200/600 1250/625	600/600 625/625 1200/600 1250/625	
AK-02 /10		Bordo dritto con giunzione a sovrapposizione su tutti i lati, larghezza del giunto 10 mm	•	-	•	•	-	•	•	•	•	-	-	•	-	•	60	3)	600/600 625/625 1200/600 1250/625	600/600 625/625 1200/600 1250/625	
AK-02 /20		Bordo dritto con giunzione a sovrapposizione su tutti i lati, larghezza del giunto 20 mm	•	-	•	•	-	•	•	•	•	-	-	•	-	•	60	3)	600/600 625/625 1200/600 1250/625	600/600 625/625 1200/600 1250/625	
AK-03		Giunzione a sovrapposizione su tutti i lati con bordo smussato, smusso di 5 mm, larghezza del giunto 20 mm	•	-	•	•	-	•	•	•	•	-	-	•	-	•	60	3)	600/600 625/625 1200/600 1250/625	600/600 625/625 1200/600 1250/625	
BORDI DI SISTEMA: HERADESIGN® SISTEMA A GRIGLIA T 24/38 – (PROFILI A VISTA) INSTALLAZIONE LAY-IN																					
Sistema C			25	15	25	35	15	25	35	25	35	25	15	25	15	25	mm	L/L (mm)	L/L (mm)		
SK-04		Bordo dritto su tutti i lati	•	•	•	•	•	•	•	•	•	•	•	•	•	•	24	2) 4)	600/600 625/625 1200/600 1250/625	594/594 619/619 1194/594 1244/619	
SK-05		Bordo dritto con giunzione a sovrapposizione su tutti i lati	•	-	•	•	-	•	•	•	•	-	-	•	-	•	24	2) 4)	600/600 625/625 1200/600 1250/625	594/594 619/619 1194/594 1244/619	
SK-06		Giunzione a sovrapposizione su tutti i lati con bordo smussato, smusso di 5 mm	•	-	•	•	-	•	•	•	•	-	-	•	-	•	24	2) 4)	600/600 625/625 1200/600 1250/625	594/594 619/619 1194/594 1244/619	
BORDI DI SISTEMA: HERADESIGN® SISTEMA A GRIGLIA T 35/38 – (PROFILI NASCOSTI) INSTALLAZIONE A SCORRIMENTO																					
Sistema A			25	15	25	35	15	25	35	25	35	25	15	25	15	25	mm	L/L (mm)	L/L (mm)		
VK-09		Scanalato e smussato su tutti i lati, 5 mm Nota: Questo sistema non è accessibile	•	-	•	•	-	•	•	•	•	-	•	-	•	35	3) 5)	600/600 1200/600	600/600 1200/600		
VK-10		Scanalato sui lati lunghi e smussato su tutti i lati, smusso di 5 mm Nota: Questo sistema è accessibile	-	-	-	•	-	-	•	-	•	-	-	-	-	35	2) 3) 5)	600/600 1200/600	600/615 1200/615		
VK-10/5		Bordo scanalato sui lati lunghi e dritto su tutti i lati con giunto perimetrale di 5 mm Nota: Questo sistema è accessibile	-	-	-	•	-	-	•	-	•	-	-	-	-	35	2) 3) 5)	600/600 1200/600	600/615 1200/615		

1) Design dei bordi GK – bordo dritto senza smusso.
È richiesta particolare attenzione durante l'installazione. Data la tolleranza ammissibile dello spessore dei pannelli di ± 1 mm e alla mancanza di smusso, le differenze d'altezza possono diventare visibili. Si raccomanda la verniciatura supplementare dei bordi laterali dei pannelli.

2) Le dimensioni della griglia si applicano come fatturazione o dimensioni dell'ordine.

3) L'installazione con schema a giunzione incrociata (quattro angoli della lastra si incontrano in un unico punto) richiede particolare attenzione.

4) Le dimensioni dei pannelli sono inferiori alle dimensioni della griglia.

5) Dimensioni speciali solo a richiesta. Per lunghezze superiori a 1800 mm, contattare il servizio clienti.

6) Larghezza massima del pannello 600 mm.

7) Per il montaggio a vite, la larghezza del profilo si applica alla sottostruttura in legno.

8) Per HERADESIGN® Plano, nei bordi AK-01, SK-06, VK-09, SY-02, lo smusso è di soli 3 mm.

Consigli di movimentazione e linee guida di installazione

I pannelli acustici HERADESIGN® sono accuratamente imballati e sottoposti a test di qualità per la fornitura ai cantieri edili. Le corrette condizioni di movimentazione e le idonee condizioni di lavoro sono altri fattori importanti per ottenere un progetto di controsoffittatura di alta qualità. Solo tramite un attento lavoro e standard di qualità del prodotto elevati è possibile garantire un risultato eccellente.

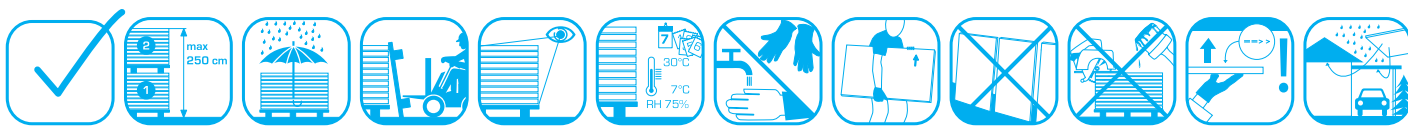

MATERIALE E UMIDITÀ

Data la natura organica del legno come componente dei pannelli HERADESIGN®, non è possibile escludere leggere divergenze di dimensioni. Soprattutto in condizioni di umidità particolarmente variabili, i pannelli possono leggermente restringersi o espandersi.

TOLLERANZE DI PRODUZIONE:

Per dimensioni nominali (lunghezza/larghezza/spessore)		±1 mm
---	--	-------

Per lunghezze superiori a 1250 mm	Lunghezza	±2 mm
	Larghezza/Spessore	±1 mm

RESTRINGIMENTO FINALE IN UN CLIMA STANDARD DI 23°C E UMIDITÀ RELATIVA DEL 50%

Variazione della lunghezza	max. ±1‰
-----------------------------------	----------

Variazione della larghezza	max. ±3‰
-----------------------------------	----------

COLORE E TEXTURE

A causa della natura organica delle materie prime magnesite e legno, possono sussistere differenze di colore e texture. Per i pannelli quadrati è necessario rispettare la direzione di installazione (direzione ideale della grana), contrassegnata da una freccia sul retro del pannello.

Rispetto a prodotti standard, i prodotti A2 presentano una struttura più casuale delle fibre superficiali in superficie. I pannelli acustici con texture delle fibre Macro, Superfine, Fine, Fine A2 e Superfine A2 possono anche essere verniciati molte volte senza perdere le loro eccellenti proprietà di assorbimento acustico.

QUALITÀ DELLA VERNICE

Per la colorazione dei pannelli acustici HERADESIGN® in colore bianco standard viene utilizzata vernice a emulsione per interni, mentre per la colorazione dei pannelli acustici HERADESIGN® in tonalità neutre, pastello e tinta unita vengono utilizzate pitture ai silicati a base di silicato di potassio. Per applicazioni con umidità relativa costante compresa tra l'80% e il 90%, si raccomanda di utilizzare la vernice con un additivo BFA.

Per applicazioni in ambienti esterni coperti, è necessario utilizzare vernice per esterni.

CONDIZIONI DI CONSERVAZIONE E DI INSTALLAZIONE

I pannelli acustici HERADESIGN® devono essere installati durante l'ultima fase di un progetto, in un ambiente di edificio chiuso con condizioni di temperatura e umidità controllate. Tutti gli interventi di massettatura e intonacatura interna devono essere completati almeno 14 giorni prima. Tutte le attività edili che generano polvere devono essere ultimate prima di procedere all'installazione. Conservare i pannelli in posizione orizzontale e proteggerli da umidità e sporco. L'imballaggio non protegge i prodotti dalla pioggia. I prodotti HERADESIGN® devono essere installati nel rigoroso rispetto delle direttive di installazione e di conservazione di Knauf Ceiling Solutions.

Installare i pannelli solo in locali in cui siano garantite le seguenti condizioni:

- Per locali riscaldati o con aria condizionata: umidità relativa massima del 75%, temperatura di almeno + 7°C
- Per locali non riscaldati: umidità relativa massima dell'85%, temperatura di almeno + 5°C

APPLICAZIONE

I pannelli acustici HERADESIGN® sono adatti ad applicazioni con umidità relativa costante fino al 90%.



Knauf HERADESIGN®

KNAUF di Knauf S.r.l. s.a.s.

Sede legale e Stab.to: Castellina Marittima (PI) - 56040 Via Livornese 20

Tel. Tel. 050 69211 - Fax 050 692301

Stab.to Gambassi Terme (FI) - 50050 Località Treschi

Tel. 0571 6307 - Fax 0571 678014

Knauf Milano - Rozzano (MI) - 20089 Via Alberelle, 72

Tel. 02 52823711 - Fax 02 52823730

C.F. e CCIAA di Pisa 00050890524 - P.I. 02470860269 - R.E.A. 115078 -

Cod. Dest. SDI CS8NOAM - Cap. Soc. Int. Vers. Euro 20.000.000

UNICREDIT SPA - Roma - IBAN IT10K0200805364000102098066

BIC/Swift UNCRITMM

Internet: www.knauf.com/it_IT/knauf E-mail: knauf-it@knauf.com

La documentazione e/o il parere tecnico forniti non costituiscono in nessun caso una proposta contrattuale, né un'attestazione di conformità di prodotti rispetto ad eventuali richieste ricevute, ma solo una indicazione circa uno o più determinati prodotti/sistemi che il destinatario dovrà verificare e valutare alla luce della propria esigenza progettuale specifica.